

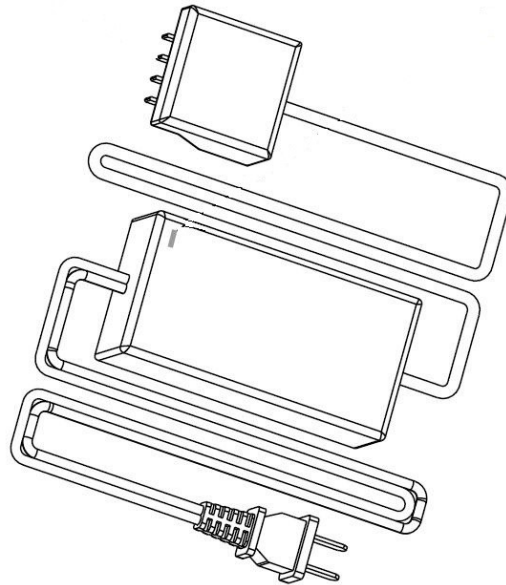

**OWNER'S MANUAL**  
**40 Volt Battery Charger for use with**  
**Scotts® 40 VOLT LITHIUM-ION Battery Pack**

Copyright. All Rights Reserved.

**Model CHL84000**



SPECIFICATIONS:	
Input	100-240V, 50/60Hz, AC Only, 1.8A
Output	36V DC, 1.8A
Charging Temperature	39°F-104°F (4°C-40°C)
Net Weight	0.88 lbs (0.4 kgs)



**Intertek**  
4010182



CA Compliant charger included, model No. CHL84000

**THANK YOU FOR PURCHASING A SCOTTS® LITHIUM-ION BATTERY CHARGER.**

Your new battery charger has been engineered and manufactured to our high standard for dependability, ease of operation, and operator safety. Properly cared for, it will give you years of rugged, trouble-free performance.

**DO NOT RETURN THIS PRODUCT TO THE STORE. OPERATING, ASSEMBLY, PARTS, SERVICE QUESTIONS? GO TO SCOTTS.AMERICANLAWNMOWER.COM OR CALL 1-800-618-7474 BETWEEN 8:00 AM—5:00 PM EST FOR ASSISTANCE.**

**CAUTION:** Carefully read through this entire owner's manual before using your new battery charger.







Pay close attention to the Rules for Safe Operation, Warnings, and Cautions. If you use your battery charger properly and only for what it is intended, you will enjoy years of safe, reliable service.

**SAVE THIS MANUAL FOR FUTURE REFERENCE**

# RULES FOR SAFE OPERATION

The purpose of safety symbols is to attract your attention to possible dangers. The safety symbols and the explanations with them, deserve your careful attention and understanding. The safety warnings do not by themselves eliminate any danger. The instructions or warnings they give are not substitutes for proper accident prevention measures.

## SYMBOL MEANING

	<b>SAFETY ALERT SYMBOL:</b> Indicates danger, warning, or caution. May be used in conjunction with other symbols or pictographs.
	<b>DANGER:</b> Failure to obey a safety warning will result in serious injury to yourself or to others. Always follow the safety precautions to reduce the risk of fire, electric shock and personal injury.
	<b>WARNING:</b> Failure to obey a safety warning can result in serious injury to yourself or to others. Always follow the safety precautions to reduce the risk of fire, electric shock and personal injury.
	<b>CAUTION:</b> Failure to obey a safety warning may result in property damage or personal injury to yourself or to others. Always follow the safety precautions to reduce the risk of fire, electric shock and personal injury.
<b>NOTE:</b> Advises you of information or instructions vital to the operation or maintenance of the equipment.	

 **WARNING:**  
Do not attempt to operate this battery charger until you have read thoroughly and understand completely all instructions, safety rules, etc. contained in this manual. Failure to comply can result in accidents involving fire, electric shock, or serious personal injury. Save this operator's manual and review frequently for continuing safe operation, and instructing others who may use this battery charger.

- To reduce risk of damage to charger body and cord, pull by plug body rather than cord when disconnecting charger.
- Make sure cord is located so that it will not be stepped on, tripped over, or otherwise subjected to damage or stress.

## IMPORTANT SAFETY INSTRUCTIONS FOR CHARGER

- **SAVE THESE INSTRUCTIONS.** This manual contains important safety and operating instructions for model CHL84000.
- Before using battery charger, read all instructions and cautionary markings on battery charger, and product using battery charger. Carefully read and understand these instructions and the Owner's Manual for the product using this charger.

 **WARNING:**  
**To reduce risk of injury, charge only Scotts® 40V lithium-ion type rechargeable batteries (BL82040, BL85040). Other types of batteries may burst causing personal injury and damage.**

- Do not expose charger to rain or snow or other wet conditions.
- Use of an attachment not recommended or sold by the battery charger manufacturer may result in a risk of fire, electric shock, or injury to persons.

## READ AND FOLLOW ALL SAFETY INSTRUCTIONS IMPORTANT SAFETY INSTRUCTIONS

When using electrical products, basic precautions should always be practiced including the following:

1. READ AND FOLLOW ALL SAFETY INSTRUCTIONS.
2. Read and follow all instructions that are on the product or provided with product.
3. For a cord-connected unit, do not use an extension cord.
4. Reference the national electrical code, ANSI/NFPA 70, specifically for the installation of wiring and clearances from power and lighting conductors.
5. Installation work and electrical wiring must be done by qualified person(s) in accordance with all applicable codes and standards, including fire-rated construction.
6. For a cord-connected unit, do not install or use within 10 feet of a pool.
7. For a cord-connected unit, do not use in a bathroom.

**SAVE THESE INSTRUCTIONS** - this manual contains important safety and operating instructions for power units.

# RULES FOR SAFE OPERATION

- **DO NOT OPERATE CHARGER WITH A DAMAGED CORD OR PLUG.** If damaged, call our customer service help line at 1-800-618-7474 for assistance.
- Do not operate charger if it has received a sharp blow, been dropped, or otherwise damaged in any way; call our customer service help line at 1-800-618-7474 for assistance.
- Do not disassemble charger; when service or repair is required call our customer service help line at 1-800-618-7474 for assistance. Risk of electric shock or fire may result if reassembled incorrectly.
- To reduce risk of electric shock, unplug charger from outlet before attempting any maintenance or cleaning. Turning off controls will not reduce this risk.
- Do not use charger outdoors.
- Disconnect charger from power supply when not in use.
- Do not charge by means of an engine generator or DC power source.
- Do not disassemble the battery.
- Do not store the tool and battery in locations where the temperature may reach or exceed 104°F (40°C) such as outside sheds or metal buildings in summer.
- Do not incinerate the battery, even if it is severely damaged or completely worn out. The battery may explode in fire.
- Under extreme usage or temperature conditions, battery leakage may occur. If liquid comes in contact with your skin, wash immediately with soap and water, then neutralize with lemon juice or vinegar. If liquid gets in your eyes, flush them with clean water for at least 10 minutes, then seek immediate medical attention.
- Do not short-circuit the battery.
- Do not discharge battery beyond normal use limits. Further discharging (such as by placing a rubber band on the trigger switch) can cause a deep discharge which may result in polarity reversal of a cell rendering the battery useless.

## PRECAUTIONS REGARDING THE USE OF CHARGER AND BATTERY

- Do not charge battery when temperature is below 39°F (4°C) or above 104°F (40°C).
- Never attempt to connect two chargers together.
- The charger is designed to operate on standard household electrical power. Do not attempt to use it on any other voltage.
- Do not insert foreign matter into the hole for the battery in charger.



### **WARNING: California Proposition 65:**

The electrical cord on this product may contain chemicals known to the State of California to cause cancer and birth defects or other reproductive harm. Wash hands after handling.



### **WARNING: Cancer and Reproductive Harm -** [www.P65Warnings.ca.gov](http://www.P65Warnings.ca.gov).

## **FCC WARNINGS:**

Please note that changes or modifications to this product not expressly approved by the party responsible for compliance could void the user's authority to operate the equipment.

NOTE: This equipment has been tested and found to comply with the limits for a Class B digital device, pursuant to Part 15 of the FCC Rules. These limits are designed to provide reasonable protection against harmful interference in a residential installation. This equipment generates, uses and can radiate radio frequency energy and, if not installed and used in accordance with the instructions, may cause harmful interference to radio communications. However, there is no guarantee that interference will not occur in a particular installation. If this equipment does cause harmful interference to radio or television reception, which can be determined by turning the equipment off and on, the user is encouraged to try to correct the interference by one or more of the following measures:

- Reorient or relocate the receiving antenna.
- Increase the separation between the equipment and receiver.
- Connect the equipment into an outlet on a circuit different from that to which the receiver is connected.
- Consult the dealer or an experienced radio/TV technician for help.

## SAVE THESE INSTRUCTIONS



Look for this symbol to point out important safety precautions. It means attention!!! Your safety is involved.

# OPERATION

## USE THIS BATTERY CHARGER ONLY WITH Scotts® 40V LITHIUM-ION BATTERY PACKS.

Battery packs are shipped in a low charge condition to prevent possible problems. Therefore, you should charge them prior to use.

**NOTE:** Batteries will not reach full charge the first time they are charged. Allow several cycles (operating tool followed by recharging batteries) for them to fully charge.

### BATTERY CAPACITY

By press the button, LED displays shows the battery capacity.

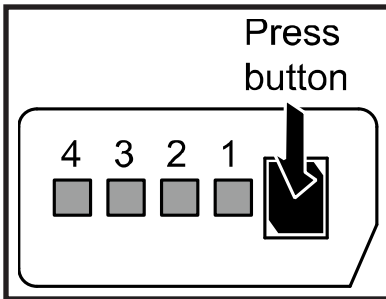

LED lights	Battery status
All LED are lit	Full charged (75-100%)
LED 1, 2, 3 are lit	Battery is 50%-75% charged
LED 1, 2 are lit	Battery is 25%-50% charged
LED 1 is lit	Battery is empty (0%-25%). Charge the battery.

### TO CHARGE

- Use this battery charger only with Scotts® Lithium 40V lithium-ion battery packs (BL82040, BL85040).
- Make sure power supply is normal house voltage, 120 volts, 60 Hz, AC only.
- Connect charger to power supply. The light will be **constant Green** indicating that the power is on.
- Place the battery pack in the charger, aligning the raised rib on the battery pack with the groove in the charger.
- Slide in the battery pack to be sure contacts on the battery pack engage properly with contacts in the charger.
- When the battery is fully charged, unplug your charger from power supply and remove the battery pack.

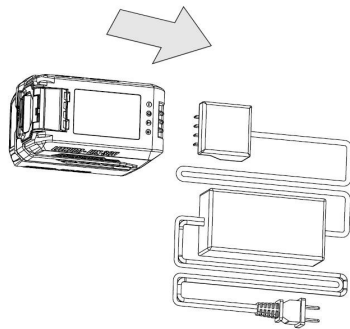

### CHARGING STATUS:

When charging a battery, the following stages will occur.

- Green light on charger will begin to flash.



- First battery LED light will be a solid green light. The three remaining green lights will begin to flash.



- First and second battery LED lights will be a solid green light. The two remaining green lights will begin to flash.



- First, second and third battery LED lights will be a solid green light. The last remaining green light will begin to flash.



- All battery LED lights will be a solid green light. Charger green light will be flashing until battery is full.



Charge time is dependent upon the type of battery pack.

- **BL82040** charges in approximately 70 minutes.
- **BL84140** charges in approximately 140 minutes.
- **BL85040** charges in approximately 170 minutes.

# OPERATION

## LED Function of Charger

Charger	Green LED	Red LED	Action
Stand by	On	Off	Power on.
Charging	Flashing	Off	Battery is being charged.
Battery fully charged / Energy save mode	On	Off	Charging is complete; charger maintains charge mode / turns to Energy Save mode.
Hot battery pack	Flashing	Flashing	When battery pack reaches cooled temperature, charger begins charge mode.
Cold battery pack			When battery pack reaches warmed temperature, charger begins charge mode.
Deeply discharged			Charger conditions battery until normal voltage is reached, then begins charge mode.
Defective battery	Off	Flashing	<ul style="list-style-type: none"> <li>• If defective, try to repeat the conditions a second time by removing and reinstalling the battery pack. If the LED status repeats a second time try charging a different Scotts 40 Volt battery.</li> <li>• If a different battery charges normally, properly dispose of the defective battery pack.</li> <li>• If a different battery also indicates "defective", the charger may be defective.</li> </ul>
Defective charger	Off	Off	No light indicates the charger may be defective.

## LED Function of Battery Pack

- After 30-60 minutes, including charging time, the lights will automatically shut off.
- During use, pressing the button will turn on the lights showing how much charge is left on the battery. The lights will automatically shut off after 3 to 5 seconds.
- When battery pack reaches 70°C , the built in thermal protection will stop the unit to protect the battery from damage. Remove the battery pack from the unit and allow it to cool to below 50°C . Once the battery has cooled, you may reinsert the battery and resume the job.
- During charging, if battery temperature reaches 50°C , the thermal protection will be activated and charging will be halted. When battery cools to less than 45°C, charging will resume. It is advisable to remove the battery from the charger and allow ample time for cooling so the battery can be fully charged without interruption.
- If battery temperature is below 0°C , battery cannot be charged. Charging will begin when battery warms to over 5°C .

### NOTE:

- The battery pack will become slightly warm to the touch while charging. This is normal and does not indicate a problem.
- When using a tool continuously, the batteries in the battery pack will become hot. You should let a hot battery pack cool down for approximately 30 minutes before attempting to recharge.
- The charger and battery pack should be placed in a location where the temperature is more than 10°C but less than 40°C.
- 40V lithium-ion batteries are designed with features that protect the lithium-ion cells and maximize battery life. If the tool stops during use, release the trigger to reset and resume operation. If the tool still does not work, the battery needs to be recharged.
- If at any point during the charging process none of the LEDs are lit, remove the battery pack from the charger to avoid damaging the product. Do not insert another battery. Contact us at 1-800-618-7474 for service or replacement.

# OPERATION

## Charging a Hot Battery Pack

When using a tool continuously, the battery pack may become hot. A hot battery pack may be placed directly onto the charger port but charging will not begin until the battery temperature cools to within acceptable temperature range. When a hot battery pack is placed on the charger, the red and green LED lights will be flashing alternatively. When the battery pack cools, the charger will automatically begin charging. It is advisable to remove the battery from the charger and allow ample time for cooling so the battery can be fully charged without interruption.

## Charging a Cold Battery Pack

A cold battery pack may be placed directly onto the charger port but charging will not begin until the battery temperature warms to within acceptable temperature range. When a cold battery pack is placed on the charger, the red LED and green LED will be flashing. When the battery pack warms, the charger will automatically begin charging.

After the battery has been fully charged, the LED lights will remain on until the charger is disconnected from the power source. Output current from the charger stops an hour after the battery is fully charged.

If the red and green LED lights keep flashing for over two hours and the charger still cannot resume charging, please replace battery.

# MAINTENANCE

## **WARNING:**

When servicing, use only identical replacement parts. Use of any other part may create a hazard or cause product damage.

**DO NOT** abuse power tools. Abusive practices can damage tools as well as the workplace.

## **WARNING:**

Do not at any time let brake fluids, gasoline, petroleum-based products, penetrating oils, etc. come in contact with plastic parts. They contain chemicals that can damage, weaken or destroy plastic.

## **WARNING:**

Do not attempt to modify or create accessories not recommended for use with this charger. Any such alteration or modification is misuse and could result in a hazardous condition leading to possible serious personal injury.

# SERVICE

Now that you have purchased your charger, should a need ever exist for repair parts or service, simply contact us at 1-800-618-7474. Be sure to provide all pertinent facts when you call or visit.

The model number will be found on a plate attached to the bottom of the housing.

- NAME OF ITEM                    **BATTERY CHARGER**
- MODEL NUMBER                **CHL84000**
- SERIAL NUMBER

## CALL US FIRST !!

Call us first with questions about operating or maintaining your charger at 1.800.618.7474 between 8:00 a.m. – 5:00 p.m. Eastern Standard Time, or get assistance on [scotts.americanlawnmower.com](http://scotts.americanlawnmower.com).





## OWNER'S MANUAL

# 40 Volt Battery Charger for use with Scotts® 40 VOLT LITHIUM-ION Battery Pack

Copyright. All Rights Reserved.

Model CHL84000

### WARRANTY POLICY

#### Scotts Warranty policy

- **2 Year limited warranty** on all Scotts 40V lithium ion batteries and chargers from date of purchase when used for personal, household, or family use.

The Great States Corp. (GSC) warrants to the original owner that this Scotts product and service part is free from defects in materials and workmanship and agrees to repair or replace any defective product or part for the warranty period as stated above.

- Warranty voided if used for commercial or industrial purposes or any other improper use as determined by GSC.
- Warranty does not include repairs necessary due to operator's abuse or negligence (including overloading the product beyond capacity or immersion in water), or the failure to assemble, operate, maintain or store the product according to the instructions in the owner's manual.
- This warranty does not cover
  - ◇ Wear items, including but not limited to - drive belts & gears, tines, cutting blades, mower blades, saw chains, mulching blades, blower fans, spool covers, trimmer line, blower and vacuum tubes, guide bars, high pressure hoses, wheels, handles, augers, worn bags, power cables, and other items subject to wear over time.
  - ◇ Wear on batteries, including but not limited to – drops, wear and breakage on charger, exposure to extreme temperature swings (hot or cold), battery left on charger too long, battery left uncharged for too long, and misuse or abuse of the battery.
- This warranty does not cover damage caused by cold, heat, rain, excessive humidity or other environmental extremes.
- This warranty does not cover normal deterioration of the exterior finish or normal wear and tear on the products including, but not limited to scratches, cracks, dents, or damage caused by outside chemicals.
- This warranty is not transferable and only applies to new products sold directly from an authorized retailer. This warranty does not apply to any product, new or used, purchased through unauthorized third-party channels. For information on authorized dealers, contact our customer support hotline at 1-800-618-7474 (Mon-Fri 8am-5pm Est)
- Any incidental, indirect or consequential loss, damage, or expense that may result from any defect or malfunction of the products is not covered by the warranty.
- The warranty does not include installation, assembly or normal adjustments explained in the operator's manual. The expense of delivering the product to the vendor and the expense of returning the product or replacement parts to the owner is not covered by the warranty.

#### Additional Warranty Limitations

Some states do not allow the exclusion or limitation on how long an implied warranty lasts, so the above limitation may not apply to you.

Products sold damaged or incomplete, sold —as is, or sold as reconditioned are not covered under the warranty.

Damage or liability caused by shipping, improper handling, improper assembly, incorrect voltage, improper wiring, improper maintenance, improper modification or the use of accessories and/or attachments not specifically recommended is not covered by this warranty.

**Proof of purchase, original dated sales receipt, must accompany all warranty claims.**

**For claims go to [scotts.americanlawnmower.com](http://scotts.americanlawnmower.com) or call our customer support hotline from 8am-5pm EST, Mon-Fri at 1-800-618-7474**



American Lawn Mower Company  
The Great States Corporation  
7444 Shadeland Station Way  
Indianapolis, IN 46256 USA  
Phone 1-800-618-7474  
[scotts.americanlawnmower.com](http://scotts.americanlawnmower.com)





## MANUAL DEL OPERARIO

Cargador de batería de 40 voltios para usar con

Paquete de baterías de IONES de LITIO de 40 VOLTIOS Scotts®

Copyright. Todos los derechos reservados.

Modelo CHL84000

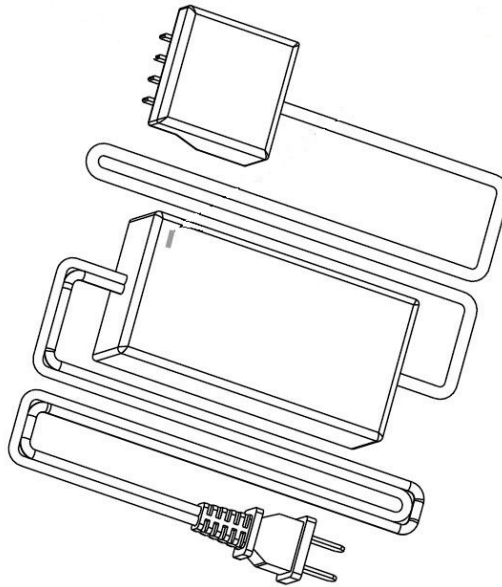

ESPECIFICACIONES:	
Entrada	100-240 voltios, 50/60 Hz, CA únicamente, 1.8 amperios
Voltaje de carga	36 voltios CC, 1.8 amperios
Temperatura de carga	4°C-40°C (39°F-104°F)
Peso neto	0.4 kg (0.88 libras)



Intertek  
4010182



Cargador apto  
para CA, Modelo  
N.º CHL84000

**GRACIAS POR COMPRAR UN CARGADOR DE BATERÍA DE IONES DE LITIO SCOTTS®.**

Su nuevo cargador de batería fue diseñado y fabricado de acuerdo con nuestros altos estándares de confiabilidad, facilidad de operación y seguridad para el operario. Si se trata con cuidado, esta herramienta le otorgará años de óptimo rendimiento y resistencia.

**NO DEVUELVA ESTE PRODUCTO A LA TIENDA. ¿TIENE PREGUNTAS SOBRE FUNCIONAMIENTO, MONTAJE, PIEZAS O SERVICIO TÉCNICO? IR A SCOTTS.AMERICANLAWNMOWER.COM O LLAME AL 1-800-618-7474 ENTRE LAS 8:00 AM Y LAS 5:00 PM, HORA DEL ESTE DE LOS ESTADOS UNIDOS.**

**PRECAUCIÓN:** antes de utilizar su nuevo cargador de batería, lea atentamente todo este manual del operario.



Preste mucha atención a las recomendaciones para un funcionamiento seguro, a las advertencias y a las precauciones. Utilice su cargador de batería correctamente y sólo para los usos indicados, y disfrutará de un servicio confiable y seguro durante años.

**GUARDE ESTE MANUAL PARA FUTURAS REFERENCIAS**

# RECOMENDACIONES PARA UN FUNCIONAMIENTO SEGURO

El objetivo de los símbolos de seguridad es alertarlo sobre los posibles peligros. Observe con atención estos símbolos, y sus respectivas explicaciones, y asegúrese de comprenderlos. Las advertencias de seguridad por sí mismas no eliminan los riesgos, no deje de tomar las medidas adecuadas de prevención de accidentes.

## SÍMBOLO SIGNIFICADO



**SÍMBOLO DE ALERTA DE SEGURIDAD:** indica peligro, advertencia o precaución. Se puede utilizar junto con otros símbolos o pictografías.



**PELIGRO:** si hace caso omiso a una advertencia de seguridad, puede ocasionar lesiones graves a usted o a otros. Siempre respete las precauciones de seguridad a fin de reducir riesgos de incendios, descargas eléctricas y lesiones personales.



**ADVERTENCIA:** si hace caso omiso a una advertencia de seguridad, puede ocasionar lesiones graves a usted o a otros. Siempre respete las precauciones de seguridad a fin de reducir riesgos de incendios, descargas eléctricas y lesiones personales.



**PRECAUCIÓN:** si hace caso omiso a una advertencia de seguridad, puede ocasionar daños a la propiedad o lesiones personales a usted o a otros. Siempre respete las precauciones de seguridad a fin de reducir riesgos de incendios, descargas eléctricas y lesiones personales.

**NOTA:** le proporciona información o instrucciones importantes para el funcionamiento y mantenimiento del equipo.



## ADVERTENCIA:

No intente utilizar este cargador de batería hasta que haya leído con detenimiento y comprendido todas las instrucciones, recomendaciones de seguridad, etc. que se detallan en este manual. De lo contrario, podría provocar incendios, descargas eléctricas o lesiones personales graves. Guarde este manual del operario y revíselo con frecuencia para seguir utilizando en forma segura este cargador de batería e instruir a otros operarios.

- Para desconectar el cargador tire del enchufe, no del cable. De esta forma, evitará que se dañen el cable y el cargador.
- Asegúrese de colocar el cable donde no pueda ser pisado ni expuesto a daños o tensiones.

## LEA Y SIGA TODAS LAS INSTRUCCIONES DE SEGURIDAD INSTRUCCIONES DE SEGURIDAD IMPORTANTES

Al usar productos eléctricos, siempre se deben tomar precauciones básicas que incluyen lo siguiente:

1. LEA Y SIGA TODAS LAS INSTRUCCIONES DE SEGURIDAD.
2. Lea y siga todas las instrucciones que se encuentran en el producto o provistas con el producto.
3. Para una unidad conectada a un cable, no use un cable de extensión.
4. Consulte el código eléctrico nacional, ANSI / NFPA 70, específicamente para la instalación de cableado y espacios libres de los conductores de energía e iluminación.
5. El trabajo de instalación y el cableado eléctrico deben ser realizados por personas calificadas de acuerdo con todos los códigos y normas aplicables, incluidas las construcciones con clasificación contra incendios.
6. Para una unidad conectada por cable, no la instale ni la use a menos de 10 pies o una piscina.
7. Para una unidad conectada por cable, no la use en un baño.

## IMPORTANTES INSTRUCCIONES DE SEGURIDAD PARA EL CARGADOR

- **GUARDE ESTAS INSTRUCCIONES.** Este manual contiene importantes instrucciones de seguridad y funcionamiento para los modelo CHL84000.
- Antes de utilizar el cargador de batería, lea todas las instrucciones y señales de advertencia que se encuentran en el cargador y en el producto en el que se lo utilizará. Lea atentamente y comprenda estas instrucciones y el Manual del operario del producto en el que se utilizará este cargador.



## ADVERTENCIA:

**Para reducir el riesgo de lesiones, cargue únicamente baterías recargables de iones de litio Lithium Scotts® de 40V. Si utiliza otro tipo de baterías (BL82040, BL85040), puede ocasionar una explosión y provocar daño lesiones personales.**

- No exponga el cargador a la lluvia, nieve u otras condiciones de humedad.
- El uso de un dispositivo no recomendado ni vendido por el fabricante del cargador de batería podría provocar riesgos de incendios, descargas eléctricas o lesiones a personas.

**GUARDA ESTAS INSTRUCCIONES:** este manual contiene importantes instrucciones de seguridad y funcionamiento para unidades de potencia.

# RECOMENDACIONES PARA UN FUNCIONAMIENTO SEGURO

- **NO UTILICE EL CARGADOR SI EL CABLE O EL ENCHUFE ESTÁN DAÑADOS.** En ese caso, comuníquese con nuestra línea de ayuda de atención al cliente al 1-800-618-7474 para recibir asistencia. .
- No utilice el cargador si ha sufrido un golpe fuerte, si lo ha dejado caer al piso o si ha sufrido algún otro daño. Comuníquese con nuestra línea de ayuda de atención al cliente al 1-800-618-7474 para recibir asistencia.
- No desarme el cargador. Si necesita servicio técnico o reparación, comuníquese con nuestra línea de ayuda de atención al cliente al 1-800-618-7474 para recibir asistencia. Si arma el equipo incorrectamente, podría provocar descargas eléctricas o incendios.
- Para reducir el riesgo de descarga eléctrica, desenchufe el cargador del tomacorriente antes de realizar el mantenimiento o la limpieza. Si sólo apaga los controles, no minimizará el riesgo.
- No utilice el cargador en exteriores.
- Desconecte el cargador del suministro eléctrico cuando no esté en uso.
- No cargue la batería con un generador de motor o suministro eléctrico de CC.
- No desarme la batería.
- No guarde la herramienta y la batería en lugares donde la temperatura alcance o supere los 40 °C (104 °F), como cobertizos o construcciones metálicas en verano.
- No incinere la batería, aunque esté muy dañada o totalmente agotada. La batería podría explotar.
- En condiciones de uso y temperaturas extremas, es posible que ocurra una pérdida de líquido de la batería. Si el líquido entra en contacto con la piel, lave inmediatamente con agua y jabón, y luego neutralice el efecto con jugo de limón o vinagre. Si el líquido penetra en los ojos, enjuáguese con agua limpia durante al menos 10 minutos y obtenga asistencia médica de inmediato.
- No provoque un cortocircuito en la batería.
- No descargue la batería más allá de los límites de uso normal. Una descarga excesiva (como la que sucede si coloca una goma elástica en el interruptor de gatillo) puede provocar una descarga profunda y, como consecuencia, una inversión de polaridad de la pila que inutilizará la batería.

## PRECAUCIONES RESPECTO DEL USO DEL CARGADOR Y LA BATERÍA

- No cargue la batería cuando la temperatura sea inferior a 4 °C (39 °F) o superior a 40 °C (104 °F).
- Nunca intente conectar dos cargadores juntos.
- El cargador está diseñado para funcionar con un suministro eléctrico doméstico estándar. No intente utilizarlo con otro voltaje.
- No introduzca sustancias extrañas en la abertura para la batería del cargador.

 **ADVERTENCIA:** Los cables eléctricos de este producto pueden contener químicos reconocidos por el Estado de California como causantes de cáncer, defectos de nacimiento u otros efectos nocivos para el aparato reproductor. Lávese las manos después de manipular el producto.

 **ADVERTENCIA:** Cáncer y Daño Reproductivo - [www.P65Warnings.ca.gov](http://www.P65Warnings.ca.gov).

 **ADVERTENCIA DE LA FCC:** Por favor tenga en cuenta que los cambios o modificaciones a los que se someta este producto y que no estén expresamente aprobados por la parte responsable del cumplimiento, podrían anular la autoridad del usuario para operar el equipo.

**NOTA:** Este equipo ha sido probado y se ha determinado que cumple con los límites de un dispositivo digital Clase B, de conformidad con la Parte 15 de las Reglas de la Comisión Federal de Comunicaciones (FCC por sus siglas en inglés). Estos límites están diseñados para brindar una protección razonable contra interferencias dañinas en instalaciones residenciales. Este equipo genera, utiliza y puede emitir energía de radiofrecuencia, y si no se instala y utiliza según las instrucciones, podría ocasionar interferencia perjudicial para las comunicaciones por radio. Sin embargo, no se garantiza que no se producirá interferencia en alguna instalación en particular. Si este equipo causa interferencia perjudicial a la recepción de radio o de televisión, lo cual puede determinar si apaga y enciende el equipo, se le aconseja al usuario que trate de corregir la interferencia realizando una o más de las siguientes acciones:

- Cambie la ubicación o la orientación de la antena receptora.
- Aumente la distancia que separa el equipo y el receptor.
- Conecte el equipo a un tomacorriente que esté en un circuito distinto al que está conectado el receptor.
- Consulte a su concesionario o a un técnico experimentado de radio/TV para pedir ayuda.

## GUARDE ESTAS INSTRUCCIONES



Busque este símbolo que indica precauciones de seguridad importantes. ¡Significa que debe prestar atención! Su seguridad está en juego.

# FUNCIONAMIENTO

**UTILICE ESTE CARGADOR DE BATERÍA ÚNICAMENTE CON LOS PAQUETES DE BATERÍAS DE IONES DE LITIO LITHIUM Scotts® DE 40V.**

## CARGA DEL PAQUETE DE BATERÍAS

Los paquetes de baterías se envían con poca carga para evitar posibles problemas. Por ende, debe cargarlos antes de utilizarlos.

**NOTA:** las baterías no se cargarán por completo en la primera carga. Realice varios ciclos (use la herramienta y luego vuelva a cargar las baterías) para que se carguen por completo.

## Nivel de la batería

Al presionar el botón, las luces LED mostrarán el nivel de la batería.

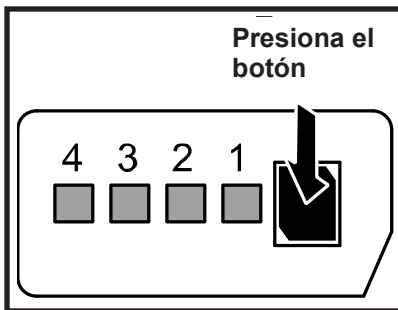

Luces LED	Estado de la batería
Todos los LED encendidos	Completamente cargada (75-100%)
LED 1, 2, 3 encendidos	Batería cargada al 50%-75%
LED 1, 2 encendidos	Batería cargada al 25%-50%
LED 1 encendido	Batería descargada (0%-25%). Cargue la batería.

## PROCEDIMIENTO DE CARGA

- Utilice este cargador de batería únicamente con los paquetes de baterías de iones de litio Lithium **Scotts®** de 40 V. (BL82040, BL85040).
- Asegúrese de que el voltaje del suministro eléctrico sea el doméstico normal: 120 voltios, 60 Hz, CA únicamente.
- Conecte el cargador al suministro eléctrico. La luz estará **constantemente en verde**, indicando que la alimentación está encendida.
- Coloque la batería en el cargador, alineando la costilla levantada en la batería con la ranura en el cargador.
- Deslice la batería para asegurarse de que los contactos de la batería se acoplan correctamente con los contactos del cargador.
- Cuando la batería esté completamente cargada, desenchufe el cargador de la fuente de alimentación y extraiga la batería.

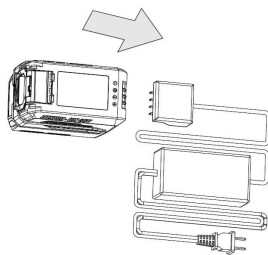

## ESTADO DE CARGA:

Al cargar una batería, ocurrirán las siguientes etapas.

- La luz verde en el cargador comenzará a parpadear.



- La primera luz LED de la batería será una luz verde sólida. Las tres luces verdes restantes comenzarán a parpadear.



- Las luces LED de la primera y la segunda batería serán una luz verde fija. Las dos luces verdes restantes comenzarán a parpadear.



- Las luces LED de la primera, segunda y tercera batería serán una luz verde fija. Las últimas luces verdes restantes comenzarán a parpadear.



- Todas las luces LED de la batería serán una luz verde sólida. La luz verde del cargador parpadeará hasta que la batería esté llena.



El tiempo de carga depende del tipo de paquete de baterías.

- **BL82040** carga en aproximadamente 70 minutos.
- **BL84140** carga en aproximadamente 140 minutos.
- **BL85040** se carga en aproximadamente 170 minutos.

# FUNCIONAMIENTO

## FUNCIÓN DE LAS LUCES LED DEL CARGADOR

Paquete de baterías / Cargador	Diodo Verde	Diodo Rojo	Acción
colocarse	Encendido	Apagado	Encendido
Carga	Destellando	Apagado	Listo para cargar el paquete de baterías.
Batería con carga completa / Modo de ahorro de energía	Encendido	Apagado	Ha finalizado la carga; el cargador conserva el modo de carga. / El paquete de baterías está completamente cargado y el cargador está en el modo de ahorro de energía.
Paquete de baterías caliente	Destellando	Destellando	Cuando la temperatura del paquete de baterías baja al nivel normal, en el cargador se activa el modo de carga.
Paquete de baterías frío			Cuando la temperatura del paquete de baterías sube al nivel normal, en el cargador se activa el modo de carga.
Muy descargado			El cargador condiciona el paquete de baterías hasta que alcanza el voltaje normal, y después se activa el modo de carga.
Batería defectuosa	Apagado	Destellando	<ul style="list-style-type: none"> <li>● Si está defectuoso, intente repetir las condiciones quitando y volviendo a instalar el paquete de baterías. Si se repite el mismo estado de los diodos, intente cargar una batería diferente.</li> <li>● Si una batería diferente se carga normalmente, reemplace el paquete defectuoso.</li> <li>● Si la nueva batería también parece tener problemas, reemplace el cargador defectuoso.</li> </ul>
Cargador defectuoso	Apagado	Apagado	Si no se enciende ninguna luz, es probable que el cargador tenga algún defecto

## FUNCIÓN DE LAS LUCES LED LA BATERÍA

- Después de 30-60 minutos, contando el tiempo de carga, las luces se apagarán automáticamente.
- Durante el uso, al presionar el botón las luces se encenderán e indicarán cuánta carga queda en la batería. Las luces se apagarán automáticamente después de 3 a 5 segundos.
- Cuando el paquete de la batería alcance 70°C, la protección térmica incorporada detendrá la unidad para impedir que se dañe la batería. Retire el paquete de batería de unidad y deje que se enfríe hasta alcanzar menos de 50°C. Una vez que la batería se enfríe, puede volver a insertar la batería y reanudar su trabajo.
- Durante la carga, si la temperatura de la batería alcanza los 50°C, la protección térmica se activará y se suspenderá la carga. Cuando la batería se enfríe y llegue a menos de 45°C, se reanudará la carga. Se recomienda retirar la batería del cargador para brindar más tiempo de enfriamiento de manera que la batería pueda cargarse por completo sin interrupción.
- Si la temperatura de la batería está por debajo de 0°C, no es posible cargar la batería. La carga comenzará cuando la batería alcance una temperatura superior a 5°C.

### NOTA:

- La batería se calentará ligeramente al tacto mientras se carga. Esto es normal y no indica un problema.
- Cuando use una herramienta continuamente, las baterías en el paquete de baterías se calentarán. Debe dejar que la batería caliente se enfríe durante aproximadamente 30 minutos antes de intentar recargarla.
- El cargador y la batería se deben colocar en un lugar donde la temperatura sea superior a 10° C pero inferior a 40°C.
- Las baterías de iones de litio de 40 V están diseñadas con características que protegen las celdas de iones de litio y maximizan la vida útil de la batería. Si la herramienta se detiene durante el uso, suelte el gatillo para restablecer y reanudar la operación. Si la herramienta aún no funciona, la batería necesita ser recargada.
- Si en algún momento durante el proceso de carga no se enciende ninguno de los LED, retire la batería del cargador para evitar dañar el producto. No inserte otra batería. Comuníquese con nosotros al 1-800-618-7474 para obtener servicio o reemplazo.

# FUNCIONAMIENTO

## Cargar el paquete de baterías cuando está caliente

Cuando se usa continuamente esta herramienta, se calienta el paquete de baterías. Se puede colocar un paquete de baterías caliente directamente en el puerto del cargador; sin embargo, la carga no comenzará hasta que la temperatura de las baterías disminuya y se encuentre dentro del rango de temperatura aceptable. Cuando se coloca un paquete de baterías caliente en el cargador, las luces LED roja y verde parpadearán alternadamente. Cuando el paquete de baterías se enfríe, el cargador comenzará a cargar automáticamente. Se recomienda retirar la batería del cargador para brindar más tiempo de enfriamiento de manera que la batería pueda cargarse por completo sin interrupción.

## Cargar el paquete de baterías cuando está frío

Se puede colocar un paquete de baterías frío directamente en el puerto del cargador; sin embargo, la carga no comenzará hasta que la temperatura de las baterías aumente y se encuentre dentro del rango de temperatura aceptable. Cuando se coloca un paquete de baterías frío en el cargador, las luces LED roja y verde parpadearán. Cuando el paquete de baterías se caliente, el cargador comenzará a cargar automáticamente.

Una vez que la batería esté completamente cargada, las luces LED permanecerán encendidas hasta que el cargador se desconecte de la fuente de alimentación. La corriente de salida del cargador se detiene una hora después de que la batería esté completamente cargada.

Si las luces LED rojas y verdes siguen parpadeando durante más de dos horas y el cargador aún no puede reanudar la carga, reemplace la batería.

# MANTENIMIENTO



## ADVERTENCIA:

Al efectuar el mantenimiento, use sólo repuestos idénticos. El uso de otros repuestos puede provocar riesgos o dañar el producto.



## ADVERTENCIA:

Evite en todo momento que líquidos de frenos, gasolina, productos a base de petróleo, aceites penetrantes, etc. entren en contacto con piezas plásticas. Contienen químicos que pueden dañar, debilitar o destruir el plástico.



## ADVERTENCIA:

No intente modificar ni elaborar accesorios no recomendados para usar con este cargador. Dicha clase de alteración o modificación constituye un uso inadecuado de la herramienta y podría generar situaciones de riesgo y provocar lesiones personales de gravedad.

## SERVICIO TÉCNICO

Si necesita servicio técnico o repuestos para su cargador, comuníquese con nosotros llamando al 1-800-618-7474. Asegúrese de proporcionar toda la información pertinente cuando nos llame o visite.

## NÚMERO DE MODELO

El número de modelo está ubicado en una placa en la parte inferior de la caja.

- |                       |                            |
|-----------------------|----------------------------|
| • NOMBRE DEL ELEMENTO | <b>CARGADOR DE BATERÍA</b> |
| • NÚMERO DE MODELO    | <b>CHL84000</b>            |
| • NÚMERO DE SERIE     | _____                      |

## ¡LLÁMENOS PRIMERO!

Si tiene preguntas sobre el funcionamiento o el mantenimiento de su cargador al 1.800.618.7474, de 8:00 a 17:00, hora estándar del este, o obtener asistencia en [scotts.americanlawnmower.com](http://scotts.americanlawnmower.com).





## MANUAL DEL OPERARIO

### Cargador de batería de 40 voltios para usar con

### Paquete de baterías de IONES de LITIO de 40 VOLTIOS Scotts®

Copyright. Todos los derechos reservados.

### Modelo CHL84000

#### GARANTÍA

##### Política de garantía de Scotts

- **Garantía limitada de 2 años** para todas las baterías y cargadores de iones de litio de 40V Scotts a partir de la fecha de compra cuando se utilizan para uso personal, doméstico o familiar.

The Great States Corp. (GSC) garantiza al propietario original que este producto y pieza de servicio Scotts están libres de defectos de materiales y mano de obra y acepta reparar o reemplazar cualquier producto o pieza defectuosa durante el período de garantía indicado anteriormente.

- La garantía queda anulada si se utiliza con fines comerciales o industriales o cualquier otro uso inadecuado según lo determine GSC.
- La garantía no incluye las reparaciones necesarias debido al abuso o negligencia del operador (incluyendo la sobrecarga del producto más allá de su capacidad o la inmersión en agua), o la falta de montaje, operación, mantenimiento o almacenamiento del producto de acuerdo con las instrucciones del manual del propietario.
- Esta garantía no cubre
  - ◇ Elementos de desgaste, incluyendo pero no limitado a: correas y engranajes de transmisión, púas, cuchillas de cortadoras, hojas de segadora, cadenas de motosierra, hojas de trituración, ventiladores, cubiertas de carretes, hilo de desbrozadora, tubos de soplador y de vacío, barras guía, mangueras de alta presión, ruedas, manijas, barrenas, bolsas desgastadas, cables de alimentación y otros elementos que se someten a desgaste a lo largo del tiempo.
  - ◇ Desgaste de las baterías, incluyendo pero no limitado a: caídas, desgaste y rotura del cargador, exposición a oscilaciones extremas de temperatura (caliente o fría), batería dejada en el cargador demasiado tiempo, batería dejada sin cargar por demasiado tiempo, y mal uso o abuso de la batería.
- Esta garantía no cubre los daños causados por el frío, el calor, la lluvia, el exceso de humedad u otras condiciones ambientales extremas.
- Esta garantía no cubre el deterioro normal del acabado exterior ni el desgaste normal de los productos, incluidos, entre otros, los arañazos, grietas, abolladuras o daños causados por productos químicos externos.
- Esta garantía no es transferible y sólo se aplica a productos nuevos vendidos directamente por un distribuidor autorizado. Esta garantía no se aplica a ningún producto, nuevo o usado, comprado a través de canales de terceros no autorizados. Para obtener información sobre distribuidores autorizados, comuníquese con nuestra línea de ayuda de asistencia al cliente llamando al 1-800-618-7474 (de lunes a viernes, de 8 a. m. a 5 p. m., hora del este).
- Cualquier pérdida, daño o gasto incidental, indirecto o consecuente que pueda derivarse de cualquier defecto o mal funcionamiento de los productos no está cubierto por la garantía.
- La garantía no incluye la instalación, el montaje o los ajustes normales que se explican en el manual del operador. Los gastos de entrega del producto al vendedor y los gastos de devolución del producto o de las piezas de recambio al propietario no están cubiertos por la garantía.

#### Limitaciones adicionales de la garantía

Algunos estados no permiten la exclusión o limitación respecto de la duración de una garantía implícita; por lo tanto, es posible que las limitaciones enunciadas anteriormente no le correspondan. Los productos vendidos con averías o incompletos, vendidos en las condiciones que se encuentren, o vendidos como reacondicionados no están cubiertos por la garantía.

Daños ni inconvenientes causados por envío, manipulación inadecuada, instalación incorrecta, voltaje incorrecto, cableado incorrecto, mantenimiento deficiente, modificaciones inadecuadas o el uso de accesorios o dispositivos de sujeción no recomendados específicamente no están cubiertos por la garantía.

**Todos los reclamos de garantía deben estar acompañados de un comprobante de compra, recibo de compra original con fecha. Para reclamos vaya a [scotts.americanlawnmower.com](http://scotts.americanlawnmower.com) o llame a nuestra línea de ayuda de asistencia al cliente al 1-800-618-7474 de lunes a viernes, de 8 a. m. a 5 p. m., hora del este.**



American Lawn Mower Company  
The Great States Corporation  
7444 Shadeland Station Way  
Indianapolis, IN 46256  
Estados Unidos  
Teléfono 1-800-618-7474  
[scotts.americanlawnmower.com](http://scotts.americanlawnmower.com)





# MANUEL DE L'UTILISATEUR

## Chargeur de batterie de 40 volts pour utilisation avec le bloc-batterie au LITHIUM-ION DE 40 VOLTS Scotts®

Copyright. Tous droits réservés.

### Modèle CHL84000

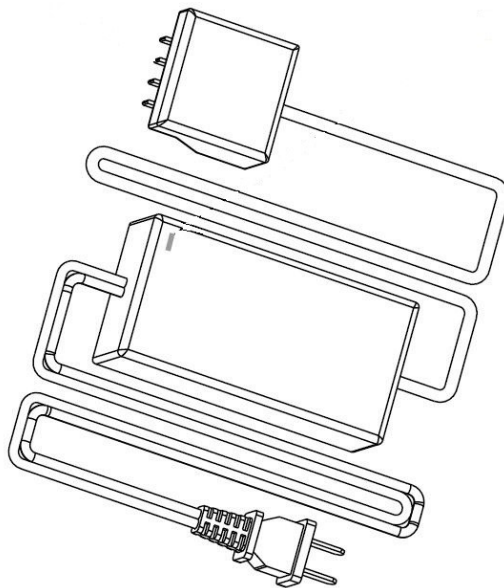

SPÉCIFICATIONS :	
Entrée	100-240 V, 50/60 Hz, 1.8 A, CA uniquement
Tension de charge	36V CC, 1.8A
Temperatura de carga	4°C-40°C (39°F-104°F)
Poids net	0.4KGS (0.88 lb)



Chargeur conforme  
CA inclus, modèle  
no CHL84000.

#### MERCI D'AVOIR ACHETÉ UN CHARGEUR DE BATTERIE LITHIUM-ION SCOTTS®.

Votre nouveau chargeur de batterie a été conçu et fabriqué selon notre norme élevée de fiabilité, de facilité d'utilisation et de sécurité de l'utilisateur. Correctement entretenu, il vous procurera des années de service intensif et sans soucis.

**NE RENVOYEZ PAS CE PRODUIT AU MAGASIN. AVEZ-VOUS DES QUESTIONS CONCERNANT LE FONCTIONNEMENT, L'ASSEMBLAGE, LES PIÈCES OU LA RÉPARATION DU PRODUIT? ALLER À [SCOTTS.AMERICANLAWNMOWER.COM](http://SCOTTS.AMERICANLAWNMOWER.COM) OU COMPOSEZ LE 1-800-618-7474 DE 8 h 00 à 17 h 00, HEURE DE L'EST, POUR TOUTE ASSISTANCE.**

**ATTENTION :** lisez attentivement ce manuel d'utilisation avant d'utiliser votre nouveau chargeur de batterie.





 Portez une attention particulière aux consignes de sécurité, aux avertissements et aux mises en garde. Si vous utilisez votre chargeur de batterie correctement et uniquement pour son utilisation prévue, vous pourrez profiter de nombreuses années de service sûr et fiable.

**CONSERVER CE MANUEL POUR FUTURE RÉFÉRENCE**

# CONSIGNES DE SÉCURITÉ

L'objectif des symboles de sécurité est d'attirer votre attention sur les dangers possibles. Les symboles de sécurité, et les explications qui les accompagnent, nécessitent votre attention et votre compréhension. Les avertissements de sécurité à eux seuls n'éliminent pas le danger. Les instructions ou avertissements qu'ils donnent ne remplacent pas les mesures correctes de prévention des accidents.

## SYMBOLE SIGNIFICATION

	<b>SYMBOLE D'ALERTE DE SÉCURITÉ :</b> Indique un danger, un avertissement ou une mise en garde. Peut être utilisé en conjonction avec d'autres symboles ou pictogrammes.
	<b>DANGER :</b> le non respect d'un avertissement de sécurité provoquera des blessures graves à vous-même ou à autrui. Respectez toujours les consignes de sécurité afin de réduire le risque d'incendie, de décharge électrique et de blessures.
	<b>AVERTISSEMENT :</b> le non respect d'un avertissement de sécurité peut provoquer des blessures graves à vous-même ou à autrui. Respectez toujours les consignes de sécurité afin de réduire le risque d'incendie, de décharge électrique et de blessures.
	<b>ATTENTION :</b> le non respect d'une mise en garde peut provoquer des dégâts matériels ou des blessures à vous-même ou à autrui. Respectez toujours les consignes de sécurité afin de réduire le risque d'incendie, de décharge électrique et de blessures.
<b>REMARQUE :</b> vous donne des informations ou des instructions vitales pour le fonctionnement ou l'entretien de l'équipement.	

## **AVERTISSEMENT :**

N'essayez pas de faire fonctionner ce chargeur de batterie tant que vous n'avez pas lu entièrement et bien compris toutes les instructions, consignes de sécurité etc. contenues dans ce manuel. Le non respect de cette consigne peut entraîner des accidents impliquant un incendie, une décharge électrique ou des blessures graves. Conservez ce manuel d'utilisation et consultez-le fréquemment pour poursuivre l'utilisation du chargeur en toute sécurité et former les autres personnes susceptibles d'utiliser ce chargeur de batterie.

- Afin de réduire les risques de blessures et de dommages au chargeur et au cordon, tirez sur le corps de la prise plutôt que sur le cordon pour débrancher le chargeur.
- Assurez-vous que le cordon est situé de manière à ce que personne ne marche, ne trébuche dessus et qu'il ne subisse aucun dommage ou contrainte.

## **LISEZ ET SUIVEZ TOUTES LES INSTRUCTIONS DE SÉCURITÉ CONSIGNES DE SÉCURITÉ IMPORTANTES**

Lors de l'utilisation de produits électriques, des précautions de base doivent toujours être appliquées, notamment les suivantes:

1. LISEZ ET SUIVEZ TOUTES LES INSTRUCTIONS DE SÉCURITÉ.
2. Lisez et suivez toutes les instructions figurant sur le produit ou fournies avec le produit.
3. Pour un appareil branché sur fil, n'utilisez pas de rallonge.
4. Consultez le code national de l'électricité, ANSI / NFPA 70, en particulier pour l'installation de câblage et les dégagements par rapport aux conducteurs électriques et d'éclairage.
5. Les travaux d'installation et le câblage électrique doivent être effectués par des personnes qualifiées, conformément à tous les codes et normes en vigueur, y compris la construction résistant au feu.
6. Pour une unité connectée par un cordon, ne pas installer ou utiliser à moins de 10 pieds ou dans une piscine.
7. Pour une unité avec cordon, ne pas utiliser dans une salle de bain.

## **CONSIGNES DE SÉCURITÉ IMPORTANTES POUR LE CHARGEUR**

- **CONSERVEZ CES INSTRUCTIONS.** Ce manuel contient des instructions de sécurité et d'utilisation importantes pour les modèle CHL84000.
- Avant d'utiliser le chargeur de batterie, lisez toutes les instructions et les avertissements sur le chargeur de batterie et le produit utilisant ce dernier. Lisez attentivement et veillez à bien comprendre ces instructions et le manuel d'utilisation du produit utilisant ce chargeur.

## **AVERTISSEMENT :**

**ne chargez que des batteries (BL82040, BL85040) rechargeables 40V de type lithium-ion Lithium Scotts® afin de réduire le risque de blessure. Les autres types de batteries risquent d'exploser et de provoquer des blessures et des dommages matériels.**

- N'exposez pas le chargeur à la pluie, à la neige ou à d'autres conditions humides.
- L'utilisation d'un accessoire non recommandé ou vendu par le fabricant du chargeur de batterie peut entraîner un risque d'incendie, de choc électrique ou de blessure.

**CONSERVER CES INSTRUCTIONS** - Ce manuel contient des instructions importantes pour la sécurité et le fonctionnement des unités de puissance.

# CONSIGNES DE SÉCURITÉ

- **N'UTILISEZ PAS LE CHARGEUR AVEC UN CORDON OU UNE PRISE ENDOMMAGÉ.** En cas d'endommagement, appelez notre service clientèle au 1-800-618-7474 pour assistance.
- N'utilisez pas le chargeur s'il a reçu un choc violent, s'il est tombé ou a été endommagé de toute autre manière ; appelez notre service clientèle au 1-800-618-7474 pour assistance.
- Ne démontez pas le chargeur ; lorsqu'un entretien ou une réparation est nécessaire, appelez notre service clientèle au 1-800-618-7474 pour assistance. Un remontage incorrect peut entraîner un risque de décharge électrique ou d'incendie.
- Afin de réduire le risque de décharge électrique, débranchez le chargeur de la prise avant toute opération d'entretien ou de nettoyage. La mise hors tension par les commandes ne réduit pas ce risque.
- N'utilisez pas le chargeur à l'extérieur.
- Débranchez le chargeur de l'alimentation quand il n'est pas utilisé.

## PRÉCAUTIONS CONCERNANT L'UTILISATION DU CHARGEUR ET DE LA BATTERIE

- Ne chargez pas la batterie si la température est inférieure à 4 °C (39°F) ou supérieure à 40 °C (104°F).
- N'essayez jamais de connecter deux chargeurs ensemble.
- Le chargeur est conçu pour fonctionner sur une alimentation électrique domestique standard. N'essayez pas de l'utiliser sur une autre tension.
- N'insérez pas de corps étranger dans le trou pour batterie du chargeur.
- Ne chargez pas au moyen d'un générateur de moteur ou d'une source de courant continu.

- Ne démontez pas la batterie.
- Ne rangez pas l'outil et la batterie dans des endroits où la température peut atteindre ou dépasser 40 °C (104 °F), comme les cabanons ou les bâtiments métalliques en été.
- Ne brûlez pas la batterie, même si elle est sévèrement endommagée ou entièrement usée. La batterie risque d'exploser dans le feu.
- Une fuite de la batterie peut se produire dans des conditions d'utilisation ou de températures extrêmes. Si le liquide entre en contact avec la peau, lavez immédiatement avec du savon et de l'eau, puis neutralisez avec du jus de citron ou du vinaigre. Si du liquide entre en contact avec vos yeux, rincez-les à l'eau claire pendant au moins 10 minutes et appelez immédiatement un médecin.
- Ne court-circuitez pas la batterie.
- Ne déchargez pas la batterie au-delà des limites normales d'utilisation. Une décharge supplémentaire (par exemple en plaçant une bande de caoutchouc sur le déclencheur) peut provoquer une décharge profonde pouvant entraîner l'inversion de la polarité d'un élément de la batterie et rendre cette dernière inopérante.

 **AVERTISSEMENT** : l'État de Californie considère que les cordons électriques de ce produit sont susceptibles de contenir des produits chimiques qui sont cancérigènes et à l'origine de malformations congénitales et d'autres troubles de l'appareil reproducteur. Lavez-vous les mains après la manipulation.

 **AVERTISSEMENT**: Cancer ET Troubles de l'appareil reproducteur - [www.P65Warnings.ca.gov](http://www.P65Warnings.ca.gov).

## AVERTISSEMENTS FCC:

Veuillez prendre note que des changements ou modifications à ce produit non expressément approuvés par le tiers responsable de la conformité peut annuler le droit de l'utilisateur à utiliser le produit.

REMARQUE : Cet équipement a été testé et trouvé conforme avec les limites d'un dispositif numérique de Classe B, suivant les règles de la Partie 15 du FCC. Ces limites existent pour offrir une protection raisonnable contre les interférences nuisibles lors d'une installation résidentielle. Cet équipement génère, utilise et peut émettre de l'énergie de radiofréquences et, s'il n'est pas installé et utilisé selon les présentes instructions, peut provoquer des interférences nuisibles aux communications radio. Il n'existe cependant aucune garantie que des interférences ne vont pas se produire lors d'une installation en particulier. Si cet équipement produit des interférences nuisibles à la réception radio ou télévision, qui peuvent être déterminées en allumant et en éteignant l'appareil, l'utilisateur est encouragé à essayer de corriger les interférences grâce à l'une ou plusieurs des mesures suivantes :

- Réorienter ou déplacer l'antenne réceptrice.
- Augmenter la distance entre l'équipement et le récepteur.
- Brancher l'équipement sur une prise d'un circuit autre que celui auquel le récepteur est branché.
- Consulter le ou un technicien radio/télévision professionnel pour de l'aide.

## CONSERVEZ CES INSTRUCTIONS

 Recherchez ce symbole qui indique les consignes de sécurité importantes. Il signifie Attention !!! Votre sécurité est en jeu.

# UTILISATION

## UTILISEZ CE CHARGEUR DE BATTERIE UNIQUEMENT AVEC DES BLOCS-BATTERIES 40 V LITHIUM-ION LITHIUM **Scotts®**

Les blocs-batteries sont livrés dans un état de faible charge pour éviter des problèmes possibles. Par conséquent, vous devez les charger avant de les utiliser.

**REMARQUE :** les batteries n'atteignent pas une pleine charge la première fois. Attendez plusieurs cycles (utilisation de l'outil suivie d'une recharge des batteries) pour qu'elles se chargent complètement.

### Capacité de la batterie

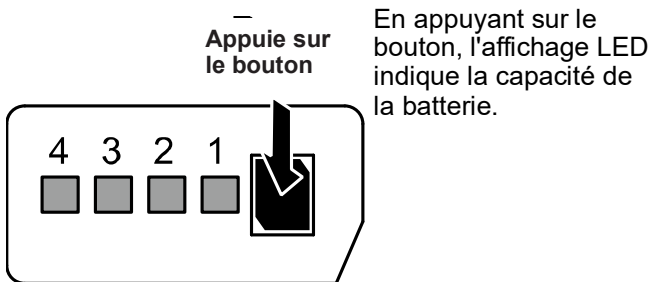

Lumières LED	État de la batterie
Toutes les LED sont allumées	Complètement chargé (75-100%)
LED 1, 2, 3 sont allumées	La batterie est chargée à 50%-75%
LED 1, 2 sont allumées	La batterie est chargée à 25%-50%
LED 1 est allumée	La batterie est vide (0%-25%). Charger la batterie.

### CHARGE

- Utilisez ce chargeur de batterie uniquement avec des blocs-batteries 40V lithium-ion Lithium (BL82040, BL85040) **Scotts®**.
- Assurez-vous que la tension d'alimentation est une tension domestique normale, 120 V, 60 Hz, CA uniquement.
- Branchez le chargeur à l'alimentation électrique. Le voyant sera d'un **rouge fixe** indiquant que l'alimentation est activée.
- Placez la batterie dans le chargeur, en alignant la nervure surélevée de la batterie avec la rainure dans le chargeur.
- Faites glisser la batterie pour vous assurer que les contacts de la batterie s'engagent correctement avec les contacts du chargeur.
- Lorsque la batterie est complètement chargée, débranchez votre chargeur de l'alimentation et retirez le module batterie.

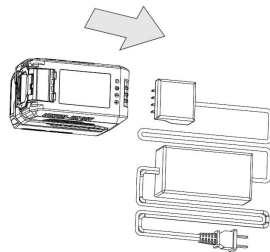

### STATUT DE CHARGE:

Lors du chargement d'une batterie, les étapes suivantes se dérouleront.

- Le voyant vert sur le chargeur commencera à clignoter.



- Le premier voyant DEL de la batterie sera un voyant vert fixe. Les trois feux verts restants commenceront à clignoter.



- Les premier et deuxième voyants de la batterie sont allumés en vert. Les deux feux verts restants commenceront à clignoter.



- Les premier, deuxième et troisième voyants de la batterie sont allumés en vert. Les derniers feux verts restants commenceront à clignoter.



- Tous les voyants de la batterie seront allumés en vert. Le voyant vert du chargeur clignotera jusqu'à ce que la batterie soit pleine.



Le temps de charge dépend du type de batterie.

- BL82040** charge en environ 70 minutes.
- BL84140** charge en environ 140 minutes.
- BL85040** charge en environ 170 minutes.

# UTILISATION

## FONCTIONS DES DEL DU CHARGEUR

Bloc-Batterie / Chargeur	Ledtémón Vert	Ledtémón Rouge	Action
Etre prêt	Allumer	Lumière éteinte	Allumer
Charge	Clignotant	Lumière éteinte	Pile en cours de chargement.
Charge pleine/mode d'économie d'énergie	Allumer	Lumière éteinte	Charge completa; Chargeur maintient le mode de charge / Le bloc-piles est complètement chargé et le chargeur est en mode d'économie d'énergie.
Bloc-pile chaud	Clignotant	Clignotant	Une fois le bloc-pile refroidi, le chargeur passe en mode de charge.
Bloc-pile froid			Une fois le bloc-pile refroidi, le chargeur passe en mode de charge.
Decharge profonde			Le chargeur conditionne la bloc-pile jusqu'à ce que la tension normale soit atteinte, puis passe en mode de charge.
Batterie Défectueuse	Lumière éteinte	Clignotant	<ul style="list-style-type: none"> <li>En cas de problème, retirer la bloc-pile et la réinsérer pour voir si elle ne se charge toujours pas. Si les DEL indiquent toujours un problème, essayer de charger une autre bloc-pile.</li> <li>Si une bloc-pile différente se charge normalement, éliminer le bloc défectueux</li> <li>Si une pile différente indique également "Défectueux," le chargeur peut être défectueux.</li> </ul>
Chargeur Défectueux	Lumière éteinte	Lumière éteinte	Aucune lumière indique que le chargeur peut être défectueux.

## FONCTION LED DE LA BATTERIE

- Au bout de 30-60 minutes, incluant le temps de charge, les DEL s'éteindront automatiquement.
- Lors de l'utilisation, le fait d'appuyer sur le bouton allumera les DEL indiquant le niveau de charge restant dans la batterie. Les DEL s'éteindront automatiquement au bout de 3 à 5 secondes.
- Lorsque le bloc-batterie atteint 70°C, la protection thermique intégrée arrêtera de protéger la batterie des dommages possibles. Enlever le bloc-batterie de l'unité et le laisser se refroidir jusqu'en dessous de 50°C. Une fois la batterie refroidie, vous pouvez la réinsérer et poursuivre le travail.
- Lors de la charge, si la température de la batterie atteint 50°C, la protection thermique sera activée et la charge s'arrêtera. Lorsque la batterie se refroidit à moins de 45°C, la charge se poursuivra. Il est recommandé d'enlever la batterie du chargeur et de laisser assez de temps pour qu'elle se refroidisse afin qu'elle puisse être chargée sans interruption.
- Si la température de la batterie est inférieure à 0°C, elle ne peut pas être chargée. La charge commencera lorsque la température de la batterie atteindra 5°C.

### REMARQUE:

- La batterie devient légèrement chaude au toucher pendant le chargement. Ceci est normal et n'indique pas un problème.
- Si vous utilisez un outil de manière continue, les piles du pack de piles chaufferont. Vous devez laisser une batterie chaude refroidir pendant environ 30 minutes avant de tenter de la recharger.
- Le chargeur et la batterie doivent être placés dans un endroit où la température est supérieure à 10 ° C mais inférieure à 40 ° C.
- Les batteries lithium-ion 40 V sont conçues avec des fonctionnalités qui protègent les cellules lithium-ion et maximisent la durée de vie de la batterie. Si l'outil s'arrête pendant l'utilisation, relâchez la gâchette pour réinitialiser et reprendre le fonctionnement. Si l'outil ne fonctionne toujours pas, la batterie doit être rechargée.
- Si, à aucun moment du processus de charge, aucun des voyants n'est allumé, retirez le module batterie du chargeur pour éviter d'endommager le produit. Ne pas insérer une autre batterie. Contactez-nous au 1-800-618-7474 pour une réparation ou un remplacement.

# UTILISATION

## Charge d'un bloc-pile chaud

Lorsque cet outil est utilisé continuellement, les piles chauffent. Un chargeur chaud peut être placé directement sur le port du chargeur, mais la charge ne commencera que lorsque la température de la pile atteindra la plage de température acceptable. Lorsqu'un bloc-batterie chaud est placé dans le chargeur, les voyants à DEL rouge et verte clignoteront en alternance. Une fois les bloc-piles refroidies, le chargeur passe automatiquement en mode de charge. Il est recommandé d'enlever la batterie du chargeur et de laisser assez de temps pour qu'elle se refroidisse afin qu'elle puisse être chargée sans interruption.

## Charge d'un bloc-pile froid

Un chargeur chaud peut être placé directement sur le port du chargeur, mais la charge ne commencera que lorsque la température de la pile atteindra la plage de température acceptable. Lorsqu'un bloc-batterie froid est placé dans le chargeur, les voyants à DEL rouge et verte clignoteront. Une fois les bloc-piles réchauffés, le chargeur passe automatiquement en mode de charge.

Une fois la batterie complètement chargée, les voyants à DEL resteront stables jusqu'à ce que le chargeur soit débranché de la source d'alimentation. Le courant de sortie du chargeur s'arrête une heure après charge complète de la batterie.

Si les voyants DEL rouge et vert continuent de clignoter pendant plus de deux heures et que le chargeur ne peut toujours pas reprendre la charge, veuillez remplacer la batterie.

# ENTRETIEN



## AVERTISSEMENT :

N'utilisez que des pièces de rechange identiques lors de l'entretien. L'utilisation de toute autre pièce peut constituer un danger ou endommager le produit.

**NE MALMENEZ PAS les** outils électriques. Les pratiques abusives peuvent endommager les outils, ainsi que le lieu de travail.



## AVERTISSEMENT :

Ne laissez jamais de liquide de frein, d'essence, de produits à base de pétrole, d'huiles pénétrantes etc. entrer en contact avec les pièces en plastique car ils contiennent des produits chimiques pouvant endommager, affaiblir ou détruire le plastique.



## AVERTISSEMENT :

Ne tentez pas de modifier ou de créer des accessoires non recommandés pour une utilisation avec ce chargeur. Toute altération ou modification de ce type constitue une utilisation abusive et peut provoquer une condition dangereuse entraînant des blessures graves possibles.

## RÉPARATION

Maintenant que vous avez acheté votre chargeur, il suffit de nous contacter au 1-800-618-7474 en cas de besoin de pièces de rechange ou de réparation. Veuillez à fournir tous les faits pertinents lorsque vous nous appelez ou nous rendez visite.

## NUMÉRO DE MODÈLE

Le numéro de modèle se trouve sur une plaque fixée sur le bas du boîtier.

- |                    |                             |
|--------------------|-----------------------------|
| • NOM DE L'ARTICLE | <b>CHARGEUR DE BATTERIE</b> |
| • NUMÉRO DE MODÈLE | <b>CHL84000</b>             |
| • NUMÉRO DE SÉRIE  |                             |

## APPELEZ-NOUS D'ABORD!!

Appelez-nous d'abord pour toute question concernant le fonctionnement ou la maintenance de chargeur ur au 1.800.618.7474 entre 8h00 et 17h00, heure normale de l'Est, ou obtenir de l'aide sur [scotts.americanlawnmower.com](http://scotts.americanlawnmower.com).

**NOTES**

---

---

---

---

---

---

---

---

---

---

---

---

---

---

---

---

---

---

---

---

---

---

---

---

---

---

---

---

---

---



# MANUEL DE L'UTILISATEUR

## Chargeur de batterie de 40 volts pour utilisation avec le bloc-batterie au LITHIUM-ION DE 40 VOLTS Scotts®

Copyright. Tous droits réservés.

### Modèle CHL84000

## GARANTIE

### Politique de garantie Scotts

- **Garantie limitée de 2 ans** sur toutes les batteries et chargeurs au lithium-ion 40 V Scotts à compter de la date d'achat lorsqu'ils sont utilisés à des fins personnelles, domestiques ou familiales.

The Great States Corp. (GSC) garantit au propriétaire original que ce produit et cette pièce de rechange Scotts sont exempts de défauts de matériaux et de fabrication et accepte de réparer ou remplacer tout produit ou pièce défectueux pendant la période de garantie comme indiqué ci-dessus.

- La garantie est annulée en cas d'utilisation du produit à des fins commerciales ou industrielles ou à toute fin inappropriée déterminée par GSC.
- La garantie ne comprend pas les réparations nécessaires découlant d'un mauvais usage ou d'une négligence de l'utilisateur (y compris surcharger le produit au-delà de sa capacité ou l'immerger dans l'eau), ou le manquement à assembler, opérer, entretenir ou ranger le produit selon les instructions du manuel du propriétaire.
- Cette garantie ne couvre pas
  - ◇ L'usure des articles, notamment les - courroies et engrenages d'entraînements, dents, lames de coupe, lames de tondeuse, chaînes de scie, lames à déchiqueter, ventilateurs de souffluse, couvercles de dévidoir, ligne de coupe, tubes de souffluse et d'aspiration, barres-guides, tuyaux à haute pression, roues, poignées, tarières, sacs usés, câbles électriques et autres articles sujets à l'usure au fil du temps.
  - ◇ L'usure des batteries, y compris notamment - les chutes, l'usure et le bris sur le chargeur, l'exposition à des changements extrêmes de températures (chaud ou froid), la batterie laissée trop longtemps sur le chargeur, la batterie laissée trop longtemps non chargée, et une mauvaise utilisation ou un mauvais traitement de la batterie.
- Cette garantie ne couvre pas les dommages causés par le froid, la chaleur, la pluie, l'humidité excessive et les autres conditions environnementales extrêmes.
- Cette garantie ne couvre pas la détérioration normale de la finition extérieure ou l'usure normale sur les produits, y compris notamment les éraflures, fissures, entailles ou dommages causés par des produits chimiques extérieurs.
- Cette garantie n'est pas transférable et s'applique seulement aux nouveaux produits vendus directement par un détaillant autorisé. Cette garantie ne s'applique pas à tout produit, neuf ou d'occasion, acheté par le biais de canaux tiers non autorisés. Pour de l'information sur les détaillants autorisés, communiquez avec notre ligne directe du service à la clientèle au 1-800-618-7474 (lun. au ven., 8 h à 17 h, HNE)
- Tout dommage, perte ou frais consécutif, indirect ou conséquent qui pourrait résulter d'un défaut, d'une défaillance ou d'un dysfonctionnement du produit n'est pas couvert par la garantie.
- La garantie ne comprend pas l'installation, l'assemblage ou les réglages normaux expliqués dans le manuel de l'opérateur. Les frais de livraison du produit au vendeur et les frais de renvoi du produit ou des pièces de rechange au propriétaire ne sont pas couverts par la garantie.

#### Limites supplémentaires concernant la garantie

Certains États/provinces ne permettent pas l'exclusion ou la limitation de la durée d'une garantie implicite; les restrictions ci-dessus peuvent donc ne pas s'appliquer. Les produits vendus endommagés ou incomplets, vendus tels quels, vendus remis en état ne sont pas couverts par la garantie. Les dommages ou responsabilités provoqués par le transport, une mauvaise manipulation, un mauvais assemblage, une tension ou un câblage incorrect, une mauvaise maintenance, une modification incorrecte ou l'utilisation d'accessoires ou d'outils non spécifiquement recommandés ne sont pas couverts par cette garantie.

**Une preuve d'achat (original du reçu de vente daté) doit accompagner toute réclamation de garantie.**

**Pour les réclamations, allez à [scotts.americanlawnmower.com](http://scotts.americanlawnmower.com) ou communiquez avec notre ligne directe du service à la clientèle de 8 h à 17 h HNE, lun. au ven. au 1-800-618-7474**



American Lawn Mower Company  
The Great States Corporation  
7444 Shadeland Station Way  
Indianapolis, IN 46256 États-Unis  
Téléphone 1-800-618-7474  
[scotts.americanlawnmower.com](http://scotts.americanlawnmower.com)

Dans le cadre d'un engagement permanent d'amélioration de la qualité, le Fabricant se réserve le droit d'apporter des modifications à des composants ou à la conception si nécessaire.

Rev. 11/22/2018