



OPERATOR'S MANUAL

Model CHL90024

Battery Charger for use with

Scotts® LITHIUM 24V Lithium-ion Battery Pack

Copyright. All Rights Reserved.

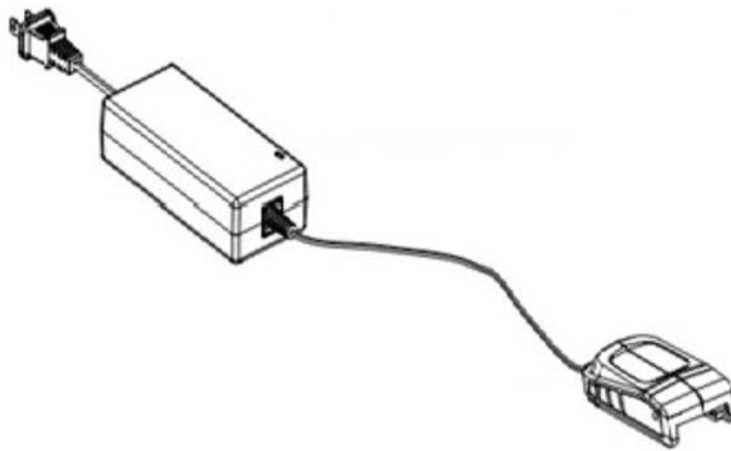

SPECIFICATIONS:	
Input	120 Volts, 60 Hz, AC Only – 70 Watts
Charging Voltage	25.2 Volt
Charging Current	2 Amperes
Net Weight	0.86 Lbs

THANK YOU FOR PURCHASING AN Scotts® LITHIUM BATTERY CHARGER.

Your new battery charger has been engineered and manufactured to our high standard for dependability, ease of operation, and operator safety. Properly cared for, it will give you years of rugged, trouble-free performance.

DO NOT RETURN THIS PRODUCT TO THE STORE. OPERATING, ASSEMBLY, PARTS, SERVICE QUESTIONS? GO TO SCOTTS.AMERICANLAWNMOWER.COM OR CALL 1-800-618-7474 BETWEEN 8:00 AM—5:00 PM EST FOR ASSISTANCE.

CAUTION: Carefully read through this entire operator's manual before using your new battery charger.

Pay close attention to the Rules for Safe Operation, Warnings, and Cautions. If you use your battery charger properly and only for what it is intended, you will enjoy years of safe, reliable service.





SAVE THIS MANUAL FOR FUTURE REFERENCE



RULES FOR SAFE OPERATION

The purpose of safety symbols is to attract your attention to possible dangers. The safety symbols, and the explanations with them, deserve your careful attention and understanding. The safety warnings do not by themselves eliminate any danger. The instructions or warnings they give are not substitutes for proper accident prevention measures.

SYMBOL MEANING

	SAFETY ALERT SYMBOL: Indicates danger, warning, or caution. May be used in conjunction with other symbols or pictographs.
	DANGER: Failure to obey a safety warning will result in serious injury to yourself or to others. Always follow the safety precautions to reduce the risk of fire, electric shock and personal injury.
	WARNING: Failure to obey a safety warning can result in serious injury to yourself or to others. Always follow the safety precautions to reduce the risk of fire, electric shock and personal injury.
	CAUTION: Failure to obey a safety warning may result in property damage or personal injury to yourself or to others. Always follow the safety precautions to reduce the risk of fire, electric shock and personal injury.
NOTE: Advises you of information or instructions vital to the operation or maintenance of the equipment.	

 **WARNING:**
Do not attempt to operate this battery charger until you have read thoroughly and understand completely all instructions, safety rules, etc. contained in this manual. Failure to comply can result in accidents involving fire, electric shock, or serious personal injury. Save this operator's manual and review frequently for continuing safe operation, and instructing others who may use this battery charger.

- To reduce risk of damage to charger body and cord, pull by plug body rather than cord when disconnecting charger.
- Make sure cord is located so that it will not be stepped on, tripped over, or otherwise subjected to damage or stress.
- An extension cord should not be used unless absolutely necessary. Use of improper extension cord could result in a risk of fire and electric shock. If extension cord must be used, make sure:
 - a. That the pins on plug of extension cord are the same number, size and shape as those of plug on charger.
 - b. That the extension cord is properly wired and in good electrical condition; and
 - c. That the wire size is large enough for AC ampere rating of charger as specified below:
 - d. Charger should be unplugged from extension cord as soon as battery is fully charged.

IMPORTANT SAFETY INSTRUCTIONS FOR CHARGER

- **SAVE THESE INSTRUCTIONS.** This manual contains important safety and operating instructions for model CHL90024.
- Before using battery charger, read all instructions and cautionary markings on battery charger, and product using battery charger. Carefully read and understand these instructions and the Operator's Manual for the product using this charger.

 **WARNING:** To reduce risk of injury, charge only Scotts® Lithium 24V lithium-ion type rechargeable batteries. Other types of batteries may burst causing personal injury and damage.

- Do not expose charger to rain or snow or other wet conditions.
- Use of an attachment not recommended or sold by the battery charger manufacturer may result in a risk of fire, electric shock, or injury to persons.

RECOMMENDED MINIMUM A.W.G. SIZE FOR EXTENSION CORDS FOR BATTERY CHARGERS		
Ampere Rating (on face plate)	0 - 2.0	2.1 - 3.4
Cord Length (Feet)	Wire Size (A.W.G.)	
25'	16	16
50'	16	16
100'	16	16
NOTE: AWG = American Wire Gage		

RULES FOR SAFE OPERATION

- **DO NOT OPERATE CHARGER WITH A DAMAGED CORD OR PLUG.** If damaged, call our customer service help line at 1-800-618-7474 for assistance.
- Do not operate charger if it has received a sharp blow, been dropped, or otherwise damaged in any way; call our customer service help line at 1-800-618-7474 for assistance.
- Do not disassemble charger; when service or repair is required call our customer service help line at 1-800-618-7474 for assistance. Risk of electric shock or fire may result if reassembled incorrectly.
- To reduce risk of electric shock, unplug charger from outlet before attempting any maintenance or cleaning. Turning off controls will not reduce this risk.
- Do not use charger outdoors.
- Disconnect charger from power supply when not in use.

PRECAUTIONS REGARDING THE USE OF CHARGER AND BATTERY

- Do not charge battery when temperature is below 39°F or above 104°F.
- Never attempt to connect two chargers together.
- The charger is designed to operate on standard household electrical power. Do not attempt to use it on any other voltage.
- Do not insert foreign matter into the hole for the battery in charger.
- Do not charge by means of an engine generator or DC power source.
- Do not disassemble the battery.
- Do not store the tool and battery in locations where the temperature may reach or exceed 104°F (40°C) such as outside sheds or metal buildings in summer.
- Do not incinerate the battery, even if it is severely damaged or completely worn out. The battery may explode in fire.
- Under extreme usage or temperature conditions, battery leakage may occur. If liquid comes in contact with your skin, wash immediately with soap and water, then neutralize with lemon juice or vinegar. If liquid gets in your eyes, flush them with clean water for at least 10 minutes, then seek immediate medical attention.

- Do not short-circuit the battery.
- Do not discharge battery beyond normal use limits. Further discharging (such as by placing a rubber band on the trigger switch) can cause a deep discharge which may result in polarity reversal of a cell rendering the battery useless.



WARNING: California Proposition 65: The electrical cord on this product may contain chemicals known to the State of California to cause cancer and birth defects or other reproductive harm. Wash hands after handling.



WARNING: Cancer and Reproductive Harm - www.P65Warnings.ca.gov.



FCC WARNINGS:

Please note that changes or modifications to this product not expressly approved by the party responsible for compliance could void the user's authority to operate the equipment.

NOTE: This equipment has been tested and found to comply with the limits for a Class B digital device, pursuant to Part 15 of the FCC Rules. These limits are designed to provide reasonable protection against harmful interference in a residential installation. This equipment generates, uses and can radiate radio frequency energy and, if not installed and used in accordance with the instructions, may cause harmful interference to radio communications. However, there is no guarantee that interference will not occur in a particular installation. If this equipment does cause harmful interference to radio or television reception, which can be determined by turning the equipment off and on, the user is encouraged to try to correct the interference by one or more of the following measures:

- Reorient or relocate the receiving antenna.
- Increase the separation between the equipment and receiver.
- Connect the equipment into an outlet on a circuit different from that to which the receiver is connected.
- Consult the dealer or an experienced radio/TV technician for help.

SAVE THESE INSTRUCTIONS



Look for this symbol to point out important safety precautions. It means attention!!!
Your safety is involved.

OPERATION

USE THIS BATTERY CHARGER ONLY WITH Scotts® LITHIUM 24V LITHIUM-ION BATTERY PACKS.

CHARGING BATTERY PACK

Battery packs are shipped in a low charge condition to prevent possible problems. Therefore, you should charge them prior to use.

NOTE: Batteries will not reach full charge the first time they are charged. Allow several cycles (operating tool followed by recharging batteries) for them to fully charge.

TO CHARGE

- Make sure power supply is normal house voltage, 120 volts, 60 Hz, AC only.
- Connect charger to power supply. The light will be **GREEN** noting that the power is on.
- Slide battery pack into charger.
- Press down on battery pack to be sure contacts on battery pack engage properly with charger contacts.
- Charger light will be illuminated.
A constant **RED** light indicates the battery is charging.
A constant **GREEN** light indicates the battery is fully charged.
- A minimum charge time of 75 minutes is required to recharge a completely discharged battery pack.
- The battery pack will become slightly warm to the touch while charging. This is normal and does not indicate a problem.
- **DO NOT** place charger in an area of extreme heat or cold. It will work best at normal room temperature.
- When the battery is fully charged, unplug your charger from power supply and remove the battery pack.

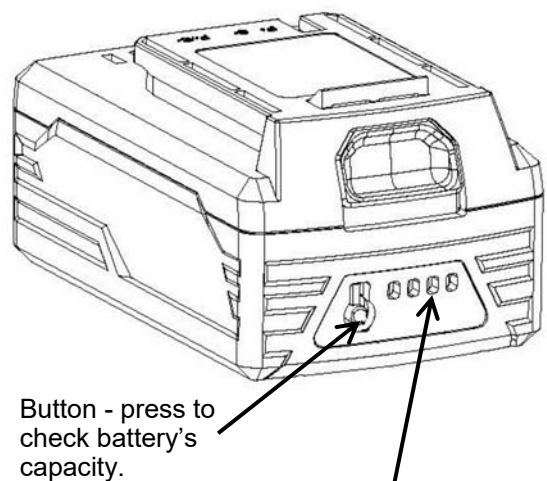
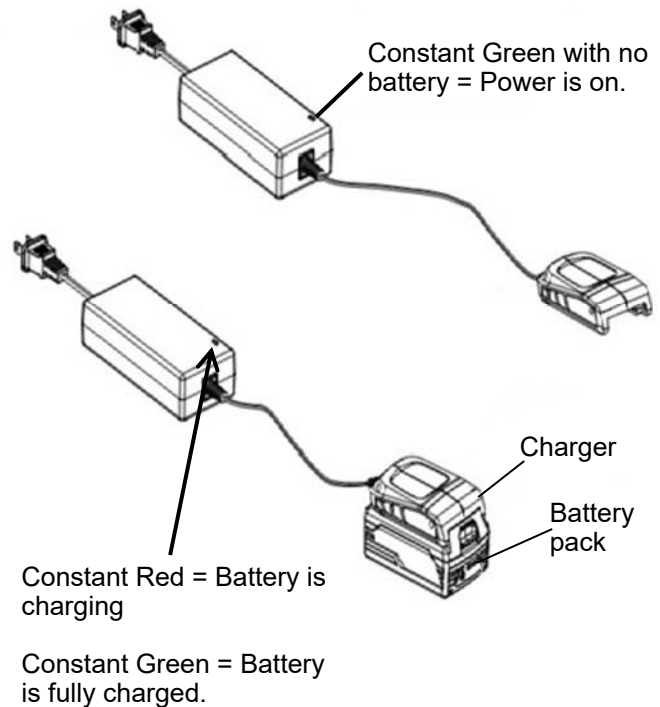

4 LED lights = 100%
3 LED lights = 75%
2 LED lights = 50%
1 LED light = 25%

LED FUNCTION OF CHARGER

LED WILL BE LIGHTED TO INDICATE STATUS OF CHARGER AND BATTERY PACK:

- One constant Green LED with no battery installed = Power is on.
- One constant Red LED = Battery pack is charging.
- One constant Green LED = Battery pack is fully charged.

OPERATION

LED FUNCTION OF BATTERY PACK:

LED WILL BE LIGHTED TO INDICATE STATUS OF BATTERY PACK:

- During charging, the four (4) LED lights will flash green one by one in a circular manner.
- When the battery capacity reaches 25%, one (1) LED light will be constant while the remaining three (3) will continue to flash.
- When 50% capacity is reached, two (2) LED lights will be constant while the remaining two (2) will continue to flash.
- When 75% capacity is reached, three (3) LED lights will be constant while the last light will continue to flash.
- When the battery is fully charged, all four (4) LED lights will remain constant.
- After ten (10) hours, including charging time, the lights will automatically shut off.
- During use, pressing the button will turn on the lights showing how much charge is left on the battery. The lights will automatically shut off after 3 to 5 seconds.

IMPORTANT INFORMATION FOR RECHARGING HOT BATTERIES

When using a tool continuously, the battery pack will become hot. You should let a hot battery pack cool down for approximately 30 minutes before attempting to recharge.

NOTE: If the charger does not charge your battery pack under normal circumstances, please call our customer service help line at 1-800-618-7474 for assistance.

MAINTENANCE

WARNING:

When servicing, use only identical replacement parts. Use of any other part may create a hazard or cause product damage.

WARNING:

Do not at any time let brake fluids, gasoline, petroleum-based products, penetrating oils, etc. come in contact with plastic parts. They contain chemicals that can damage, weaken or destroy plastic.

DO NOT abuse power tools. Abusive practices can damage tools as well as the workplace.

WARNING:

Do not attempt to modify or create accessories not recommended for use with this charger. Any such alteration or modification is misuse and could result in a hazardous condition leading to possible serious personal injury.

• **SERVICE**

Now that you have purchased your charger, should a need ever exist for repair parts or service, simply contact us at 1-800-618-7474. Be sure to provide all pertinent facts when you call or visit.

• **MODEL NUMBER**

The model/serial number will be found on a plate attached to the bottom of the housing.

- **NAME OF ITEM** **BATTERY CHARGER**
- **MODEL NUMBER** **CHL90024**
- **SERIAL NUMBER** _____



OPERATOR'S MANUAL

Model CHL90024

Battery Charger for use with

Scotts® LITHIUM 24V Lithium-ion Battery Pack

Copyright. All Rights Reserved.

SCOTTS WARRANTY POLICY

- **3 Year limited warranty** on all Scotts 24V lithium ion power tools from date of purchase when used for personal, household, or family use.
- **1 Year limited warranty** on all Scotts 24V lithium ion batteries and chargers from date of purchase when used for personal, household, or family use.

The Great States Corp. (GSC) warrants to the original owner that this Scotts product and service part is free from defects in materials and workmanship and agrees to repair or replace any defective product or part for the warranty period as stated above.

- Warranty voided if used for commercial or industrial purposes or any other improper use as determined by GSC.
- Warranty does not include repairs necessary due to operator's abuse or negligence (including overloading the product beyond capacity or immersion in water), or the failure to assemble, operate, maintain or store the product according to the instructions in the owner's manual.
- This warranty does not cover
 - ◇ Wear items, including but not limited to - drive belts & gears, tines, cutting blades, mower blades, saw chains, mulching blades, blower fans, spool covers, trimmer line, blower and vacuum tubes, guide bars, high pressure hoses, wheels, handles, augers, worn bags, power cables, and other items subject to wear over time.
 - ◇ Wear on batteries, including but not limited to - drops, wear and breakage on charger, exposure to extreme temperature swings (hot or cold), battery left on charger too long, battery left uncharged for too long, and misuse or abuse of the battery.
- This warranty does not cover damage caused by cold, heat, rain, excessive humidity or other environmental extremes.
- This warranty does not cover normal deterioration of the exterior finish or normal wear and tear on the products including, but not limited to scratches, cracks, dents, or damage caused by outside chemicals.
- This warranty is not transferable and only applies to new products sold directly from an authorized retailer. This warranty does not apply to any product, new or used, purchased through unauthorized third-party channels. For information on authorized dealers, contact our customer support hotline at 1-800-618-7474 (Mon-Fri 8am-5pm Est)
- Any incidental, indirect or consequential loss, damage, or expense that may result from any defect or malfunction of the products is not covered by the warranty.
- The warranty does not include installation, assembly or normal adjustments explained in the operator's manual. The expense of delivering the product to the vendor and the expense of returning the product or replacement parts to the owner is not covered by the warranty.

Additional Warranty Limitations

Some states do not allow the exclusion or limitation on how long an implied warranty lasts, so the above limitation may not apply to you. Products sold damaged or incomplete, sold —as is, or sold as reconditioned are not covered under the warranty.

Damage or liability caused by shipping, improper handling, improper assembly, incorrect voltage, improper wiring, improper maintenance, improper modification or the use of accessories and/or attachments not specifically recommended is not covered by this warranty.

Proof of purchase, original dated sales receipt, must accompany all warranty claims.

For claims go to scotts.americanlawnmower.com or call our customer support hotline from 8am-5pm EST, Mon-Fri at 1-800-618-7474



American Lawn Mower Company
The Great States Corporation
7444 Shadeland Station Way
Indianapolis, IN 46256



MANUAL DEL OPERARIO

Modelo CHL90024

Cargador de batería para utilizar con el paquete de baterías de iones de litio de 24V LITHIUM Scotts®

Copyright. Todos los derechos reservados.

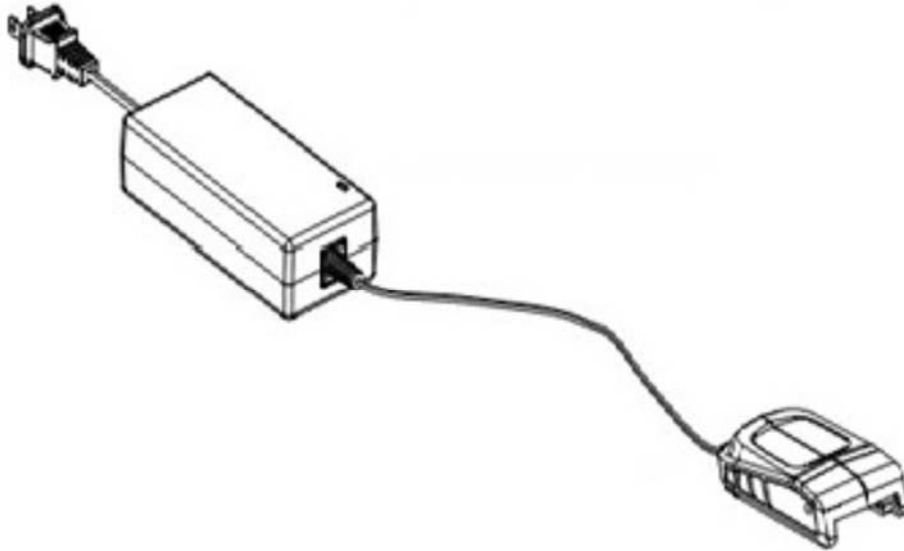

ESPECIFICACIONES:	
Entrada	120 voltios, 60 Hz, CA únicamente – 70 vatios
Voltaje de carga	25.2 voltios
Corriente de carga	2 amperios
Peso neto	0.4 kg (0.86 libras)



Cargador Cumple con CA está incluido (Modelo No. CHL90024)

GRACIAS POR COMPRAR UN CARGADOR DE BATERÍA LITHIUM Scotts®.

Su nuevo cargador de batería fue diseñado y fabricado de acuerdo con nuestros altos estándares de confiabilidad, facilidad de operación y seguridad para el operario. Si se trata con cuidado, esta herramienta le otorgará años de óptimo rendimiento y resistencia.

PRECAUCIÓN: antes de utilizar su nuevo cargador de batería, lea atentamente todo este manual del operario.

NO DEVUELVA ESTE PRODUCTO A LA TIENDA. ¿TIENE PREGUNTAS SOBRE FUNCIONAMIENTO, MONTAJE, PIEZAS O SERVICIO TÉCNICO? IR A SCOTTS.AMERICANLAWNMOWER.COM O LLAME AL 1-800-618-7474 ENTRE LAS 8:00 AM Y LAS 5:00 PM, HORA DEL ESTE DE LOS ESTADOS UNIDOS.

Preste mucha atención a las recomendaciones para un funcionamiento seguro, a las advertencias y a las precauciones. Utilice su cargador de batería correctamente y sólo para los usos indicados, y disfrutará de un servicio confiable y seguro durante años.

GUARDE ESTE MANUAL PARA CONSULTAS FUTURAS

RECOMENDACIONES PARA UN FUNCIONAMIENTO SEGURO

El objetivo de los símbolos de seguridad es alertarlo sobre los posibles peligros. Observe con atención estos símbolos, y sus respectivas explicaciones, y asegúrese de comprenderlos. Las advertencias de seguridad por sí mismas no eliminan los riesgos, no deje de tomar las medidas adecuadas de prevención de accidentes.

SÍMBOLO SIGNIFICADO



SÍMBOLO DE ALERTA DE SEGURIDAD: indica peligro, advertencia o precaución. Se puede utilizar junto con otros símbolos o pictografías.



PELIGRO: si hace caso omiso a una advertencia de seguridad, puede ocasionar lesiones graves a usted o a otros. Siempre respete las precauciones de seguridad a fin de reducir riesgos de incendios, descargas eléctricas y lesiones personales.



ADVERTENCIA: si hace caso omiso a una advertencia de seguridad, puede ocasionar lesiones graves a usted o a otros. Siempre respete las precauciones de seguridad a fin de reducir riesgos de incendios, descargas eléctricas y lesiones personales.



PRECAUCIÓN: si hace caso omiso a una advertencia de seguridad, puede ocasionar daños a la propiedad o lesiones personales a usted o a otros. Siempre respete las precauciones de seguridad a fin de reducir riesgos de incendios, descargas eléctricas y lesiones personales.

NOTA: le proporciona información o instrucciones importantes para el funcionamiento y mantenimiento del equipo.

ADVERTENCIA:

No intente utilizar este cargador de batería hasta que haya leído con detenimiento y comprendido todas las instrucciones, recomendaciones de seguridad, etc. que se detallan en este manual. De lo contrario, podría provocar incendios, descargas eléctricas o lesiones personales graves. Guarde este manual del operario y reviselo con frecuencia para seguir utilizando en forma segura este cargador de batería e instruir a otros operarios.

IMPORTANTES INSTRUCCIONES DE SEGURIDAD PARA EL CARGADOR

- **GUARDE ESTAS INSTRUCCIONES.** Este manual contiene importantes instrucciones de seguridad y funcionamiento para los modelo CHL90024.
- Antes de utilizar el cargador de batería, lea todas las instrucciones y señales de advertencia que se encuentran en el cargador y en el producto en el que se lo utilizará. Lea atentamente y comprenda estas instrucciones y el Manual del operario del producto en el que se utilizará este cargador.

 **ADVERTENCIA:** Para reducir el riesgo de lesiones, cargue únicamente baterías recargables de iones de litio Lithium Scotts® de 24 V. Si utiliza otro tipo de baterías, puede ocasionar una explosión y provocar daños y lesiones personales.

- No exponga el cargador a la lluvia, nieve u otras condiciones de humedad.
- El uso de un dispositivo no recomendado ni vendido por el fabricante del cargador de batería podría provocar riesgos de incendios, descargas eléctricas o lesiones a personas.

- Para desconectar el cargador tire del enchufe, no del cable. De esta forma, evitará que se dañen el cable y el cargador.
- Asegúrese de colocar el cable donde no pueda ser pisado ni expuesto a daños o tensiones.
- No utilice un cable de extensión a menos que sea extremadamente necesario. El uso de un cable de extensión incorrecto podría ocasionar riesgos de incendios y descarga eléctrica. Si debe utilizar un cable de extensión, tenga en cuenta:
 - a. Que las clavijas del enchufe del cable de extensión sean del mismo número, tamaño y forma que las del enchufe del cargador.
 - b. Que el cable de extensión esté conectado correctamente y en buenas condiciones eléctricas.
 - c. Que el tamaño del cable sea adecuado para el amperaje de CA del cargador, según lo especificado a continuación:
 - d. El cargador se debe desenchufar del cable de extensión tan pronto como la batería esté completamente cargada.

TAMAÑO MÍNIMO RECOMENDADO POR AWG PARA CABLES DE EXTENSIÓN PARA CARGADORES DE BATERÍA

Amperaje (en la superficie de la placa)	0-2,0	2,1-3,4
Largo del cable (pies)	Tamaño del cable (AWG)	
7,62 m (25 pies)	16	16
15,24 m (50 pies)	16	16
30,48 m (100 pies)	16	16

NOTA: AWG = sistema norteamericano de calibre de cables

RECOMENDACIONES PARA UN FUNCIONAMIENTO SEGURO

- **NO UTILICE EL CARGADOR SI EL CABLE O EL ENCHUFE ESTÁN DAÑADOS.** En ese caso, comuníquese con nuestra línea de ayuda de atención al cliente al 1-800-618-7474 para recibir asistencia.
- No utilice el cargador si ha sufrido un golpe fuerte, si lo ha dejado caer al piso o si ha sufrido algún otro daño. Comuníquese con nuestra línea de ayuda de atención al cliente al 1-800-618-7474 para recibir asistencia.
- No desarme el cargador. Si necesita servicio técnico o reparación, comuníquese con nuestra línea de ayuda de atención al cliente al 1-800-618-7474 para recibir asistencia. Si arma el equipo incorrectamente, podría provocar descargas eléctricas o incendios.
- Para reducir el riesgo de descarga eléctrica, desenchufe el cargador del tomacorriente antes de realizar el mantenimiento o la limpieza. Si sólo apaga los controles, no minimizará el riesgo.
- No utilice el cargador en exteriores.
- Desconecte el cargador del suministro eléctrico cuando no esté en uso.

PRECAUCIONES RESPECTO DEL USO DEL CARGADOR Y LA BATERÍA

- No cargue la batería cuando la temperatura sea inferior a 4°C (39 °F) o superior a 40 °C (104 °F).
- Nunca intente conectar dos cargadores juntos.
- El cargador está diseñado para funcionar con un suministro eléctrico doméstico estándar. No intente utilizarlo con otro voltaje.
- No introduzca sustancias extrañas en la abertura para la batería del cargador.
- No cargue la batería con un generador de motor o suministro eléctrico de CC.
- No desarme la batería.
- No guarde la herramienta y la batería en lugares donde la temperatura alcance o supere los 40 °C (104 °F), como cobertizos o construcciones metálicas en verano.
- No incinere la batería, aunque esté muy dañada o totalmente agotada. La batería podría explotar.
- En condiciones de uso y temperaturas extremas, es posible que ocurra una pérdida de líquido de la batería. Si el líquido entra en contacto con la piel, lave inmediatamente con agua y jabón, y luego neutralice el efecto con jugo de limón o vinagre. Si el líquido penetra en los ojos, enjuáguese con agua limpia durante al menos 10 minutos y obtenga asistencia médica de inmediato.

- No provoque un cortocircuito en la batería.
- No descargue la batería más allá de los límites de uso normal. Una descarga excesiva (como la que sucede si coloca una goma elástica en el interruptor de gatillo) puede provocar una descarga profunda y, como consecuencia, una inversión de polaridad de la pila que inutilizará la batería.

 **ADVERTENCIA:** Los cables eléctricos de este producto pueden contener químicos reconocidos por el Estado de California como causantes de cáncer, defectos de nacimiento u otros efectos nocivos para el aparato reproductor. Lávese las manos después de manipular el producto.

 **ADVERTENCIA:** Cáncer y Daño Reproductivo - www.P65Warnings.ca.gov.

 **ADVERTENCIA DE LA FCC:** Por favor tenga en cuenta que los cambios o modificaciones a los que se someta este producto y que no estén expresamente aprobados por la parte responsable del cumplimiento, podrían anular la autoridad del usuario para operar el equipo.

NOTA: Este equipo ha sido probado y se ha determinado que cumple con los límites de un dispositivo digital Clase B, de conformidad con la Parte 15 de las Reglas de la Comisión Federal de Comunicaciones (FCC por sus siglas en inglés). Estos límites están diseñados para brindar una protección razonable contra interferencias dañinas en instalaciones residenciales. Este equipo genera, utiliza y puede emitir energía de radiofrecuencia, y si no se instala y utiliza según las instrucciones, podría ocasionar interferencia perjudicial para las comunicaciones por radio. Sin embargo, no se garantiza que no se producirá interferencia en alguna instalación en particular. Si este equipo causa interferencia perjudicial a la recepción de radio o de televisión, lo cual puede determinar si apaga y enciende el equipo, se le aconseja al usuario que trate de corregir la interferencia realizando una o más de las siguientes acciones:

- Cambie la ubicación o la orientación de la antena receptora.
- Aumente la distancia que separa el equipo y el receptor.
- Conecte el equipo a un tomacorriente que esté en un circuito distinto al que está conectado el receptor.
- Consulte a su concesionario o a un técnico experimentado de radio/TV para pedir ayuda.

GUARDE ESTAS INSTRUCCIONES



Busque este símbolo que indica precauciones de seguridad importantes. ¡Significa que debe prestar atención! Su seguridad está en juego.

FUNCIONAMIENTO

UTILICE ESTE CARGADOR DE BATERÍA ÚNICAMENTE CON LOS PAQUETES DE BATERÍAS DE IONES DE LITIO LITHIUM Scotts® DE 24V.

CARGA DEL PAQUETE DE BATERÍAS

Observe las figuras 1 y 2.

Los paquetes de baterías se envían con poca carga para evitar posibles problemas. Por ende, debe cargarlos antes de utilizarlos.

NOTA: las baterías no se cargarán por completo en la primera carga. Realice varios ciclos (use la herramienta y luego vuelva a cargar las baterías) para que se carguen por completo.

PROCEDIMIENTO DE CARGA

- Asegúrese de que el voltaje del suministro eléctrico sea el doméstico normal: 120 voltios, 60 Hz, CA únicamente.
- Conecte el cargador al suministro eléctrico. Una luz **VERDE** constante indica que el equipo está **ENCENDIDO**.
- Coloque el paquete de baterías en el cargador.
- Presione el paquete de baterías para asegurarse de que los contactos de las baterías y los del cargador se conecten correctamente.
- Se iluminarán ambas luces del cargador. Una luz **ROJA** constantes indican que la batería se está cargando. Una luz **VERDE** constante. Indican que la batería está cargada por completo.
- Se necesitan de 75 minutos recargar un paquete de baterías totalmente descargado.
- El paquete de baterías estará tibio al tacto mientras se esté cargando. Esto es normal y no indica un problema.
- **NO** coloque el cargador en un área de calor o frío extremo. Funcionará mejor a temperatura ambiente normal.
- Cuando la batería esté cargada por completo, desenchufe el cargador del suministro eléctrico y retire el paquete de baterías.

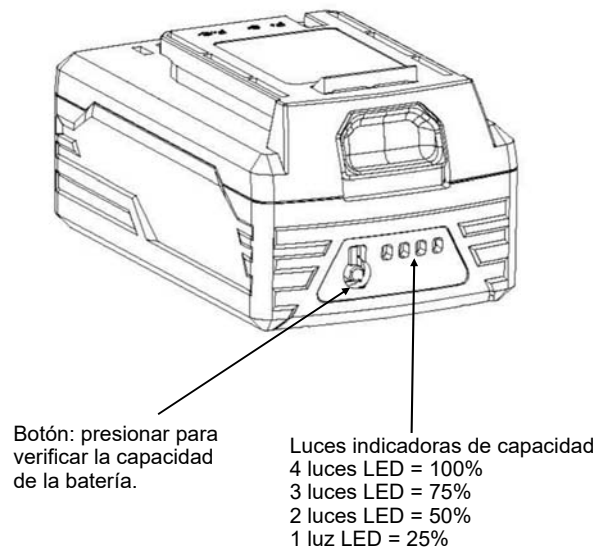
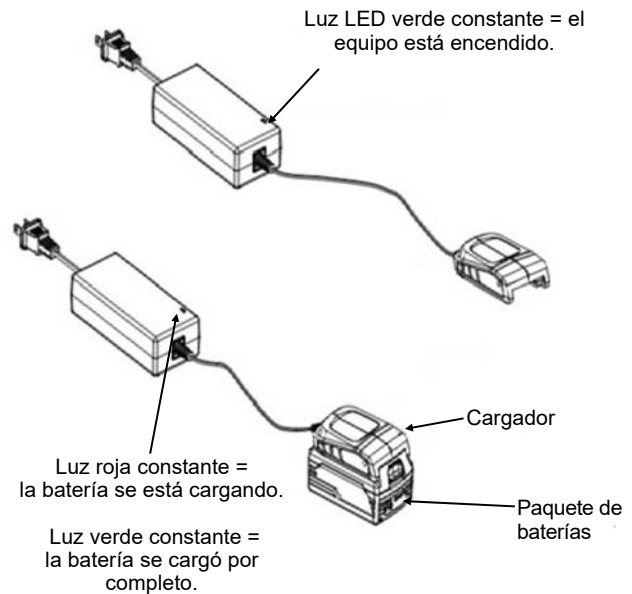

FUNCIÓN DE LAS LUCES LED DEL CARGADOR

LAS LUCES LED SE ILUMINARÁN PARA INDICAR EL ESTADO DEL CARGADOR Y DEL PAQUETE DE BATERÍAS:

- Una luz LED verde constante cuando la batería no está instalada = el equipo está encendido.
- Una luz LED roja constante = el paquete de baterías se está cargando.
- Una luz LED verde constante = el paquete de baterías se cargó por completo.

FUNCIONAMIENTO

FUNCIÓN DE LAS LUCES LED DEL PAQUETE DE BATERÍAS:

LAS LUCES LED SE ILUMINARÁN PARA INDICAR EL ESTADO DEL PAQUETE DE BATERÍAS:

- Cuando la batería se esté cargando, las cuatro (4) luces LED verdes parpadearán una por una de manera circular.
- Cuando la capacidad de la batería alcance el 25%, una (1) luz LED permanecerá constante mientras que las tres (3) restantes continuarán parpadeando.
- Cuando la capacidad de la batería alcance el 50%, dos (2) luces LED permanecerán constantes mientras que las dos (2) restantes continuarán parpadeando.
- Cuando la capacidad de la batería alcance el 75%, tres (3) luces LED permanecerán constantes mientras que la última continuará parpadeando.
- Cuando la batería se encuentre totalmente cargada, las cuatro (4) luces LED permanecerán constantes.
- Después de (10) horas, contando el tiempo de carga, las luces se apagarán automáticamente.
- Durante el uso, al presionar el botón las luces se encenderán e indicarán cuánta carga queda en la batería. Las luces se apagarán automáticamente después de 3 a 5 segundos.

INFORMACIÓN IMPORTANTE PARA RECARGAR BATERÍAS CALIENTES

Al utilizar una herramienta en forma continua, el paquete de baterías se calienta. Deje que el paquete de baterías caliente se enfríe durante aproximadamente 30 minutos antes de intentar recargarlo.

NOTA: si bajo condiciones normales el cargador no carga su paquete de baterías, comuníquese con nuestra línea de ayuda de atención al cliente al 1-800-618-7474 para recibir asistencia.

MANTENIMIENTO



ADVERTENCIA:

Al efectuar el mantenimiento, use sólo repuestos idénticos.

El uso de otros repuestos puede provocar riesgos o dañar el producto.



ADVERTENCIA:

Evite en todo momento que líquidos de frenos, gasolina, productos a base de petróleo, aceites penetrantes, etc. entren en contacto con piezas plásticas. Contienen químicos que pueden dañar, debilitar o destruir el plástico.

NO use indebidamente las herramientas eléctricas. El uso indebido puede dañar las herramientas y el lugar de trabajo.



ADVERTENCIA:

No intente modificar ni elaborar accesorios no recomendados para usar con este cargador. Dicha clase de alteración o modificación constituye un uso inadecuado de la herramienta y podría generar situaciones de riesgo y provocar lesiones personales de gravedad.

• SERVICIO TÉCNICO

Si necesita servicio técnico o repuestos para su cargador, comuníquese con nosotros llamando al 1-800-618-7474. Asegúrese de proporcionar toda la información pertinente cuando nos llame o visite.

• NÚMERO DE MODELO

El número de modelo/serie está ubicado en una placa en la parte inferior de la caja.

• NOMBRE DEL ELEMENTO

CARGADOR DE BATERÍA

• NÚMERO DE MODELO

CHL90024

• NÚMERO DE SERIE



MANUAL DEL OPERARIO

Modelo CHL90024

Cargador de batería para utilizar con el paquete de baterías de iones de litio de 24V LITHIUM Scotts®

Copyright. Todos los derechos reservados.

POLÍTICA DE GARANTÍA DE SCOTTS

- **Garantía limitada de 3 años** para todas las herramientas eléctricas de iones de litio de 24V Scotts a partir de la fecha de compra cuando se utilizan para uso personal, doméstico o familiar.
- **Garantía limitada de 1 año** para todas las baterías y cargadores de iones de litio de 24V Scotts a partir de la fecha de compra cuando se utilizan para uso personal, doméstico o familiar.

The Great States Corp. (GSC) garantiza al propietario original que este producto y pieza de servicio Scotts están libres de defectos de materiales y mano de obra y acepta reparar o reemplazar cualquier producto o pieza defectuosa durante el período de garantía indicado anteriormente.

- La garantía queda anulada si se utiliza con fines comerciales o industriales o cualquier otro uso inadecuado según lo determine GSC.
- La garantía no incluye las reparaciones necesarias debido al abuso o negligencia del operador (incluyendo la sobrecarga del producto más allá de su capacidad o la inmersión en agua), o la falta de montaje, operación, mantenimiento o almacenamiento del producto de acuerdo con las instrucciones del manual del propietario.
- Esta garantía no cubre
 - ◊ Elementos de desgaste, incluyendo pero no limitado a: correas y engranajes de transmisión, púas, cuchillas de cortadoras, hojas de segadora, cadenas de motosierra, hojas de trituración, ventiladores, cubiertas de carretes, hilo de desbrozadora, tubos de soplador y de vacío, barras guía, mangueras de alta presión, ruedas, manijas, barrenas, bolsas desgastadas, cables de alimentación y otros elementos que se someten a desgaste a lo largo del tiempo.
 - ◊ Desgaste de las baterías, incluyendo pero no limitado a: caídas, desgaste y rotura del cargador, exposición a oscilaciones extremas de temperatura (caliente o fría), batería dejada en el cargador demasiado tiempo, batería dejada sin cargar por demasiado tiempo, y mal uso o abuso de la batería.
- Esta garantía no cubre los daños causados por el frío, el calor, la lluvia, el exceso de humedad u otras condiciones ambientales extremas.
- Esta garantía no cubre el deterioro normal del acabado exterior ni el desgaste normal de los productos, incluidos, entre otros, los arañazos, grietas, abolladuras o daños causados por productos químicos externos.
- Esta garantía no es transferible y sólo se aplica a productos nuevos vendidos directamente por un distribuidor autorizado. Esta garantía no se aplica a ningún producto, nuevo o usado, comprado a través de canales de terceros no autorizados. Para obtener información sobre distribuidores autorizados, comuníquese con nuestra línea de ayuda de asistencia al cliente llamando al 1-800-618-7474 (de lunes a viernes, de 8 a. m. a 5 p. m., hora del este).
- Cualquier pérdida, daño o gasto incidental, indirecto o consecuente que pueda derivarse de cualquier defecto o mal funcionamiento de los productos no está cubierto por la garantía.
- La garantía no incluye la instalación, el montaje o los ajustes normales que se explican en el manual del operador. Los gastos de entrega del producto al vendedor y los gastos de devolución del producto o de las piezas de recambio al propietario no están cubiertos por la garantía.

Limitaciones adicionales de la garantía

Algunos estados no permiten la exclusión o limitación respecto de la duración de una garantía implícita; por lo tanto, es posible que las limitaciones enunciadas anteriormente no le correspondan. Los productos vendidos con averías o incompletos, vendidos en las condiciones que se encuentren, o vendidos como reacondicionados no están cubiertos por la garantía.

Daños ni inconvenientes causados por envío, manipulación inadecuada, instalación incorrecta, voltaje incorrecto, cableado incorrecto, mantenimiento deficiente, modificaciones inadecuadas o el uso de accesorios o dispositivos de sujeción no recomendados específicamente no están cubiertos por la garantía.

Todos los reclamos de garantía deben estar acompañados de un comprobante de compra, recibo de compra original con fecha. Para reclamos vaya a scotts.americanlawnmower.com o llame a nuestra línea de ayuda de asistencia al cliente al 1-800-618-7474 de lunes a viernes, de 8 a. m. a 5 p. m., hora del este.



American Lawn Mower Company
The Great States Corporation
7444 Shadeland Station Way,
Indianapolis, IN 46256
Estados Unidos

Con el compromiso constante de mejorar la calidad, el fabricante se reserva el derecho de modificar los componentes o diseñar cambios cuando lo considere necesario.



MANUEL DE L'UTILISATEUR

Modèle CHL90024

Chargeur de batterie pour utilisation avec
le bloc-batterie lithium-ion 24V LITHIUM Scotts®

Copyright. Tous droits réservés.

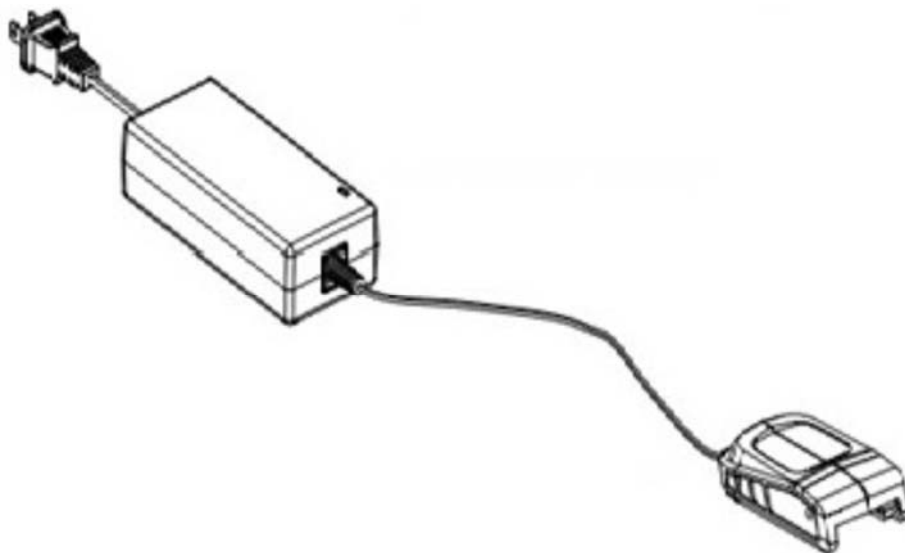

SPÉCIFICATIONS :	
Entrée	120 V, 60 Hz, CA uniquement – 70 Watts
Tension de charge	25.2 V
Intensité de charge	2 A
Poids net	0.86 lb



Chargeur conforme à
CA est inclus
(Modèle n °CHL90024)

MERCI D'AVOIR ACHETÉ UN CHARGEUR DE BATTERIE LITHIUM Scotts®.

Votre nouveau chargeur de batterie a été conçu et fabriqué selon notre norme élevée de fiabilité, de facilité d'utilisation et de sécurité de l'utilisateur. Correctement entretenu, il vous procurera des années de service intensif et sans soucis.

NE RENVOYEZ PAS CE PRODUIT AU MAGASIN. AVEZ-VOUS DES QUESTIONS CONCERNANT LE FONCTIONNEMENT, L'ASSEMBLAGE, LES PIÈCES OU LA RÉPARATION DU PRODUIT? ALLER À SCOTTS.AMERICANLAWNMOWER.COM OU COMPOSEZ LE 1-800-618-7474 DE 8 h 00 à 17 h 00, HEURE DE L'EST, POUR TOUTE ASSISTANCE.

ATTENTION : lisez attentivement ce manuel d'utilisation avant d'utiliser votre nouveau chargeur de batterie.





Portez une attention particulière aux consignes de sécurité, aux avertissements et aux mises en garde. Si vous utilisez votre chargeur de batterie correctement et uniquement pour son utilisation prévue, vous pourrez profiter de nombreuses années de service sûr et fiable.

CONSERVEZ CE MANUEL POUR POUVOIR LE CONSULTER ULTÉRIEUREMENT

CONSIGNES DE SÉCURITÉ

L'objectif des symboles de sécurité est d'attirer votre attention sur les dangers possibles. Les symboles de sécurité, et les explications qui les accompagnent, nécessitent votre attention et votre compréhension. Les avertissements de sécurité à eux seuls n'éliminent pas le danger. Les instructions ou avertissements qu'ils donnent ne remplacent pas les mesures correctes de prévention des accidents.

SYMBOLE SIGNIFICATION

	SYMBOLE D'ALERTE DE SÉCURITÉ : Indique un danger, un avertissement ou une mise en garde. Peut être utilisé en conjonction avec d'autres symboles ou pictogrammes.
	DANGER : le non respect d'un avertissement de sécurité provoquera des blessures graves à vous-même ou à autrui. Respectez toujours les consignes de sécurité afin de réduire le risque d'incendie, de décharge électrique et de blessures.
	AVERTISSEMENT : le non respect d'un avertissement de sécurité peut provoquer des blessures graves à vous-même ou à autrui. Respectez toujours les consignes de sécurité afin de réduire le risque d'incendie, de décharge électrique et de blessures.
	ATTENTION : le non respect d'une mise en garde peut provoquer des dégâts matériels ou des blessures à vous-même ou à autrui. Respectez toujours les consignes de sécurité afin de réduire le risque d'incendie, de décharge électrique et de blessures.
REMARQUE : vous donne des informations ou des instructions vitales pour le fonctionnement ou l'entretien de l'équipement.	

 **AVERTISSEMENT :**
N'essayez pas de faire fonctionner ce chargeur de batterie tant que vous n'avez pas lu entièrement et bien compris toutes les instructions, consignes de sécurité etc. contenues dans ce manuel. Le non respect de cette consigne peut entraîner des accidents impliquant un incendie, une décharge électrique ou des blessures graves. Conservez ce manuel d'utilisation et consultez-le fréquemment pour poursuivre l'utilisation du chargeur en toute sécurité et former les autres personnes susceptibles d'utiliser ce chargeur de batterie.

CONSIGNES DE SÉCURITÉ IMPORTANTES POUR LE CHARGEUR

- **CONSERVEZ CES INSTRUCTIONS.** Ce manuel contient des instructions de sécurité et d'utilisation importantes pour les modèle CHL90024.
- Avant d'utiliser le chargeur de batterie, lisez toutes les instructions et les avertissements sur le chargeur de batterie et le produit utilisant ce dernier. Lisez attentivement et veillez à bien comprendre ces instructions et le manuel d'utilisation du produit utilisant ce chargeur.

 **AVERTISSEMENT :** ne chargez que des batteries rechargeables 24V de type lithium-ion Lithium Scotts® afin de réduire le risque de blessure. Les autres types de batteries risquent d'exploser et de provoquer des blessures et des dommages matériels.

- N'exposez pas le chargeur à la pluie, à la neige ou à d'autres conditions humides.

- L'utilisation d'un accessoire non recommandé ou vendu par le fabricant du chargeur de batterie peut entraîner un risque d'incendie, de décharge électrique ou de blessures.
- Afin de réduire les risques de blessures et de dommages au chargeur et au cordon, tirez sur le corps de la prise plutôt que sur le cordon pour débrancher le chargeur.
- Assurez-vous que le cordon est situé de manière à ce que personne ne marche, ne trébuche dessus et qu'il ne subisse aucun dommage ou contrainte.
- N'utilisez pas de rallonge, sauf si cela est absolument nécessaire. L'utilisation d'une rallonge inadéquate peut entraîner un risque d'incendie et de décharge électrique. Si une rallonge doit être utilisée, assurez-vous :
 - a. que les fiches de la prise de la rallonge ont les mêmes numéros, taille et forme que celles de la prise du chargeur ;
 - b. que la rallonge est correctement câblée et en bon état électrique ; et
 - c. que le calibre du fil est suffisant pour l'intensité nominale en CA du chargeur, telle qu'indiquée ci-dessous :
 - d. Le chargeur doit être débranché de la rallonge dès que la batterie est complètement chargée.

CALIBRE MINIMUM RECOMMANDÉ EN A.W.G. POUR LES RALLONGES DES CHARGEURS DE BATTERIE

Intensité nominale (sur la plaque frontale)	0 - 2,0	2,1 - 3,4
Longueur du cordon (en pieds)	Calibre (A.W.G.)	
25'	16	16
50'	16	16
100'	16	16

REMARQUE : AWG = American Wire Gage (calibre américain)

CONSIGNES DE SÉCURITÉ

- **N'UTILISEZ PAS LE CHARGEUR AVEC UN CORDON OU UNE PRISE ENDOMMAGÉ.** En cas d'endommagement, appelez notre service clientèle au 1-800-618-7474 pour assistance.
- N'utilisez pas le chargeur s'il a reçu un choc violent, s'il est tombé ou a été endommagé de toute autre manière ; appelez notre service clientèle au 1-800-618-7474 pour assistance.
- Ne démontez pas le chargeur ; lorsqu'un entretien ou une réparation est nécessaire, appelez notre service clientèle au 1-800-618-7474 pour assistance. Un remontage incorrect peut entraîner un risque de décharge électrique ou d'incendie.
- Afin de réduire le risque de décharge électrique, débranchez le chargeur de la prise avant toute opération d'entretien ou de nettoyage. La mise hors tension par les commandes ne réduit pas ce risque.
- N'utilisez pas le chargeur à l'extérieur.
- Débranchez le chargeur de l'alimentation quand il n'est pas utilisé.

PRÉCAUTIONS CONCERNANT L'UTILISATION DU CHARGEUR ET DE LA BATTERIE

- Ne chargez pas la batterie si la température est inférieure à 4 °C ou supérieure à 40 °C.
- N'essayez jamais de connecter deux chargeurs ensemble.
- Le chargeur est conçu pour fonctionner sur une alimentation électrique domestique standard. N'essayez pas de l'utiliser sur une autre tension.
- N'insérez pas de corps étranger dans le trou pour batterie du chargeur.
- Ne chargez pas au moyen d'un générateur de moteur ou d'une source de courant continu.
- Ne démontez pas la batterie.
- Ne rangez pas l'outil et la batterie dans des endroits où la température peut atteindre ou dépasser 40 °C (104 °F), comme les cabanons ou les bâtiments métalliques en été.
- Ne brûlez pas la batterie, même si elle est sévèrement endommagée ou entièrement usée. La batterie risque d'exploser dans le feu.
- Une fuite de la batterie peut se produire dans des conditions d'utilisation ou de températures extrêmes. Si le liquide entre en contact avec la peau, lavez immédiatement avec du savon et de l'eau, puis neutralisez avec du jus de citron ou du vinaigre. Si du liquide entre en contact avec vos yeux, rincez-les à l'eau claire pendant au moins 10 minutes et appelez immédiatement un médecin.

- Ne court-circuitez pas la batterie.
- Ne déchargez pas la batterie au-delà des limites normales d'utilisation. Une décharge supplémentaire (par exemple en plaçant une bande de caoutchouc sur le déclencheur) peut provoquer une décharge profonde pouvant entraîner l'inversion de la polarité d'un élément de la batterie et rendre cette dernière inopérante.

 **AVERTISSEMENT** : L'État de Californie considère que les cordons électriques de ce produit sont susceptibles de contenir des produits chimiques qui sont cancérigènes et à l'origine de malformations congénitales et d'autres troubles de l'appareil reproducteur. Lavez-vous les mains après la manipulation.

 **AVERTISSEMENT**: Cancer ET Troubles de l'appareil reproducteur - www.P65Warnings.ca.gov.

 **AVERTISSEMENTS FCC**: Veuillez prendre note que des changements ou modifications à ce produit non expressément approuvés par le tiers responsable de la conformité peut annuler le droit de l'utilisateur à utiliser le produit.

REMARQUE : Cet équipement a été testé et trouvé conforme avec les limites d'un dispositif numérique de Classe B, suivant les règles de la Partie 15 du FCC. Ces limites existent pour offrir une protection raisonnable contre les interférences nuisibles lors d'une installation résidentielle. Cet équipement génère, utilise et peut émettre de l'énergie de radiofréquences et, s'il n'est pas installé et utilisé selon les présentes instructions, peut provoquer des interférences nuisibles aux communications radio. Il n'existe cependant aucune garantie que des interférences ne vont pas se produire lors d'une installation en particulier. Si cet équipement produit des interférences nuisibles à la réception radio ou télévision, qui peuvent être déterminées en allumant et en éteignant l'appareil, l'utilisateur est encouragé à essayer de corriger les interférences grâce à l'une ou plusieurs des mesures suivantes :

- Réorienter ou déplacer l'antenne réceptrice.
- Augmenter la distance entre l'équipement et le récepteur.
- Brancher l'équipement sur une prise d'un circuit autre que celui auquel le récepteur est branché.
- Consulter le ou un technicien radio/télévision professionnel pour de l'aide.

CONSERVEZ CES INSTRUCTIONS



Recherchez ce symbole qui indique les consignes de sécurité importantes. Il signifie Attention !!! Votre sécurité est en jeu.

UTILISATION

UTILISEZ CE CHARGEUR DE BATTERIE UNIQUEMENT AVEC DES BLOCS-BATTERIES 24 V LITHIUM-ION LITHIUM Scotts®

CHARGE DU BLOC-BATTERIE

Reportez-vous aux figures 1 et 2.

Les blocs-batteries sont livrés dans un état de faible charge pour éviter des problèmes possibles. Par conséquent, vous devez les charger avant de les utiliser.

REMARQUE : les batteries n'atteignent pas une pleine charge la première fois. Attendez plusieurs cycles (utilisation de l'outil suivie d'une recharge des batteries) pour qu'elles se chargent complètement.

CHARGE

- Assurez-vous que la tension d'alimentation est une tension domestique normale, 120 V, 60 Hz, CA uniquement.
- Branchez le chargeur à l'alimentation électrique.
Un voyant **VERT** fixe indique que le chargeur est **SOUS TENSION**.
- Placez le bloc-batterie dans le chargeur.
- Appuyez sur le bloc-batterie pour vous assurer que les contacts sur le bloc-batterie s'engagent correctement avec les contacts du chargeur.
- Le voyant du chargeur s'allument.
Un voyant **ROUGE** fixe indiquent que la batterie est en cours de recharge.
Un voyant **VERT** fixe et indiquent que la batterie est entièrement chargée.
- Une durée de charge minimale de 75 minutes est nécessaire pour recharger un bloc-batterie complètement déchargé.
- Le bloc-batterie devient légèrement chaud au toucher pendant la charge. Ceci est normal et n'indique pas un problème.
- **NE placez PAS le chargeur dans un endroit extrêmement chaud ou froid.** Son fonctionnement est optimal à une température ambiante normale.
- Lorsque la batterie est entièrement chargée, débranchez votre chargeur de l'alimentation électrique et retirez le bloc-batterie.

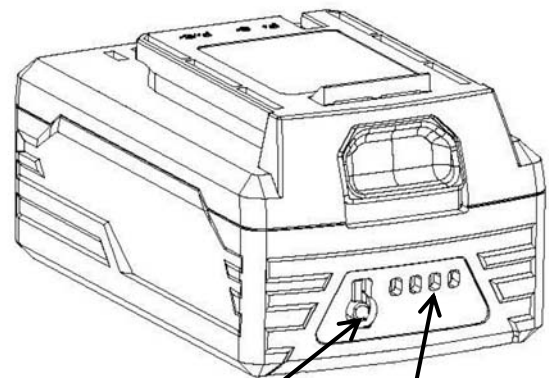
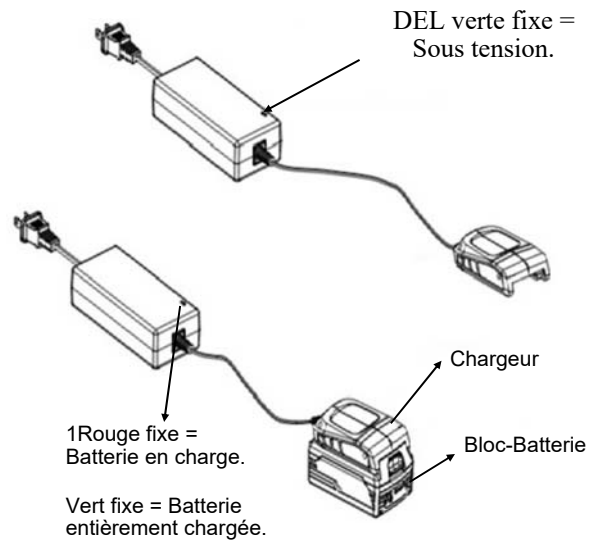

Bouton - appuyer pour
vérifier le niveau de
charge de la batterie.

DEL indicatrices de niveau de
charge
4 DEL = 100 %
3 DEL = 75 %
2 DEL = 50 %
1 DEL = 25 %

FONCTIONS DES DEL DU CHARGEUR

LES LED S'ALLUMENT POUR INDiquer L'ÉTAT DU CHARGEUR ET DU BLOC-BATTERIE :

- Une DEL verte constante sans aucune batterie installée = sous tension.
- Une DEL rouge constante = le bloc-batterie se recharge.
- Une DEL verte constante = le bloc-batterie est complètement rechargé.

UTILISATION

FONCTION DES DEL DU BLOC-BATTERIE :

LES LED S'ALLUMENT POUR INDIQUER L'ÉTAT DU BLOC-BATTERIE :

- Lors du chargement, les quatre (4) DEL clignoteront en vert une après l'autre de manière circulaire.
- Lorsque la capacité de la batterie atteint 25 %, une (1) DEL sera constante alors que les trois (3) autres continueront de clignoter.
- Lorsque la capacité de la batterie atteint 50 %, deux (2) DEL seront constantes alors que les deux (2) autres continueront de clignoter.
- Lorsque la capacité de la batterie atteint 75 %, trois (3) DEL seront constantes alors que la dernière continuera de clignoter.
- Lorsque la batterie est complètement rechargée, les quatre (4) DEL demeureront constantes.
- Au bout de dix (10) heures, incluant le temps de charge, les DEL s'éteindront automatiquement.
- Lors de l'utilisation, le fait d'appuyer sur le bouton allumera les DEL indiquant le niveau de charge restant dans la batterie. Les DEL s'éteindront automatiquement au bout de 3 à 5 secondes.

INFORMATIONS IMPORTANTES POUR LA RECHARGE DES BATTERIES CHAUDES

Le bloc-batterie chauffe lorsque vous utilisez un outil de manière continue. Laissez refroidir le bloc-batterie chaud pendant environ 30 minutes avant d'essayer de le recharger.

REMARQUE : si le chargeur ne recharge pas votre bloc-batterie dans des circonstances normales, appelez notre service clientèle au 1-800-618-7474 pour assistance.

ENTRETIEN

AVERTISSEMENT :

N'utilisez que des pièces de rechange identiques lors de l'entretien.

L'utilisation de toute autre pièce peut constituer un danger ou endommager le produit.

AVERTISSEMENT :

Ne laissez jamais de liquide de frein, d'essence, de produits à base de pétrole, d'huiles pénétrantes etc. entrer en contact avec les pièces en plastique car ils contiennent des produits chimiques pouvant endommager, affaiblir ou détruire le plastique.

NE MALMENEZ PAS les outils électriques. Les pratiques abusives peuvent endommager les outils, ainsi que le lieu de travail.

AVERTISSEMENT :

Ne tentez pas de modifier ou de créer des accessoires non recommandés pour une utilisation avec ce chargeur. Toute altération ou modification de ce type constitue une utilisation abusive et peut provoquer une condition dangereuse entraînant des blessures graves possibles.

RÉPARATION

Maintenant que vous avez acheté votre chargeur, il suffit de nous contacter au 1-800-618-7474 en cas de besoin de pièces de rechange ou de réparation. Veillez à fournir tous les faits pertinents lorsque vous nous appelez ou nous rendez visite.

• NUMÉRO DE MODÈLE

Le numéro de modèle/série se trouve sur une plaque fixée sur le bas du boîtier.

- NOM DE L'ARTICLE CHARGEUR DE BATTERIE
- NUMÉRO DE MODÈLE CHL90024
- NUMÉRO DE SÉRIE _____



MANUEL DE L'UTILISATEUR

Modèle CHL90024

Chargeur de batterie pour utilisation avec
le bloc-batterie lithium-ion 24V LITHIUM Scotts®

Copyright. Tous droits réservés.

POLITIQUE DE GARANTIE SCOTTS

- **Garantie limitée de 3 ans** sur tous les outils électriques au lithium-ion 24 V Scotts à compter de la date d'achat lorsqu'ils sont utilisés à des fins personnelles, domestiques ou familiales.
- **Garantie limitée de 1 an** sur toutes les batteries et chargeurs au lithium-ion 24 V Scotts à compter de la date d'achat lorsqu'ils sont utilisés à des fins personnelles, domestiques ou familiales.

The Great States Corp. (GSC) garantit au propriétaire original que ce produit et cette pièce de rechange Scotts sont exempts de défauts de matériaux et de fabrication et accepte de réparer ou remplacer tout produit ou pièce défectueux pendant la période de garantie comme indiqué ci-dessus.

- La garantie est annulée en cas d'utilisation du produit à des fins commerciales ou industrielles ou à toute fin inappropriée comme déterminé par GSC.
- La garantie ne comprend pas les réparations nécessaires découlant d'un mauvais usage ou d'une négligence de l'utilisateur (y compris surcharger le produit au-delà de sa capacité ou l'immerger dans l'eau), ou le manquement à assembler, opérer, entretenir ou ranger le produit selon les instructions du manuel du propriétaire.
- Cette garantie ne couvre pas
 - ◇ L'usure des articles, notamment les - courroies et engrenages d'entraînements, dents, lames de coupe, lames de tondeuse, chaînes de scie, lames à déchiqueter, ventilateurs de souffleuse, couvercles de dévidoir, ligne de coupe, tubes de souffleuse et d'aspiration, barres-guides, tuyaux à haute pression, roues, poignées, tarières, sacs usées, câbles électriques et autres articles sujets à l'usure au fil du temps.
 - ◇ L'usure des batteries, y compris notamment - les chutes, l'usure et le bris sur le chargeur, l'exposition à des changements extrêmes de températures (chaud ou froid), la batterie laissée trop longtemps sur le chargeur, la batterie laissée trop longtemps non chargée, et une mauvaise utilisation ou un mauvais traitement de la batterie.
- Cette garantie ne couvre pas les dommages causés par le froid, la chaleur, la pluie, l'humidité excessive et les autres conditions environnementales extrêmes.
- Cette garantie ne couvre pas la détérioration normale de la finition extérieure ou l'usure normale sur les produits, y compris notamment les éraflures, fissures, entailles ou dommages causés par des produits chimiques extérieurs.
- Cette garantie n'est pas transférable et s'applique seulement aux nouveaux produits vendus directement par un détaillant autorisé. Cette garantie ne s'applique pas à tout produit, neuf ou d'occasion, acheté par le biais de canaux tiers non autorisés. Pour de l'information sur les détaillants autorisés, communiquez avec notre ligne directe du service à la clientèle au 1-800-618-7474 (lun. au ven., 8 h à 17 h, HNE)
- Tout dommage, perte ou frais consécutif, indirect ou conséquent qui pourrait résulter d'un défaut, d'une défaillance ou d'un dysfonctionnement du produit n'est pas couvert par la garantie.
- La garantie ne comprend pas l'installation, l'assemblage ou les réglages normaux expliqués dans le manuel de l'opérateur. Les frais de livraison du produit au vendeur et les frais de renvoi du produit ou des pièces de rechange au propriétaire ne sont pas couverts par la garantie.

Limites supplémentaires concernant la garantie

Certains États/provinces ne permettent pas l'exclusion ou la limitation de la durée d'une garantie implicite; les restrictions ci-dessus peuvent donc ne pas s'appliquer. Les produits vendus endommagés ou incomplets, vendus tels quels, vendus remis en état ne sont pas couverts par la garantie. Les dommages ou responsabilités provoqués par le transport, une mauvaise manipulation, un mauvais assemblage, une tension ou un câblage incorrect, une mauvaise maintenance, une modification incorrecte ou l'utilisation d'accessoires ou d'outils non spécifiquement recommandés ne sont pas couverts par cette garantie.

Une preuve d'achat (original du reçu de vente daté) doit accompagner toute réclamation de garantie.

Pour les réclamations, allez à scotts.americanlawnmower.com ou communiquez avec notre ligne directe du service à la clientèle de 8 h à 17 h HNE, lun. au ven. au 1-800-618-7474



American Lawn Mower Company The
Great States Corporation
7444 Shadeland Station Way
Indianapolis, IN 46256 États-Unis

Dans le cadre d'un engagement permanent d'amélioration de la qualité, le Fabricant se réserve le droit d'apporter des modifications à des composants ou à la conception si nécessaire.