



OWNER'S MANUAL

Cordless 3.6 Volt Lithium Shrub Shear

Copyright All Rights Reserved.

Model LSS10163

BATTERY MUST BE CHARGED BEFORE FIRST USE. TWO TO THREE INITIAL CHARGING/DISCHARGING CYCLES MAY BE REQUIRED TO ACHIEVE MAXIMUM RUN TIME/CAPACITY.



CA Compliant Charger Included (Model No. HYCH0500500U)

This product has been engineered and manufactured to our high standard for dependability, ease of operation, and operator safety. Properly cared for, it will give you years of rugged, trouble-free performance.



WARNING: To reduce the risk of injury, the user must read and understand the owner's manual before using this product.

Thank you for your purchase.

DO NOT RETURN THIS PRODUCT TO THE STORE. OPERATING, ASSEMBLY, PARTS, SERVICE QUESTIONS? GO TO WWW.AMERICANLAWNMOWER.COM OR CALL 1-800-313-5111 BETWEEN 8:00 AM—5:00 PM EST FOR ASSISTANCE.

SAVE THIS MANUAL FOR FUTURE REFERENCE



IMPORTANT SAFETY WARNINGS



TO REDUCE RISK OF INJURY: Before any use be sure everyone using this product reads and understands all safety instructions and other information contained in this manual.



WARNING: Personal Injury and Damage! Keep your hands and feet away from the cutting tool, especially when the products are switched on! Never adjust the cutting head when the product is in the "on" position. Do not touch moving blades.

Save these instructions and review frequently prior to use and in instructing others.



WARNING: When using electric appliances, basic safety precautions should always be followed to reduce risk of fire, electric shock, and personal injury, including the following:

READ ALL INSTRUCTIONS

GENERAL SAFETY



AVOID DANGEROUS ENVIRONMENTS - Do not use this product in the rain or in damp or wet conditions. Do not operate in gaseous or explosive atmospheres. Motors in these products normally spark, and the sparks might ignite fumes.

DRESS PROPERLY- Don't wear loose clothing or jewelry and wear protective hair covering to contain long hair. They can be caught in moving parts. Use of rubber gloves and protective footwear is recommended when working outdoors.



USE SAFETY GLASSES - Wear safety glasses with side shields or goggles that are marked to comply with ANSI Z87.1 standard when operating this product. Use face or dust mask if environment is dusty.



DANGER: Risk of cut. Keep hands away from blades.

USE RIGHT APPLIANCE - Do not use this product for any job except that for which it is intended.



WARNING: Switch off before adjusting or cleaning.



CAUTION: The blades continue to move for a few seconds after the tool is switched off.

AVOID UNINTENTIONAL STARTING - Do not carry this product with finger on switch.



IMPORTANT! Any use which is not expressly permitted in the manual may result in damage to the tool and place the use in serious danger. Please carefully read the restrictions in the operating instructions.



IMPORTANT! Before each use check for damaged or worn parts. Check for alignment of moving parts, binding of moving parts, breakage, mounting and any other condition that may affect its operation. Any part that is damaged should be properly repaired or replaced. For assistance call our customer service help line at 1-800-313-5111.

STORE INDOORS-When not in use, this product should be stored indoors in a dry location out of reach of children.

STAY ALERT - Watch what you are doing. Use common sense. Do not operate this product when you are tired or under the influence of drugs, alcohol or medications.



DANGER: If blade jams on any electrical cord or line, **DO NOT TOUCH THE BLADE! IT CAN BECOME ELECTRICALLY LIVE AND VERY DANGEROUS.** Release the unit in the safest manner possible. Disconnect the damaged electrical cord or line from the power source. If possible, do so safely, if in doubt, call an electrician or the electrical contractor for assistance. Failure to heed this Danger can result in serious personal injury and possible death.

LIGHTING - Only operate this tool in daylight or good artificial light.

DON'T OVERREACH - Keep proper footing and balance at all times.



DANGER: Make sure trigger switch is off and safety button is not pushed when clearing jammed material from blades.

MAINTAIN TOOL WITH CARE-Keep blades sharp and clean for best performance and to reduce the risk of injury. Keep handle dry, clean and free from oil and grease.

KEEP CHILDREN AWAY - All visitors, children and pets should stay at a safe distance from the work area.



WARNING: California Proposition 65: This product contains chemicals known to the State of California to cause cancer, birth defects or other reproductive harm.



WARNING: Cancer and Reproductive Harm - www.P65Warnings.ca.gov.

GENERAL SAFETY



FCC Warnings:

Please note that changes or modifications to this product not expressly approved by the party responsible for compliance could void the user's authority to operate the equipment.

NOTE: This equipment has been tested and found to comply with the limits for a Class B digital device, pursuant to Part 15 of the FCC Rules. These limits are designed to provide reasonable protection against harmful interference in a residential installation. This equipment generates, uses and can radiate radio frequency energy and, if not installed and used in accordance with the instructions, may cause harmful interference to radio communications.

However, there is no guarantee that interference will not occur in a particular installation. If this equipment does cause harmful interference to radio or television reception, which can be determined by turning the equipment off and on, the user is encouraged to try to correct the interference by one or more of the following measures:

- Reorient or relocate the receiving antenna.
- Increase the separation between the equipment and receiver.
- Connect the equipment into an outlet on a circuit different from that to which the receiver is connected.
- Consult the dealer or an experienced radio/TV technician for help.

EXPLANATION OF SYMBOLS

Some of the following symbols may be used on this product. Please study them and learn their meaning. Proper interpretation of these symbols will allow you to operate the product better and safer.



Precautions that involve your safety.



CAUTION! Read the instruction manual and follow the warning and safety instructions!



CAUTION! Always wear eye protection.



Do not use in rain or electrical storms.



WARNING! The cutting blades continue to move after switching off.



WARNING! Keep bystanders away.



Only use the battery charger indoors.



Battery charger contains a safety transformer.

CHARGING THE BATTERY

- The battery must be fully charged before using for the first time. The charging time is 3 to 5 hours. (See page 5 for instructions.)
- The battery charger supplied matches the lithium battery installed in the tool. DO NOT use any other charger to recharge the tool.
- To protect the lithium battery against deep discharging, when the battery is flat, the tool will automatically switch off via a protective circuit.



If the On/Off switch is used continually at this point, the lithium battery can be damaged. Do not try to continue to use the tool before recharging the battery.



Waste electrical products should not be disposed of with household waste. Please recycle where facilities exist. Check with your Local Authority or retailer for recycling advice.

PRODUCT SPECIFICATIONS

Model: LSS10163

Input:	3.6V DC, 1.5 Ah	-Lithium-ion battery
Battery capacity:	1500mAh	-3.15 inch (80mm) grass shear blade width
No load speed:	1000 SPM	-6.3 inch (160mm) shrub trimming blade cutting length
Charger (adaptor) input:	100-120V, 50/60Hz AC	-5/16 inch (8mm) shrub trimming blade max. cutting diameter
Battery charging time:	3 - 5 hours	-Tool-less blade changing system

PARTS LIST

1	Grass cutter blade
2	Blade release button
3	Safety lock button
4	On/Off trigger switch
5	Shrub trimming blade
6	Grass cutter blade guard
7	Shrub trimming blade guard
8	Battery charger

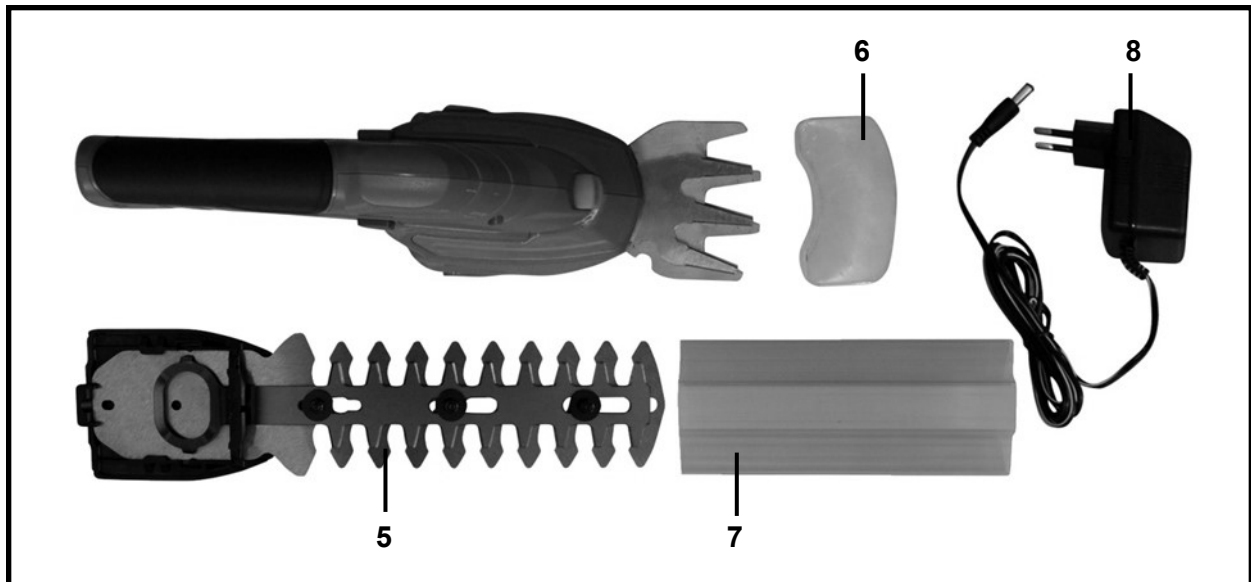
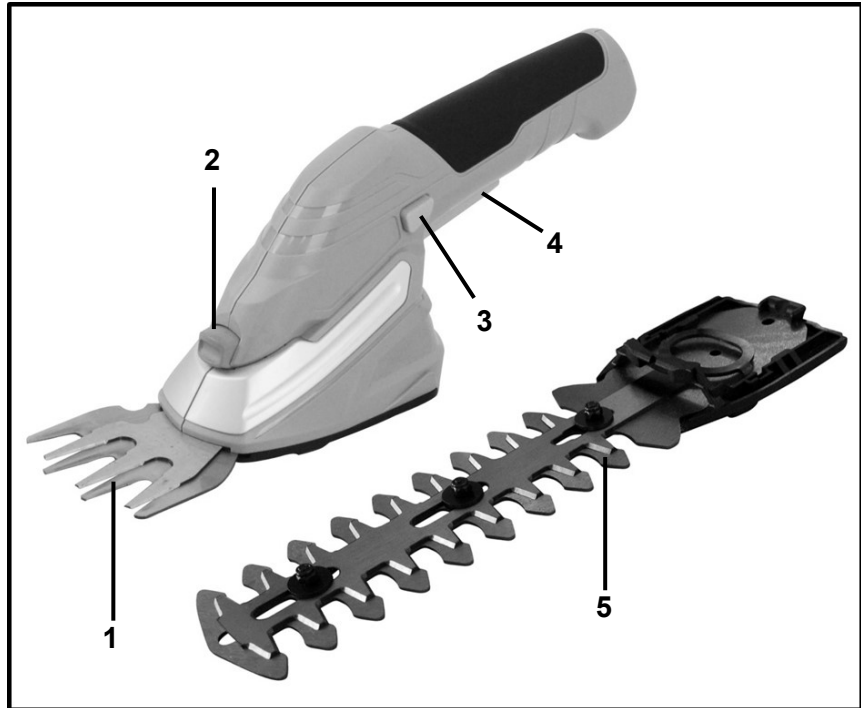

GENERAL INSTRUCTIONS

PACKING LIST

- Shear with Grass Cutter Blade Assembled
- Shrub Trimming Blade
- Blade Guards
- Battery Charger
- Operator's Manual

UNPACKING

Carefully remove the product from the box. Make sure that all items listed in the packing list are included.

Inspect all items carefully to make sure no breakage or damage occurred during shipping.

Do not discard the packing material until you have carefully inspected and satisfactorily operated the tool.



WARNING: If any parts are damaged or missing please do not operate this product until the parts are replaced. Failure to heed this warning could result in serious personal injury. Call our customer service help line at 1-800-313-5111 for assistance.

CHARGING PROCEDURE

1. Insert the charger cable into the charging inlet on the tool.
2. Make sure the wall outlet in your home is normal



3. household voltage (AC120V, 60 Hz). Insert the battery charger plug into the wall outlet. The red LED charging indicator lights up to tell you that the battery pack is on charge. The battery is fully charged when the red LED charging indicator is no longer lit.
- * During the charging process, it is normal for the handle of the tool to warm up.
 - * When not using the tool for extended periods, disconnect the battery charger from the socket.
 - * When the trimming shears are charging, you must not use them.
 - * Only charge the battery between 0°-37.8°C (32°-100°F).
 - * After prolonged use, allow the battery to cool down before recharging.

STARTING AND STOPPING

Starting:

1. Push the safety lock button and press the on/off trigger switch at the same time.
2. Release the safety lock button.

Stopping:

1. Release the on/off trigger switch.

OPERATING INSTRUCTIONS

This product is intended for light trimming of shrubs, hedges and lawn edges. Please note that this tool is not designed for commercial, trade, or industrial use. Only use this product for the purpose specified in these instructions. Any other use will void the warranty.

GRASS CUTTER BLADE

Use the grass cutter blade for cutting the edges of lawns and small areas of grass in private gardens and hobby areas.

The grass cutter blade is not intended for cutting hedges of chopping material up for composting.

Edging

Guide the tool along the edge of the lawn.

After use install the blade guard.

Tips:

- Do not force the unit through dense growth, and if the blades slow down, reduce your speed.
- Avoid trimming too close to dirt, sand or gravel, as this could dull the blades and reduce the cutting efficiency.
- Do not allow the blade to contact paved surfaces, stones or garden walls, as this will rapidly wear down the blade.

SHRUB TRIMMING BLADE

Use the shrub trimming blade for trimming and shaping individual bushes, shrubs, and climbing plants in private domestic and hobby gardens.

The shrub trimming blade is not intended for cutting grass / edging.

Cutting shrubs

- * Before using, check the shrubs for foreign objects e.g. wire, etc.
- * When using the tool hold it away from yourself and stand in a secure position with your weight evenly balanced on both feet.
- * When cutting, move steadily along the line of cut, so that stems are fed directly into the cutter blades.
- * After use, install the blade guard.

GENERAL INSTRUCTIONS

Recommended cutting/trimming times:

- Cut hedges with deciduous leaves in June and October.
- Cut evergreen hedges in April and August.
- Cut conifer and other fast growing shrubs approximately every six weeks from May through October.

CHANGING BLADES



CAUTION: Blades can cause injury. Wear gloves when changing blades.



CAUTION: Do not press the safety lock button of the shear during blade changes.

Removing the blades:

1. Press the blade release button and slide the blade downward to remove as shown.



2. To attach the grass cutter blade, slide the tab (see fig. 1) into the slot (see fig. 2) in the housing. Align the gear pin (see fig. 2) with the oval slot (see fig. 1) on the blade to make them fit precisely. Push the blade cover plate upward (see fig. 3) until you hear it snap closed. The blade cover plate will be tightened to the unit when it is started.



Fig. 1

Fig. 2



Fig. 3

3. To attach the shrub trimming blade, slide the tab (see fig. 4) into the slot (see fig. 5) in the housing. Align the gear pin (see fig. 5) with the oval slot (see fig. 4) on the blade to make them fit precisely. Push the blade cover plate upward (see fig. 6) until you hear it snap closed. The blade cover plate will be tightened to the unit when it is started.

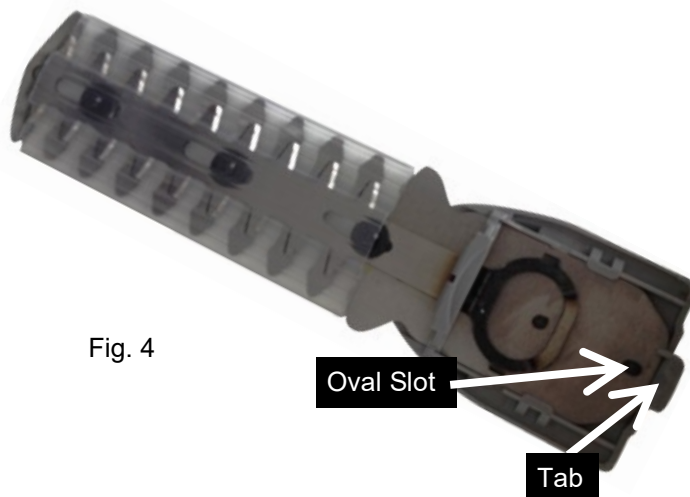

Fig. 4

GENERAL INSTRUCTIONS

Fig. 5



Fig. 6

MAINTENANCE / CLEANING / STORAGE

MAINTENANCE:

CAUTION: Blades can cause injury. Do not press the safety lock of the shear during maintenance work.

Note: To ensure long and reliable service, regularly carry out the following maintenance:

- * Check for obvious defects such as a damaged or loose blade, housing, or components.
- * If the tool should stop working properly, repair should be carried out by a qualified individual, using identical replacement parts.

CAUTION: Never clean the trimming shears in water (especially running water), as there is a risk of personal injury and damage to the shears.

To obtain good cutting results, always make sure the blades are sharp, and clean them from time to time with a soft dry cloth.

For easier operation and longer blade life, use light machine oil to lubricate the trimming and grass shear blades before and after each use.

Check the condition of the cutting edges of the blades, and always immediately remove notches and burrs caused by stones, etc.

There are no parts inside the equipment which require additional maintenance.

CLEANING / STORAGE

- * Clean the exterior of the tool thoroughly using a soft brush and cloth. Do not use water, solvents, or polishes.
- * Remove all debris from the tool.
- * After use, cover the blades with the guards provided.
- * Charge the battery 3 to 5 hours before storing.
- * If the tool is to be stored for an extended period of time or during winter storage, charge the battery at least once every three months to protect it from damage.
- * Store the tool in a dry secure place out of reach of children
- * Do not place any other objects on top of the tool.
- * This tool must not be stored in temperatures over 40°C (104°F) or under direct exposure to sunlight.
- * Do not store the tool in places with static electricity.



American Lawn Mower Company
The Great States Corporation
7444 Shadeland Station Way
Indianapolis, IN 46256 USA
www.americanlawnmower.com

PARTS AND SERVICE

For parts or service, please call 1-800-313-5111 or visit us online at www.americanlawnmower.com. Be sure to provide all relevant information when you call or visit.

REPAIR PARTS (KITS/ ITEMS)

The model/ serial number of this tool is found on a plate or label attached to the housing. Please record the serial number in the space provided below.

MODEL NUMBER **LSS10163**

SERIAL NUMBER _____

Always mention the model number when ordering kits/items for this tool.

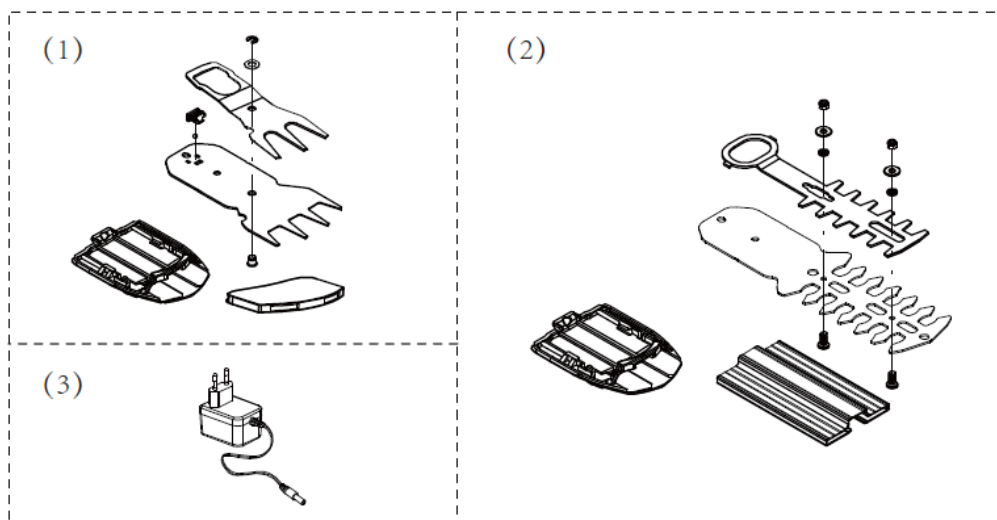

No.	Kit/Item Number	Description	QTY
1	RLSS10163-1	grass shear blade kit with blade holder	1
2	RLSS10163-2	shrub shear blade kit with blade holder	1
3	RLSS10163-25	charger	1

CALL US FIRST !!

Call us first with questions about operating or maintaining your cordless shear at 1.800.313.5111 between 8:00 a.m. – 5:00 p.m. Eastern Standard Time, or get assistance on www.americanlawnmower.com.



OWNER'S MANUAL

LSS10163 Cordless 3.6V Lithium Shrub Shear

Copyright All Rights Reserved.

WARRANTY POLICY

One (1) year limited warranty on Earthwise 3.6 volt outdoor power equipment and one (1) year limited warranty on Earthwise 3.6 volt battery packs and chargers.

Earthwise warrants to the original owner that each new product and service part is free from defects in materials and workmanship and agrees to repair or replace any defective product or part for the warranty period as stated above from the original date of purchase except for the conditions and circumstances listed below:

This warranty applies only to the original purchaser at retail and may not be transferred.

Warranty applies if the product is used for personal, household or family use. Warranty is void if product is used for commercial, industrial or rental purposes.

Warranty does not include repairs necessary due to operator's abuse or negligence (including overloading the product beyond capacity or immersion in water), or the failure to assemble, operate, maintain or store the product according to the instructions in the operator's manual.

This warranty is not transferable and only applies to product sold directly from an authorized retailer.

This warranty does not apply to any product, new or used, purchased through unauthorized third-party channels.

ANY INCIDENTAL, INDIRECT OR CONSEQUENTIAL LOSS, DAMAGE, OR EXPENSE THAT MAY RESULT FROM ANY DEFECT, FAILURE OR MALFUNCTION OF THE PRODUCT IS NOT COVERED BY THE WARRANTY. Some states do not allow the exclusion or limitation on how long an implied warranty lasts, so the above limitation may not apply to you.

Proof of purchase, original dated sales receipt, must accompany all warranty claims.

Products sold damaged or incomplete, sold "as is", or sold as reconditioned are not covered under the warranty.

Damage or liability caused by shipping, improper handling, improper assembly, incorrect voltage, improper wiring, improper maintenance, improper modification or the use of accessories and/or attachments not specifically recommended is not covered by this warranty.

Expendable items that become worn during normal use are not covered by the warranty.

Warranty does not cover damage caused by cold, heat, rain, excessive humidity, corrosive environments and materials, or other contaminants.

Warranty does not include installation, assembly or normal adjustments explained in the operator's manual.

The expense of delivering the product to the vendor and the expense of returning the product or replacement parts to the owner is not covered by the warranty.

The warranty does not cover normal deterioration of the exterior finish, including but not limited to scratches, dents, paint chips or any corrosion or discoloration caused by heat, abrasive and chemical cleaners.

American Lawn Mower Company
The Great States Corporation
7444 Shadeland Station Way
Indianapolis, IN 46256 USA
Phone 1-800-313-5111
www.americanlawnmower.com

In a continued commitment to improve quality, the Manufacturer reserves the right to make component changes or design changes when necessary.