



OPERATOR'S MANUAL

10-IN Snow Thrower

This product is covered by U. S. patents and other international patents

Copyright All Rights Reserved.

Model QI-JY-1300
Item SN70010



Intertek
3189723
Conforms to
UL std. 1090
Certified to
CAN/CSA std.
C22.2 No.147-M90



This product has been engineered and manufactured to our high standard for dependability, ease of operation, and operator safety. Properly cared for, it will give you years of rugged, trouble-free performance.



WARNING: To reduce the risk of injury, the user must read and understand the operator's manual before using this product.

Thank you for your purchase.

DO NOT RETURN THIS PRODUCT TO THE STORE. OPERATING, ASSEMBLY, PARTS, SERVICE QUESTIONS?
CALL 1-800-313-5111 BETWEEN 7:30AM-4:30PM EST FOR ASSISTANCE.

SAVE THIS MANUAL FOR FUTURE REFERENCE

TABLE OF CONTENTS

Product Specifications	2
Packing List	2
Parts List	3
Symbols	4
Safety Warnings	5 - 6
Assembly	7 - 8
Operating	9 - 10
Maintenance/Storage	11 - 12
Troubleshooting	13
Notes	14
Warranty	15

PRODUCT SPECIFICATIONS

Model: QI-JY-1300
Item: SN70010

Power supply voltage: 120V-60HZ	Sweep width: 10 inches (260 mm)
Idle speed: 4000 RPM	Max clearing depth: 4.75 inches (120 mm)
Power consumption: 9 Amp	Throwing distance: Up to 25 feet
Weight: 11 pounds	Clearing capacity: 300 pounds/minute

PACKING LIST

UNPACKING

Carefully remove the product from the box.
Make sure that all items listed in the packing list are included.
Inspect all items carefully to make sure no breakage or damage occurred during shipping.
Do not discard the packing material until you have carefully inspected and satisfactorily operated the snow thrower.
If any parts are damaged or missing please call our customer service help line at 1-800-313-5111 for assistance.

PACKING LIST

- Snow Thrower	1
- Auxiliary Handle	1
- Screw & Knob (M6x45 carriage bolt)	1
- Screw & Knob (M6x50 screw)	1
- Self-tapping Screw (4.2x30)	4
- Operator's Manual	1

PARTS LIST

Pos.	Description	Qty
1	Plug	1
2	Safety lock off button	1
3	On/Off trigger switch	1
4	Handle	1
5	Auxiliary handle complete	1
6	Upper cover	1
7	Motor housing	1
8	Auger	1
9	Discharge chute	1
10	Scraper blade	1
11	Washer	1
12	Auger axle	1
13	Driven pulley	1
14	Drive belt	1
15	Pulley frame	1
16	Washer	1
17	Screw M5 x 12	1
18	Cover, pulley case	1
19	Nut M8	1
20	Drive pulley	1
21	Drive belt, small	1
22	Knob	1
23	Knob	1
24	Acorn Nut M8	1

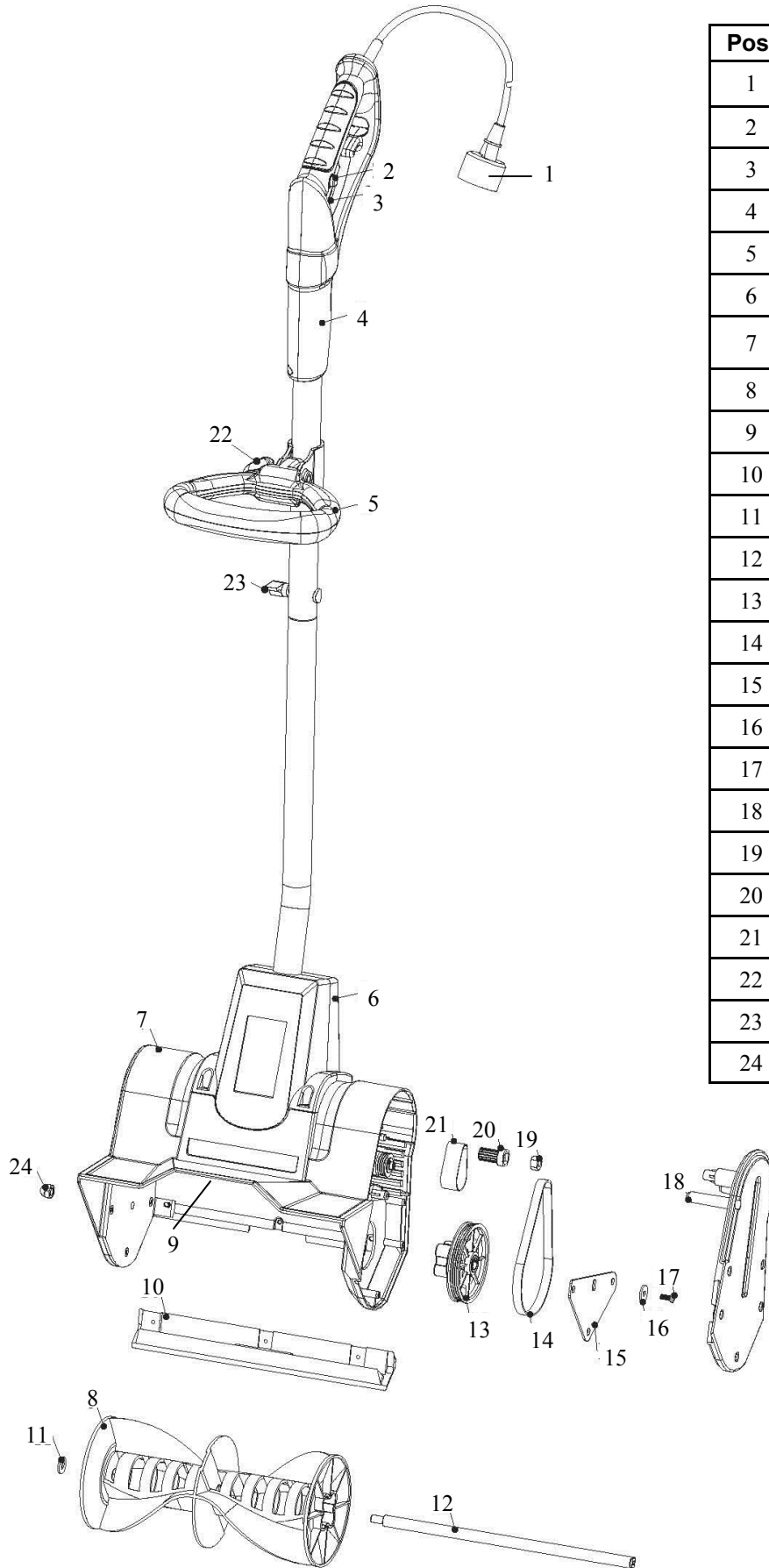

SYMBOLS

Some of the following symbols may be used on this product. Please study them and learn their meaning. Proper interpretation of these symbols will allow you to operate the product better and safer.



Precautions that involve your safety.



CAUTION! Read the instruction manual and follow the warning and safety instructions!



CAUTION! Remove plug from outlet immediately if the cable is damaged or cut.



SWITCH OFF! the machine, wait until it comes to a complete standstill and remove plug from outlet prior to maintenance, cleaning or repair work!



CAUTION! Always wear eye and ear protection.



Wear safe, sturdy, nonskid footwear!



DANGER! objects may be thrown out at high speed when motor is running. Do not walk in front of running machine.



Keep bystanders at a safe distance.



Keep the electrical cord free of the auger. The auger may damage the cord and cause contact with live parts.



DANGER! Rotating blades. Keep hands and feet at a safe distance.



Do not place hand under auger.



Do not place hand in front of chute deflector.



Do not place feet under auger.



DANGER! Risk of electric shock.



Do not use in rain or electrical storms.



Waste electrical products should not be disposed of with household waste. Please recycle where facilities exist. Check with your Local Authority or retailer for recycling advice.



IMPORTANT SAFETY WARNINGS



TO REDUCE RISK OF INJURY: Before any use be sure everyone using this product reads and understands all safety instructions and other information contained in this manual.



CAUTION: Wear appropriate personal hearing protection during use. Under some conditions and duration of use, noise from this product may contribute to hearing loss.

Save these instructions and review frequently prior to use and in instructing others.



WARNING: When using electric appliances, basic safety precautions should always be followed to reduce risk of fire, electric shock, and personal injury, including the following:

READ ALL INSTRUCTIONS

GENERAL SAFETY

CHECK FOR DAMAGED PARTS - Before further use of the product, any part that is damaged should be carefully checked to determine that it will operate properly and perform its intended function. Check for alignment of moving parts, binding of moving parts, breakage of parts, mounting and any other condition that may affect its operation. Any part that is damaged should be properly repaired or replaced. For assistance call our customer service help line at 1-800-313-5111.

AVOID DANGEROUS ENVIRONMENTS - Don't use this product in rainy or stormy conditions. Do not operate in gaseous or explosive atmospheres. Motors in these products normally spark, and the sparks might ignite fumes.

KEEP CHILDREN AWAY - All visitors, children and pets should stay at a safe distance from the work area.

DRESS PROPERLY- Don't wear loose clothing or jewelry and wear protective hair covering to contain long hair. They can be caught in moving parts.

Wear safe, sturdy, nonskid footwear. Maintain good footing at all times, especially on slopes.

USE SAFETY GLASSES - Wear safety glasses with side shields or goggles that are marked to comply with ANSI Z87.1 standard when operating this product.



DOUBLE INSULATION – The snow thrower has double insulation. This means that all external metal parts are insulated from the electrical supply. This is achieved by introducing an insulation layer between electrical and mechanical parts. The double insulation guarantees you the greatest possible safety.



WARNING: Use outdoor extension cords marked SW-A, SOW-A, STW-A, STOW-A, SJW-A, SJTW-A, or SJTOWA. These cords are rated for outdoor use and reduce the risk of electric shock.

POLARIZED PLUGS-To reduce the risk of electric shock, this product has a polarized plug. Polarized connections will fit together only one way. Make sure that the receptacle end of the extension cord has large and small blade slot widths. If the plug does not fit fully into the extension cord, reverse the plug. If it still does not fit, obtain a suitable extension cord. If the extension cord does not fit fully into the outlet, contact a qualified electrician to install the proper outlet. Do not change the plug on the tool or the extension cord in any way.

EXTENSION CORD. Make sure your extension cord is in good condition. When using an extension cord be sure it is heavy enough to carry the current your product will draw. An undersized extension cord will cause a drop in line voltage resulting in loss of power and overheating. The following table shows the correct size to use depending on cord length and nameplate ampere rating. If in doubt, use the next heavier gage. The smaller the gage number, the heavier the cord.

Volts	Minimum Gage for Cord Sets				
	Total Length of cord in Feet				
120V	0-25	26-50	51-100	101-150	
240V	0-50	51-100	101-200	201-300	
Ampere Rating		American wire Gage			
More Than	Not More Than				
0	6	18	16	16	14
6	10	18	16	14	12
10	12	16	16	14	12
12	16	14	12	Not Recommended	

It is possible to tie two extension cords together in a knot to prevent them from becoming disconnected during use. Make the knot as shown, then connect the plug end of the power cord into the receptacle end of the extension cord.



WARNING: Keep all connections dry and off the ground. Do not touch plug with wet hands.

Be aware of the extension cord while operating the snow thrower. Be careful not to trip on the cord. Always keep the cord away from the auger.

GENERAL SAFETY

GROUND FAULT CIRCUIT INTERRUPTER (GFCI) protection should be provided on the circuit or outlet to be used for the snow thrower. Receptacles are available having built-in GFCI protection and may be used.

 **WARNING:** Never put your hands near the auger to remove snow, sticks or other debris. Blocked auger can “spring back” when cleared and may cause personal injury even when the snow thrower is stopped. Always use a wooden stick such as a broom handle to clear blockages.

DISCONNECT UNIT from the power supply when not in use or when servicing or cleaning. Do not leave unattended.

DON'T ABUSE CORD - Never carry this product by the cord or yank the cord to disconnect from the receptacle. Keep cord from heat, oil, and sharp edges.

USE RIGHT APPLIANCE - Do not use this product for any job except that for which it is intended.

DO NOT OVERLOAD the snow thrower by using at too fast a rate to clear the snow.

DON'T OVERREACH - Guide the snow thrower at a walking pace only. Keep proper footing and balance at all times.

LIGHTING - Only operate your snow thrower in daylight or good artificial light.

STORE IDLE UNIT INDOORS-When not in use, the snow thrower should be stored indoors in a dry area out of children's reach.

MAINTAIN UNIT WITH CARE-Keep clean for best performance and to reduce the risk of injury. Inspect extension cord periodically and replace if damaged. Keep handles dry, clean and free from oil.

Do not operate the snow thrower on a slope that is too steep for safe operation. When on slopes, slow down and make sure you have good footing.

Before starting the snow thrower make sure the auger is not touching any object and is free to move.

 **CAUTION:** Never throw snow towards people, pets or cars and never allow anyone in front of the snow thrower while in operation.

Objects that might clog the snow thrower or cause other damage can be hidden in the snow. Clear the area of doormats, sleds, boards, wires and other debris prior to use.

If the auger strikes a foreign body, examine the snow thrower for signs of damage and make any necessary repairs before restarting and continuing to work.

STAY ALERT - Watch what you are doing. Use common sense. Do not operate the snow thrower when you are tired or under the influence of drugs, alcohol or medications.

If the snow thrower starts to vibrate abnormally, turn it off immediately and check for the cause. Vibration is generally a warning of trouble.

Always turn off the snow thrower, disconnect from the power supply and wait until the auger comes to a complete stop before carrying out maintenance or repairs.

 **CAUTION:** Auger does not stop immediately after the snow thrower is turned off.

 **CAUTION:** Risk of injury. Do not put hands, feet or any body part or clothing near the rotating auger.

 **WARNING: California Proposition 65:** This product contains chemicals known to the State of California to cause cancer, birth defects or other reproductive harm.

ASSEMBLY

Description (Fig. 1)

1. Plug
2. Safety lock off button
3. On / Off trigger switch
4. Handle
5. Auxiliary handle
6. Upper cover
7. Motor housing
8. Auger
9. Discharge chute

This product must be correctly assembled before use.

Guide bar (Fig. 1A)

Slide the lower section (C) into the upper section (B). Line up the holes on each tube, and make sure the cable (A) is clear of the mounting holes. Secure the two sections together with the supplied screw and wing nut.

Motor housing (Fig. 1B)

Connect socket (B) to the plug on the motor housing (7). Secure the upper cover to the motor housing with the supplied screws.

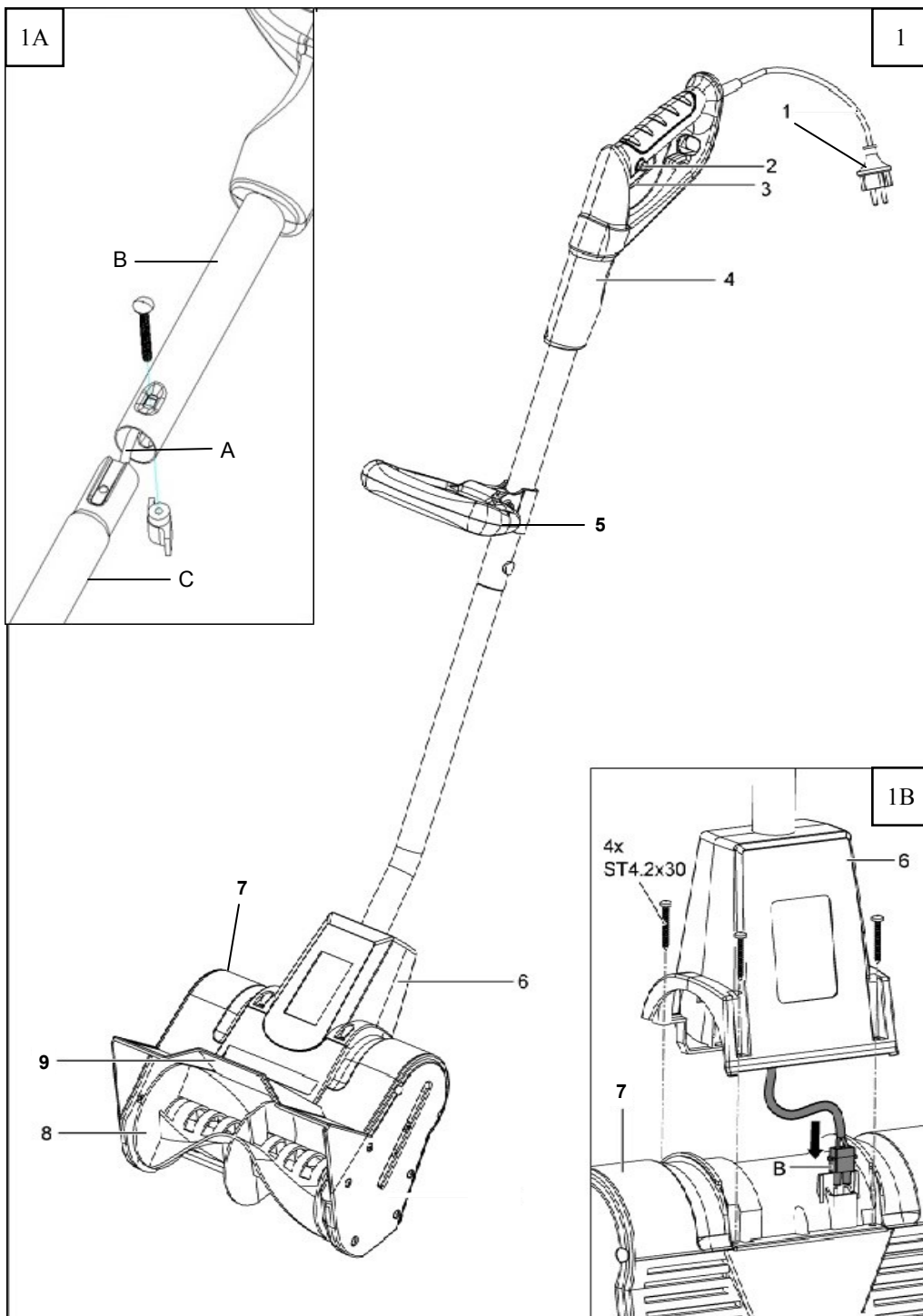

ASSEMBLY

Auxiliary handle (Fig. 2)

Loosen the knob and lift up the handle to the operating position. Adjust the height of the handle to a safe and comfortable position and secure with the knob.

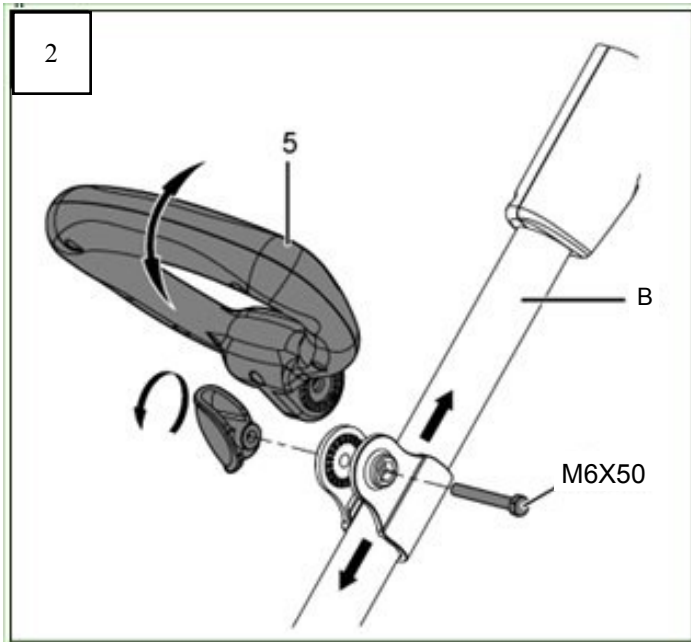

Position the auxiliary handle so that the holes are in alignment with the holes in the handle support bracket. Insert the M6X50 hex head bolt into the hex shaped bolt hole of the bracket. Adjust the angle and height of the handle to a safe and comfortable position. Secure by tightening the knob onto the bolt.

Connecting the electrical cord (Fig. 3)

Loop the extension cord and feed it through the rear handle. Rest the cord around the cord hook. This will help prevent you from disconnecting the extension cord from the product during operation.

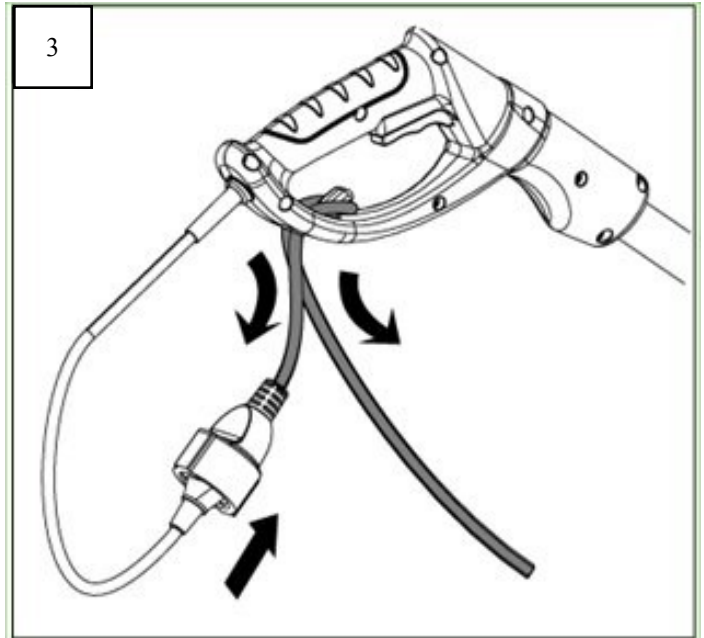

WARNING: Do not handle the plug or the snow thrower with wet hands or while standing in water.

DANGER: Electric shock can cause serious injury or death.

OPERATING

This snow thrower is intended to be used to sweep snow from sidewalks, steps, patios, decks and other hard flat surfaces such as paved driveways. Use it only on hard, flat surfaces free of sand, stone and debris, wires or any other objects. The manufacturer is not liable for any damage or injury resulting from misuse.

On/Off Switch (Fig. 4)

WARNING: The auger starts rotating immediately after the snow thrower is switched on. Keep hands and feet away from the auger.

To switch ON, hold the snow thrower firmly with two hands, make sure the auger is not touching any surface and press the Safety Lock Off Button (2) while squeezing the On/Off trigger switch (3).

Once the snow thrower is started you can release the Safety Lock Off Button.

To switch Off simply release the trigger.

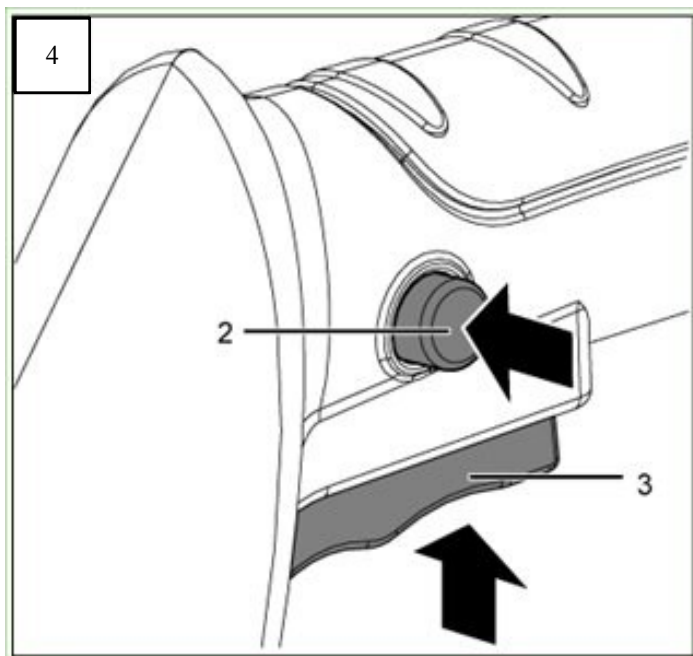

Removing snow

Before starting work, make sure that the area to be cleared is free of stones, debris, wires and any other objects.

Make sure all fasteners on the snow thrower (screws, nuts, etc.) are fully tightened.

Check the auger for wear and tear at regular intervals.

Position the snow thrower so that snow will discharge in a safe direction away from the operator and bystanders.

Clear snow often, before it gets too deep. It is best to remove the snow as soon as possible after it falls.

Lift the auger up slightly before starting the snow thrower.

Switch on and tilt the snow thrower forward until the scraper blade contacts the ground. Push the snow thrower forward at a comfortable rate of speed, yet slow enough to clear the path completely. The width and depth of the snow determines your forward speed.

Direct the snow to the right or to the left by holding the snow thrower at a slight angle. For the most efficient snow removal throw the snow downwind and slightly overlap each swath.

The snow thrower can remove up to 4-3/4" deep in one pass. When clearing deeper drifts, hold the snow thrower by the upper and lower handles and use a swinging or sweeping motion. Shave off the top layer and make multiple passes. (Fig. 5).

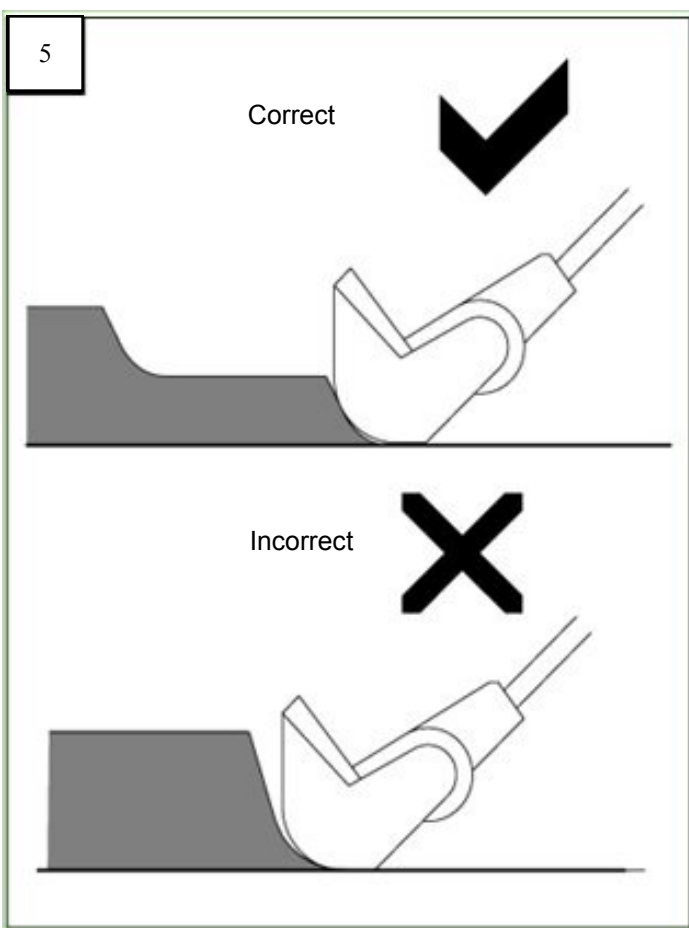

OPERATING

For large areas a definite pattern of operation is required to thoroughly clean an area of snow. These patterns will avoid throwing snow in unwanted places as well as eliminating a second removal of snow. (Fig. 6)

Pattern A: Throw the snow to the right or left side where it is possible. For areas such as a long driveway it is advantageous to start in the middle. Plow from one end to the other, throwing snow to both sides.

Pattern B: If the snow can only be thrown to one side of the area to be cleared, start on the opposite side.

Scraping the snow all the way down to the pavement will wear out the scraper and auger. To protect these parts, one or two inches of snow can be left behind and cleared with de-icing salt or a shovel.

After clearing the snow, continue to run the snow thrower for a few minutes to prevent ice from freezing on moving parts. Then switch off the motor, wait for all moving parts to stop, and wipe the ice and snow from the snow thrower with a clean rag.

 **WARNING:** To avoid serious personal injury, do not use hands or feet to unclog the chute.

The snow thrower is equipped with a thermal safety switch that will automatically shut off the motor in the event the motor overheats. Should this occur, unplug the unit and wait for the motor to cool down. This should take about two minutes. The switch will reset itself after the motor has cooled down and you can resume normal operation.

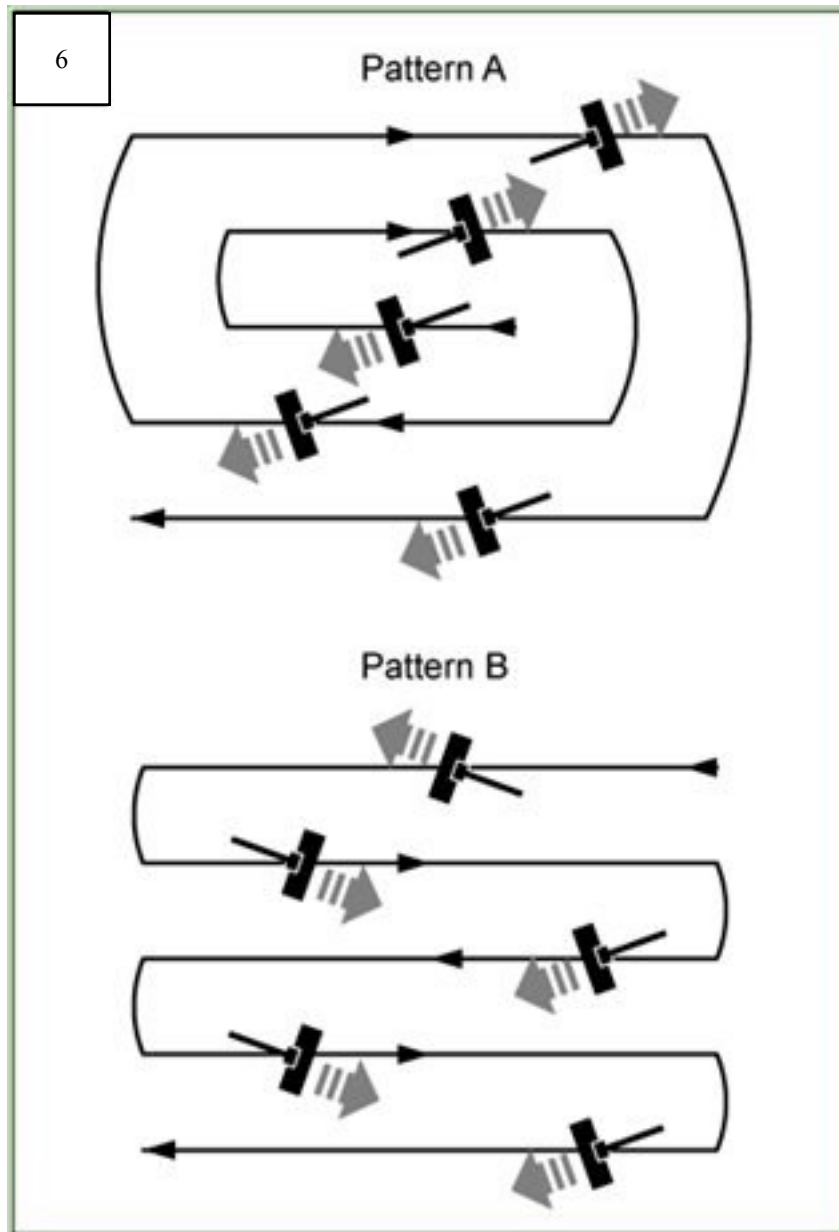

MAINTENANCE AND STORAGE

Before carrying out maintenance operations, disconnect power supply.

Regular cleaning and maintenance of your snow thrower will ensure efficiency and prolong the life of the product.

After each use, take apart and clean out the ice and debris from the ventilator and its slots, the auger and the housing.

Only use a cloth soaked with hot water and a soft brush to clean the snow thrower. **Never wet or spray water on the machine!**

Do not use detergents or solvents as these could cause irreparable damage to the snow thrower. Chemicals can destroy the plastic parts.

To protect the snow thrower from corrosion when storing for long periods, lightly oil the metal parts.

Store the appliance in a dry area out of reach of children.

For the user's safety, worn or damaged parts must be replaced. Replace with original replacement parts only. Parts from another snow thrower may not fit properly causing an unsafe situation.

Changing the belt (Fig. 7, 8)

The drive belts (14) and (21) need to be replaced when worn.

Drive Belt (14)

- Remove screws and take off the cover (18).
- Remove screw, washer (16), pulley frame (15), and the belt (14) from the pulleys.
- Install the new belt in the same groove as the old one.
- Replace the screw, washer (16) and pulley frame (15).
- Replace the cover (18) and secure with screws.

Drive Belt (21) small

- Remove screws and take off the cover (18).
- Loosen the nut and take the pulley (20) and the belt (21) off of the shaft.
- Install new belt (21) with the pulley onto the shaft.
- Secure with the nut.
- Replace the cover (18) and secure with screws.

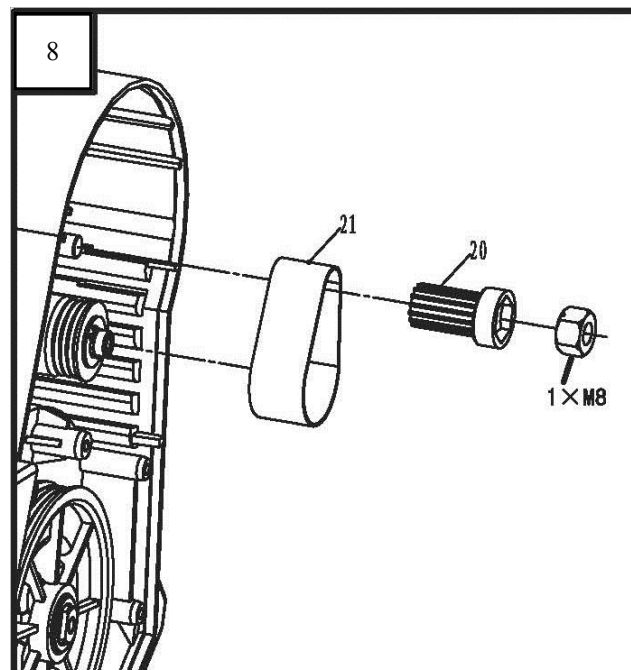
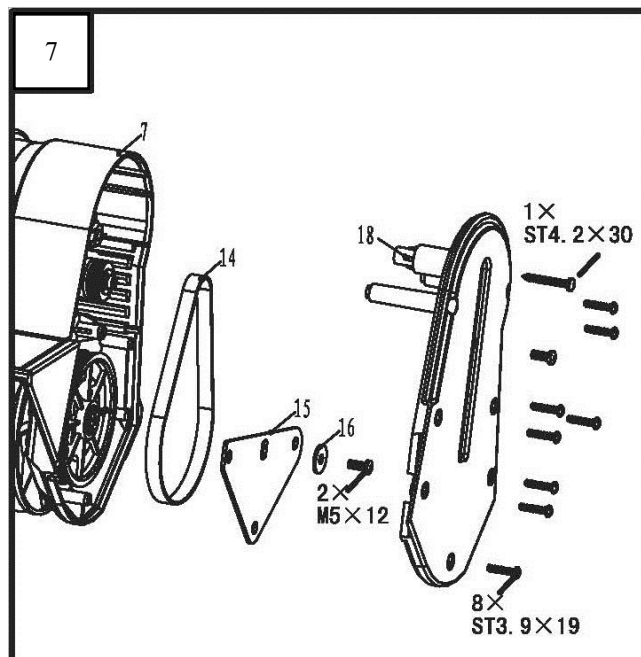

MAINTENANCE AND STORAGE

Auger (Fig. 9)

 **CAUTION** Check fasteners before each use. A loose auger can result in excessive vibration and damage the snow thrower.

To replace the auger:

- Remove cover (18), pulley frame (15) and belt (14).
- Loosen the nut from the other side of the auger (8) and dismount the pulley (13) and auger axle (12).
- Replace the auger with a new one.
- When reassembled ensure all screws and nuts are properly tightened.

Scraper blade (Fig. 10)

The scraper blade is a wear item and should be replaced when necessary. A worn scraper blade can cause extreme vibration and damage the auger.

To replace the scraper blade:

- Remove the three screws.
- Replace the scraper blade with a new one.
- Secure with the three screws.
- Ensure the screws are properly tightened.

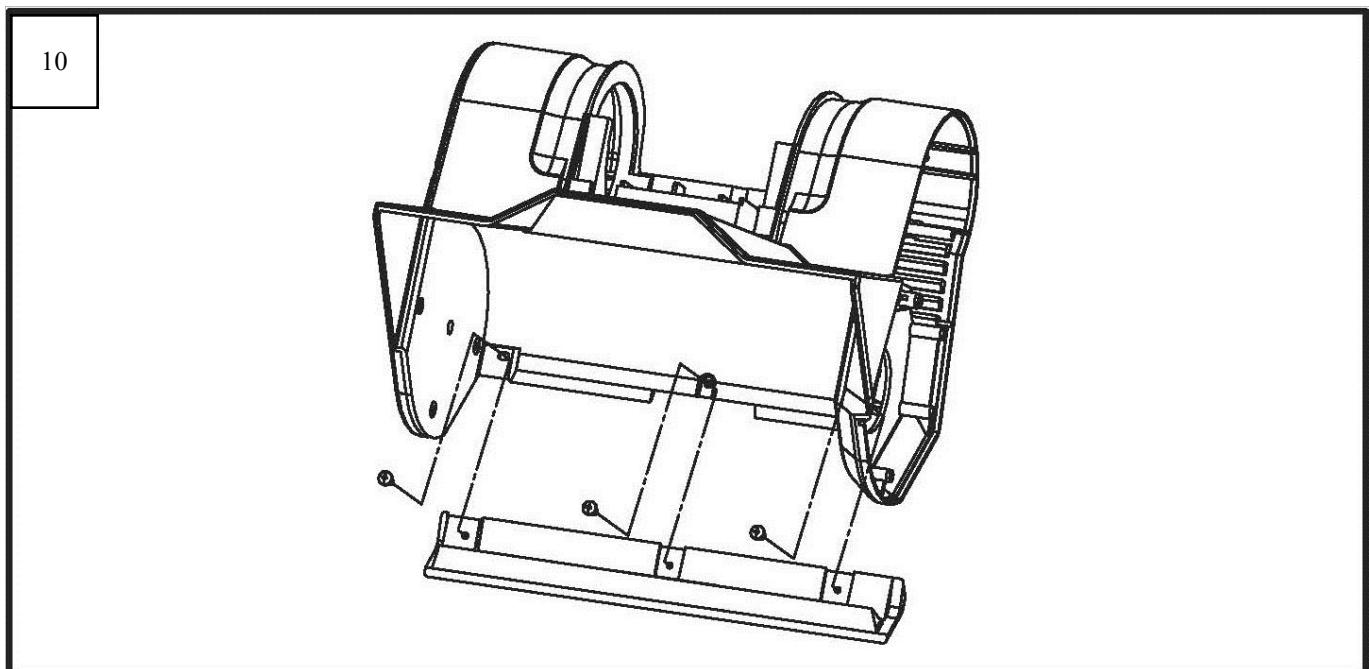
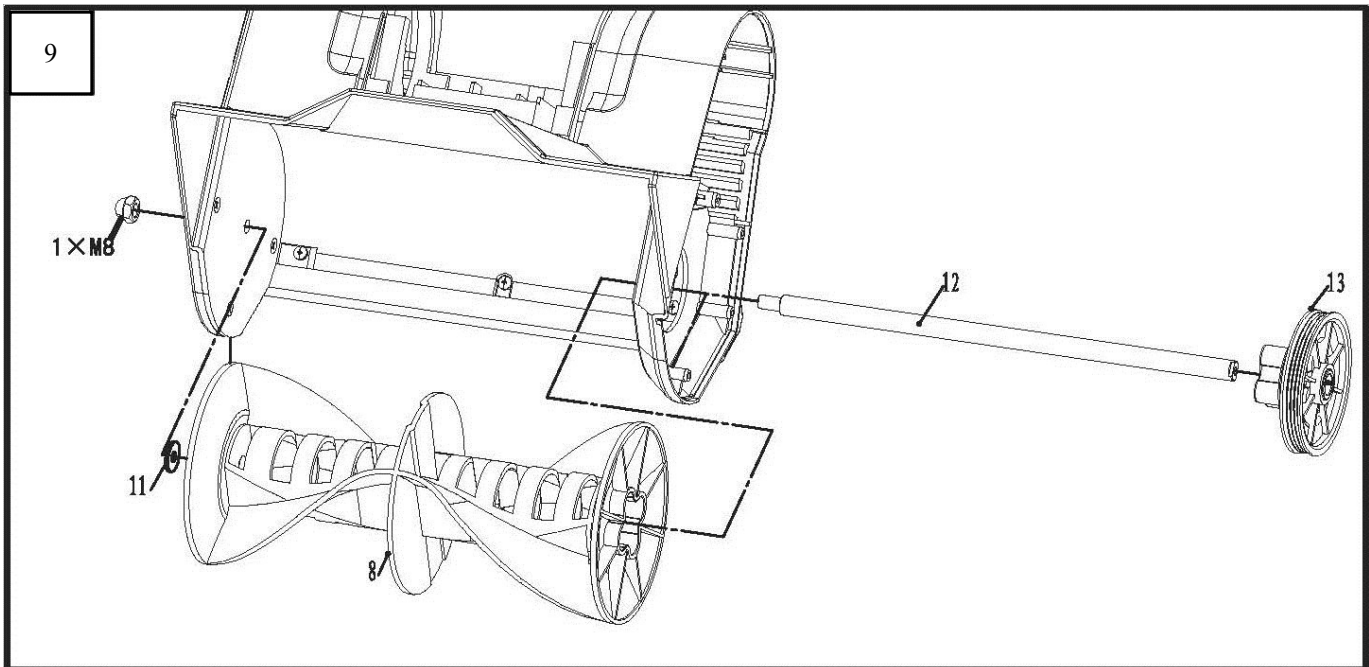

TROUBLESHOOTING

Problem	Possible causes	Remedy
Motor does not start	Unit not plugged in. No electricity. Defective cable.	Plug in the unit. Check power supply. Check cable. Repair or replace if required.
Poor results	Drive belt worn or damaged. Auger worn or damaged. Discharge blocked.	Replace the drive belt. Replace the auger. Ensure the screws and nuts are properly tightened. Switch off the snow thrower and clean the discharge.
Abnormal vibrations	Drive belt worn or damaged. Auger worn or damaged. Scraper blade worn or damaged.	Replace the drive belt. Replace the auger. Ensure the screws and nuts are properly tightened. Replace the scraper blade. Ensure the screws are properly tightened.

CALL US FIRST !!

Call us first with questions about operating or maintaining this product at 1.800.313.5111 between 7:30 a.m. – 4:30 p.m. Eastern Standard Time, or send emails to earthwise@reelin.com.



The Great States Corporation
American Lawn Mower Company
830 Webster Street
Shelbyville, IN 46176
www.americanlawnmower.com

NOTES

A large rectangular area with horizontal lines, intended for taking notes.

WARRANTY

This product is manufactured for The Great States Corporation/American Lawn Mower Company. The Great States Corporation/American Lawn Mower Company, Shelbyville, Indiana, has been making lawn mowers for over 100 years and it warrants to the original owner that each new product and service part is free from defects in material and workmanship and agrees to repair or replace under this warranty any defective product or part from the original date of purchase for two (2) years except for the conditions and circumstances listed below. Proof of purchase (original dated sales receipt) must accompany all warranty claims.

THIS WARRANTY IS NOT TRANSFERABLE AND DOES NOT COVER:

Products sold damaged or incomplete, sold "as is", sold reconditioned, or used as rental equipment.

Delivery, installation, or normal adjustments explained in the operator's manual.

Damage or liability caused by shipping, improper handling, improper installation, incorrect voltage or improper wiring, improper maintenance, improper modification, or the use of accessories and/or attachments not specifically recommended.

Repairs necessary because of operator abuse or negligence, or the failure to install, operate, maintain, or store the product according to the instructions in the operator's manual.

Damage caused by cold, heat, rain, excessive humidity, corrosive environments and materials, or other contaminants.

Expendable items that become worn during normal use, including but not limited to, belts, auger, and scraper blade.

Cosmetic defects that do not interfere with product functionality.

Freight costs from customer to vendor. Repair and transportation costs of products or parts determined not to be defective.

ANY INCIDENTAL, INDIRECT, OR CONSEQUENTIAL LOSS, DAMAGE, OR EXPENSE THAT MAY RESULT FROM ANY DEFECT, FAILURE, OR MALFUNCTION OF THE PRODUCT. Some states do not allow the exclusion or limitation on how long an implied warranty lasts, so the above limitations may not apply to you.

ANY NON-RESIDENTIAL USE OR COMMERCIAL USE VOIDS ALL WARRANTIES.



OPERATOR'S MANUAL

10-IN Snow Thrower

This product is covered by U. S. patents and other international patents

Copyright All Rights Reserved.

SERVICE

Now that you have purchased your snow thrower, should you need repair parts or service, simply contact us at 1-800-313-5111. Be sure to provide all pertinent facts when you call.

REPAIR PARTS

Please record your serial number in the space provided below.

- NAME OF ITEM Snow Thrower

- MODEL NUMBER QI-JY-1300

- ITEM NUMBER SN70010

- SERIAL NUMBER _____

The Great States Corporation
American Lawn Mower Company
830 Webster Street
Shelbyville, IN 46176
Phone 1-800-313-5111
www.americanlawnmower.com

In a continued commitment to improve quality, the Manufacturer reserves the right to make component changes or design changes when necessary.



MANUAL DEL OPERARIO

Sopladora de nieve de 254 mm (10 pulg.)

Este producto está amparado por patentes de EE. UU. y otras patentes internacionales.

Copyright. Todos los derechos reservados.

Modelo QI-JY-1300
Artículo SN70010



Intertek
3189723
Cumple con la
norma UL 1090
Certificado según
norma CAN/CSA
C22.2 N.º 147-M90



Este producto fue diseñado y fabricado de acuerdo con nuestros altos estándares de confiabilidad, facilidad de operación y seguridad para el operario. Si se trata con cuidado, esta herramienta le otorgará años de óptimo rendimiento y resistencia.



ADVERTENCIA: Para reducir el riesgo de sufrir alguna lesión, el usuario debe leer y comprender el manual del operario antes de usar este producto.

Muchas gracias por su compra.

NO DEVUELVA ESTE PRODUCTO A LA TIENDA. ¿TIENE PREGUNTAS SOBRE EL FUNCIONAMIENTO, EL MONTAJE, LAS PIEZAS Y EL MANTENIMIENTO? LLAME AL 1-800-313-5111 ENTRE LAS 7:30 Y LAS 16:30 HS., HORA DEL ESTE DE LOS ESTADOS UNIDOS.

GUARDE ESTE MANUAL PARA CONSULTAS FUTURAS

ÍNDICE

Especificaciones del producto.....	2
Lista de embalaje	2
Lista de piezas	3
Símbolos	4
Advertencias de seguridad.....	5 - 6
Montaje.....	7 - 8
Funcionamiento.....	9 - 10
Mantenimiento/Almacenamiento.....	11 - 12
Solución de problemas.....	13
Notas	14
Garantía	15

ESPECIFICACIONES DEL PRODUCTO

Modelo: QI-JY-1300
Artículo: SN70010

Voltaje del suministro eléctrico:	120 V - 60 HZ	Ancho de barrido:	260 mm (10 pulg.)
Velocidad de ralenti:	4000 RPM	Profundidad máx. de barrido:	120 mm (4,75 pulg.)
Consumo:	9 amperios	Distancia de lanzamiento:	Hasta 762 cm (25 pies)
Peso:	5 kg (11 libras)	Capacidad de barrido:	136 kg (300 libras)/minuto

LISTA DE EMBALAJE

DESEMBALAJE

Extraiga la herramienta de la caja con cuidado. Asegúrese de que estén incluidos todos los elementos detallados en la lista de embalaje.

Inspeccione el producto detenidamente para corroborar que no existan roturas ni averías ocurridas durante el envío.

No deseche el material de embalaje hasta haber inspeccionado exhaustivamente el producto y comprobar que funciona en forma satisfactoria.

Si alguna pieza falta o está dañada, llame al 1-800-313-5111 para obtener asistencia.

LISTA DE EMBALAJE

- Sopladora de nieve	1
- Mango auxiliar	1
- Tornillo y perilla (Perno de carruaje, M6x45)	1
- Tornillo y perilla (tornillo de M6x50)	1
- Tornillo autorroscante (4,2 x 30)	4
- Manual del operario	1

LISTA DE PIEZAS

Pos.	Descripción	Cant.
1	Enchufe	1
2	Botón de bloqueo de seguridad	1
3	Interruptor del gatillo de encendido/apagado	1
4	Mango	1
5	Mango auxiliar completo	1
6	Cubierta superior	1
7	Caja del motor	1
8	Barrena	1
9	Canal de descarga	1
10	Cuchilla raspadora	1
11	Arandela	1
12	Eje de la barrena	1
13	Polea de mando	1
14	Correa de transmisión	1
15	Soporte de la polea	1
16	Arandela	1
17	Tornillo M5 x 12	1
18	Cubierta, alojamiento de la polea	1
19	Tuerca M8	1
20	Polea de mando	1
21	Correa de transmisión, pequeña	1
22	Perilla	1
23	Perilla	1
24	Tuerca ciega M8	1

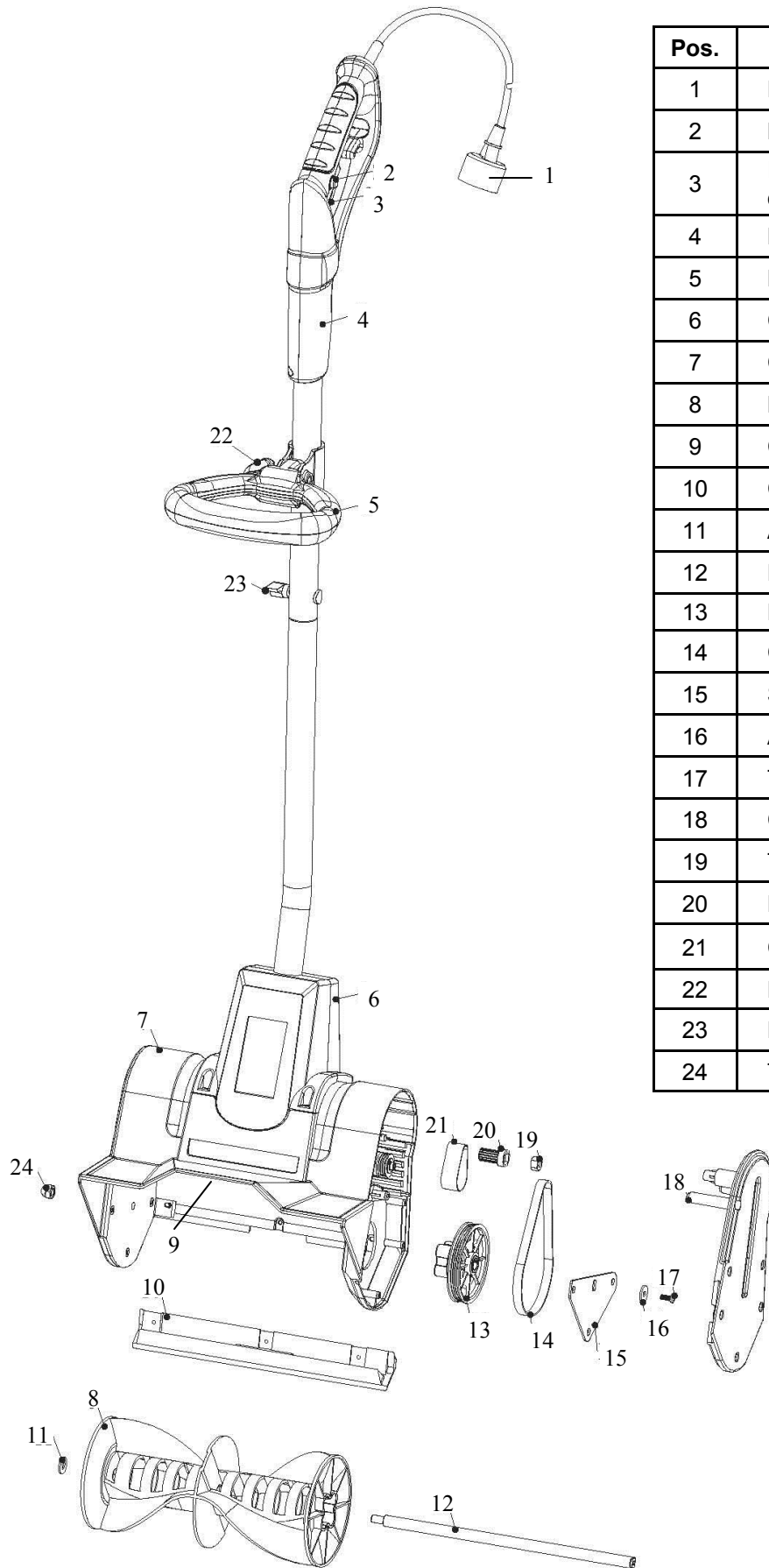

SÍMBOLOS

Algunos de los siguientes símbolos pueden aparecer en este producto. Tenga a bien estudiarlos y aprender su significado. La adecuada interpretación de estos símbolos le permitirá operar el producto mejor y de manera más segura.



Precauciones para su seguridad.



PRECAUCIÓN: Lea el manual de instrucciones y atienda las instrucciones de seguridad y advertencia.



PRECAUCIÓN: Retire el enchufe del tomacorriente de inmediato si el cable está dañado o cortado.



APAGUE la máquina, espere hasta que se detenga por completo y retire el enchufe del tomacorriente antes de realizar alguna tarea de mantenimiento, limpieza o reparación.



PRECAUCIÓN: Use siempre protecciones para sus ojos y oídos.



Use calzado seguro, resistente y antideslizante.



¡PELIGRO! Pueden ser lanzados objetos a gran velocidad cuando el motor está en funcionamiento. No pase delante de la máquina cuando está funcionando.



Mantenga a las personas que se encuentran en el lugar a una distancia segura.



Mantenga el cable eléctrico lejos de la barrena. La barrena puede dañar el cable y producir un contacto con piezas activas.



¡PELIGRO! Cuchillas giratorias. Mantenga manos y pies a una distancia segura.



No colocar la mano debajo de la barrena.



No colocar la mano enfrente del deflector de descarga.



No colocar la pie debajo de la barrena.



¡PELIGRO! Riesgos de descargas eléctricas.



No usar en la lluvia. No usar durante tormentas eléctricas.



Los productos eléctricos no se deben desechar junto con los residuos domésticos. Recicle donde haya centros para tal fin. Consulte a la autoridad local o al distribuidor minorista para obtener asesoramiento sobre reciclado.



ADVERTENCIAS DE SEGURIDAD IMPORTANTES



PARA REDUCIR EL RIESGO DE LESIONES: Antes de utilizar este producto, cercirese de que todos los usuarios lean y comprendan las instrucciones de seguridad y la dems informacin incluida en este manual.



PRECAUCIN: Use proteccin auditiva apropiada mientras trabaja. En ciertas condiciones y con cierta duracin de uso, el ruido generado por este producto puede contribuir a la prdua de la audicin.

Guarde estas instrucciones y revselas con frecuencia antes de usar la herramienta y para impartirlas a otros.



ADVERTENCIA: Al utilizar aparatos elctricos, se recomienda respetar siempre las precauciones de seguridad bsicas que se detallan a continuacin, a fin de reducir riesgos de incendios, descargas elctricas y lesiones personales.

LEA TODAS LAS INSTRUCCIONES

NORMAS GENERALES DE SEGURIDAD

CONTROLE SI HAY PIEZAS DAADAS. Antes de seguir usando el producto, se debern revisar las piezas daadas en forma exhaustiva para determinar si la herramienta funcionar correctamente y realizar el trabajo previsto. Compruebe la alineacin y las uniones de las piezas mviles, el montaje, averas de componentes y otros factores que puedan afectar el funcionamiento. Se debe reparar o reemplazar cualquier pieza daada en forma adecuada. Para recibir asistencia, comunquese con nuestra lnea de ayuda de atencin al cliente al 1-800-313-5111.

EVITE AMBIENTES PELIGROSOS. No utilice este producto en condiciones de lluvia o tormenta. Tampoco trabaje en entornos donde existan gases o sustancias explosivas. Por lo general, los motores de estos productos producen chispas que podrian inflamar los gases.

MANTENGA ALEJADOS A LOS NIOS. Todos los visitantes, nios y mascotas deben mantenerse a una distancia segura de la zona de trabajo.

USE ROPA ADECUADA. No use prendas sueltas ni artculos de joyera. Use proteccin para cubrir y sujetar el cabello largo, ya que puede quedar atrapado en las piezas mviles.

Use calzado seguro, resistente y antideslizante. En todo momento mantenga una buena base de apoyo, especialmente en pendientes.

USE GAFAS DE SEGURIDAD. Al trabajar con este producto, use gafas de seguridad con protectores laterales que cumplan con la norma ANSI Z87.1.



DOBLE AISLAMIENTO. La sopladora de nieve tiene doble aislamiento. Es decir que todas las piezas metlicas externas estn aisladas del suministro elctrico. Esto se logra con la introduccin de una capa de aislamiento entre las piezas elctricas y las mecnicas. El doble aislamiento garantiza la mayor seguridad posible.



ADVERTENCIA: Para el exterior, use cables de extensin rotulados con las siguientes inscripciones: SW-A, SOW-A, STW-A, STOW-A, SJW-A, SJTW-A, o SJTOWA. Estos cables estn especificados para usar al aire libre y reducir el riesgo de descarga elctrica.

ENCHUFES POLARIZADOS. Para reducir el riesgo de descarga elctrica, este producto tiene un enchufe polarizado. Las conexiones polarizadas encajan de una sola manera. Cercirese de que el extremo del receptculo del cable de extensin tenga ranuras de anchos diferentes para los contactos. Invierta el enchufe si no encaja totalmente en el cable de extensin. Si an as no encaja, consiga un cable de extensin adecuado. Si el cable de extensin no se adapta bien al tomacorriente, llame a un electricista competente para que instale un tomacorriente adecuado. No modifique el enchufe de la herramienta ni el cable de extensin de ningn modo.

CABLE DE EXTENSIN. Asegrese de que el cable de extensin est en buenas condiciones. Adems, compruebe que tenga el grosor suficiente para transportar la corriente que necesitar el producto. Un cable de extensin muy pequeo provocar una disminucin en la tensin de la lnea y, como resultado, una prdua de potencia y recalentamiento. La siguiente tabla muestra el tamao correcto que se debe usar segn la longitud del cable y el amperaje de la etiqueta. Ante la duda, utilice el siguiente calibre ms grueso. Cuanto ms bajo es el nmero de calibre, ms grueso es el cable.

Voltios	Calibre mnimo para los cables				
	Longitud total del cable en pies				
120V	0-25	26-50	51-100	101-150	
240V	0-50	51-100	101-200	201-300	
Amperaje		Calibre AWG			
Ms de	No ms de				
0	- 6	18	16	16	14
6	- 10	18	16	14	12
10	- 12	16	16	14	12
12	- 16	14	12	No se recomienda	

Es posible unir dos cables de extensin con un nudo para evitar que se desconecten durante el uso. Realice el nudo como se muestra en la imagen y luego conecte el enchufe del cable de alimentacin en el receptculo del cable de extensin.



ADVERTENCIA: Mantenga todas las conexiones secas y alejadas del suelo. No toque el enchufe con las manos mojadas.

Tenga presente el cable de extensin mientras opera la sopladora de nieve. Tenga cuidado de no tropezar con el cable y siempre mantngalo alejado de la barrena.

NORMAS GENERALES DE SEGURIDAD

INTERRUPTOR DE CIRCUITO POR FALLA A TIERRA (ICFT). El circuito o tomacorriente que se usen para la sopladora de nieve deben contar con esta protección. Se pueden utilizar receptáculos que tengan la protección de ICFT incorporada.



ADVERTENCIA: Nunca coloque las manos cerca de la barrena para quitar nieve, palos u otro desecho. Al limpiar la barrena, esta puede destrabarse repentinamente y provocar lesiones, aún cuando la sopladora de nieve se haya detenido. Para destapar, use siempre un palo de madera como el del mango de una escoba.

DESCONECTE LA UNIDAD del suministro eléctrico cuando no esté en uso o durante el servicio de mantenimiento o la limpieza. Manténgala bajo vigilancia constante.

NO MALTRATE EL CABLE. Nunca tire del cable para trasladar este producto ni para desconectarlo del receptáculo. Aleje el cable del calor, el aceite y los bordes filosos.

USE LA HERRAMIENTA CORRECTA. No utilice este producto en trabajos para los que no esté indicado.

NO SOBRECARGUE la sopladora de nieve usándola a una velocidad excesiva.

NO ADOPTÉ UNA POSTURA INCÓMODA. Guíe la sopladora de nieve sólo a paso de hombre. Mantenga una base de apoyo firme y buen equilibrio en todo momento.

ILUMINACIÓN. Trabaje con la sopladora de nieve sólo con luz natural o buena luz artificial.

GUARDE LA UNIDAD BAJO TECHO. Cuando no esté en uso, la sopladora de nieve se deberá guardar en un lugar seco, fuera del alcance de los niños.

MANTENGA LA UNIDAD EN CONDICIONES. Consérvela limpia para lograr un óptimo funcionamiento y reducir el riesgo de lesiones. Revise el cable de extensión periódicamente y reemplácelo si está dañado. Mantenga los mangos secos, limpios y libres de aceite.

Para un funcionamiento seguro, no utilice la sopladora de nieve en pendientes demasiado pronunciadas. Cuando trabaje en pendientes, disminuya la velocidad y asegúrese de tener una buena base de apoyo.

Antes de arrancar la sopladora de nieve, asegúrese de que la barrena no toque ningún objeto y esté libre para moverse.



PRECAUCIÓN: Nunca arroje nieve a las personas, mascotas o automóviles y no permita que nadie esté frente a la sopladora de nieve mientras está en funcionamiento.

Los objetos que pueden tapar la sopladora de nieve o causar daños pueden estar escondidos en la nieve. Antes de usar la máquina, despeje el área de felpudos, trineos, tablas, cables y otros desechos.

Si la barrena golpea un cuerpo extraño, verifique que no haya signos de daños en la sopladora de nieve y haga las reparaciones necesarias antes de volver a empezar y continuar el trabajo.

PONGA ATENCIÓN. Ponga atención a lo que está haciendo. Use el sentido común. No opere la sopladora de nieve si está cansado o bajo la influencia de drogas, alcohol o medicamentos.

Si la sopladora de nieve comienza a vibrar de manera inusual, apáguela de inmediato y revísela para detectar la causa. Generalmente, la vibración advierte la existencia de un problema.

Siempre apáguela; desconéctela del suministro eléctrico y espere hasta que la barrena se detenga por completo antes de realizar tareas de mantenimiento o reparaciones.



PRECAUCIÓN: La barrena no se detiene de inmediato cuando se apaga la sopladora de nieve.



PRECAUCIÓN: Riesgo de lesiones. No acerque ninguna parte de su cuerpo, ni prendas de vestir a la barrena giratoria.



ADVERTENCIA: Proposición 65 de California: Este producto contiene sustancias químicas al estado de California como causantes de cáncer, defectos de nacimiento u otros problemas reproductivos .

MONTAJE

Descripción (Fig. 1)

1. Enchufe
2. Botón de bloqueo de seguridad
3. Interruptor del gatillo de encendido/apagado
4. Mango
5. Mango auxiliar
6. Cubierta superior
7. Caja del motor
8. Barrena
9. Canal de descarga

Este producto debe ser montado correctamente antes de su uso.

Barra guía (Fig. 1A)

Deslice la sección inferior (C) en la sección superior (B).
Alinee los orificios de cada tubo y asegúrese de que el cable (A) no obstruya los orificios de montaje.
Sujete las dos secciones con el tornillo incluido y la tuerca mariposa.

Caja del motor (Fig. 1B)

Conecte el tomacorriente (B) al enchufe de la caja del motor (7).
Sujete la cubierta superior a la caja del motor con los tornillos incluidos.

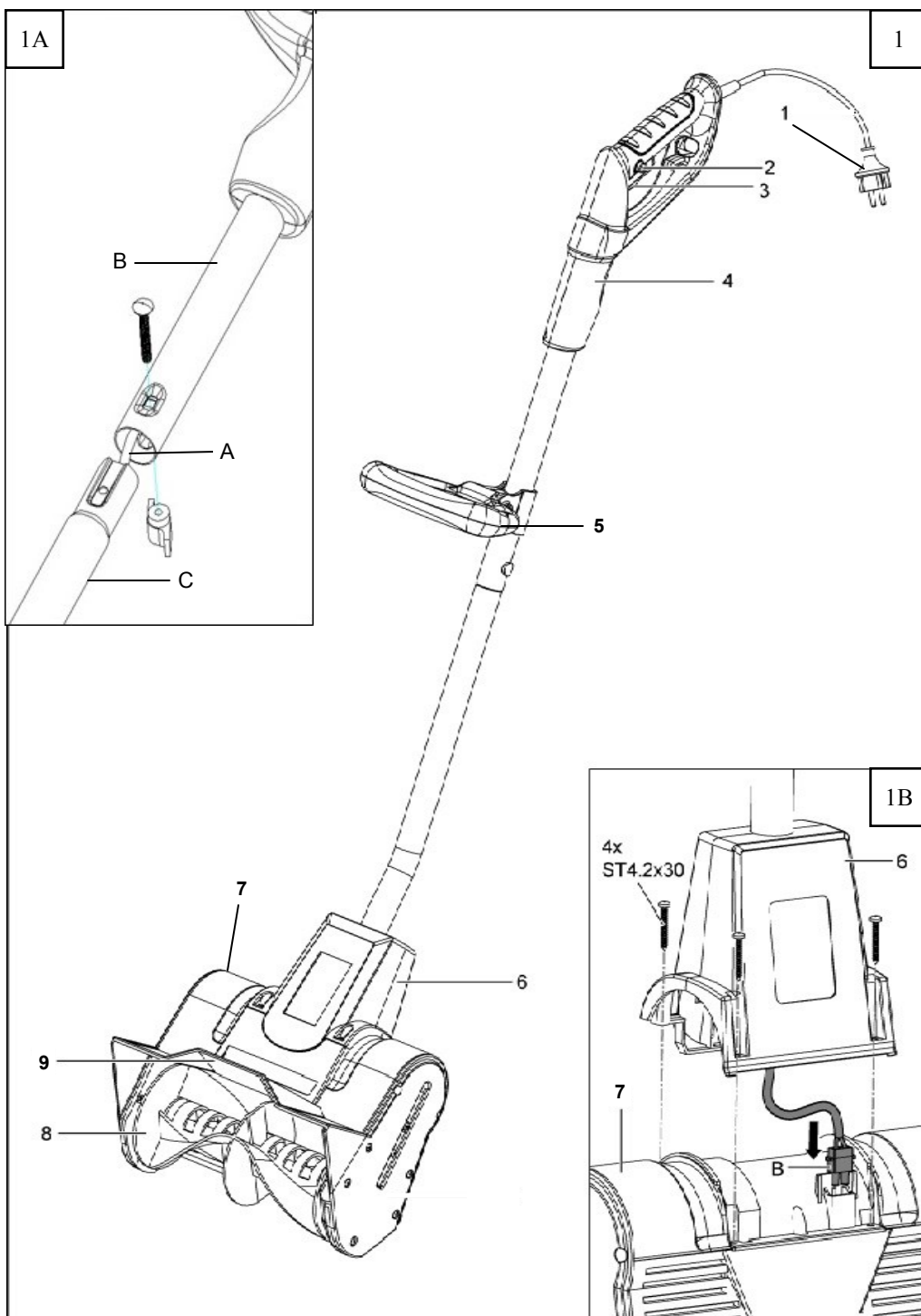

MONTAJE

Mango auxiliar (Fig. 2)

Afloje la perilla y levante el mango a la posición de funcionamiento. Ajuste la altura del mango a una posición segura y cómoda y fíjelo con la perilla.

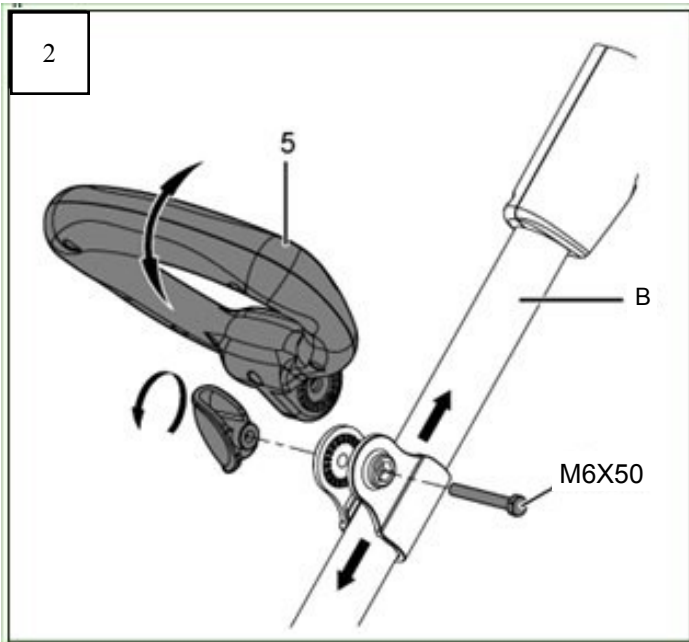

Coloque el mango auxiliar de manera que los orificios estén alineados con los orificios del soporte del mango. Inserte el perno con cabezal hexagonal M6X50 en el orificio del perno con cabezal hexagonal del soporte. Ajuste el ángulo y la altura del mango a una posición segura y cómoda. Sujete ajustando la perilla en el perno.

Conexión del cable eléctrico (Fig. 3)

Haga un lazo con el cable de extensión y páselo por el mango posterior. Apoye el cable alrededor del enganche del cable. Esto evitará que accidentalmente desconecte el cable de extensión del producto durante el funcionamiento.

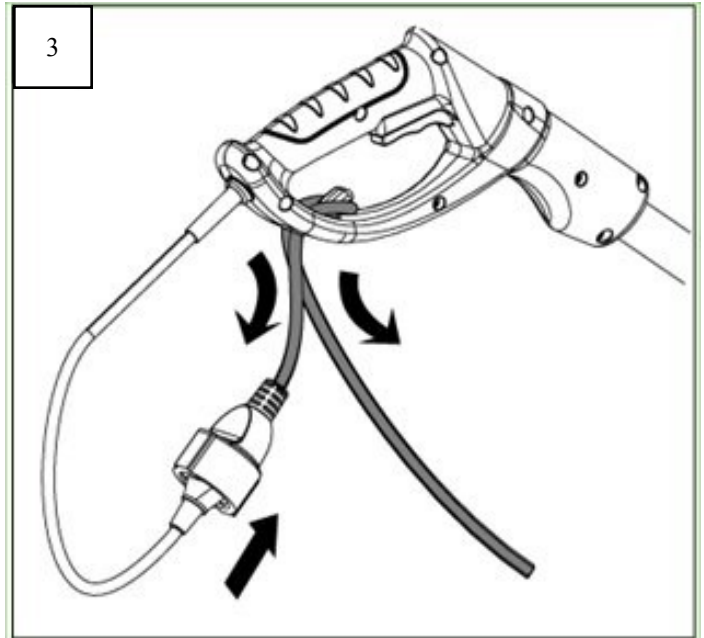

⚠ ADVERTENCIA: No sostenga el enchufe o la sopladora de nieve con las manos mojadas o parado sobre agua.

⚠ ¡PELIGRO! Una descarga eléctrica puede provocar lesiones graves o la muerte.

FUNCIONAMIENTO

Esta sopladora de nieve está diseñada para barrer nieve de aceras, peldaños, patios, plataformas y otras superficies planas rígidas como caminos de entrada pavimentados. Úsela solo sobre superficies rígidas y planas sin arena, piedras y desechos, cables o cualquier otro objeto. El fabricante no es responsable por daños o lesiones provocados por el uso inadecuado.

Interruptor de encendido/apagado (Fig. 4)

⚠️ ADVERTENCIA: La barrena comienza a girar inmediatamente después de que la sopladora de nieve se enciende. Mantenga manos y pies alejados de la barrena.

Para encender, sostenga la sopladora de nieve con firmeza con las dos manos, asegúrese de que no toque ninguna superficie y presione el botón de bloqueo de seguridad (2) mientras presiona el interruptor del gatillo de encendido/apagado (3).

Una vez que la sopladora de nieve está en marcha puede soltar el botón de bloqueo de seguridad.

Para apagar, simplemente suelte el gatillo.

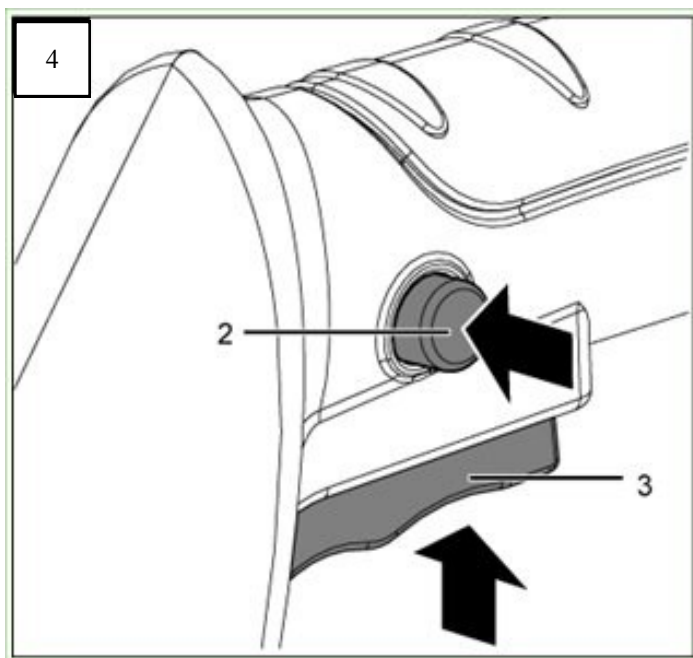

Remoción de la nieve

Antes de comenzar a trabajar, asegúrese de que el área esté despejada y sin piedras, desechos, cables y cualquier otro objeto.

Asegúrese de que todos los sujetadores de la sopladora de nieve (tornillos, tuercas, etc.) estén ajustados totalmente.

Inspeccione regularmente la barrena para detectar si está gastada o dañada.

Ubique la sopladora de nieve de manera que descargue hacia una dirección segura lejos del operario y personas que se encuentren en el lugar.

Limpie la nieve con frecuencia antes de que sea demasiado profunda. Es mejor quitar la nieve apenas cae.

Levante la barrena un poco antes de arrancar la sopladora de nieve.

Encienda e incline la sopladora de nieve hacia adelante hasta que la cuchilla de la barrena toque el suelo. Empújela hacia adelante a una velocidad cómoda y a la vez lo suficientemente despacio para despejar el recorrido por completo. El ancho y profundidad de la nieve determina la velocidad de avance.

Mueva la nieve a la derecha o a la izquierda sosteniendo la sopladora de nieve a un leve ángulo. Para una remoción de la nieve más eficaz, arroje la nieve en la dirección del viento y solape levemente cada franja.

La sopladora de nieve puede quitar hasta 12 cm (4 3/4 pulg.) de profundidad en una pasada. Al despejar masas de nieve más profundas, sostenga la sopladora de nieve por los mangos superior e inferior con un movimiento deslizante o de barrido. Quite la capa superior y haga varias pasadas. (Fig. 5)

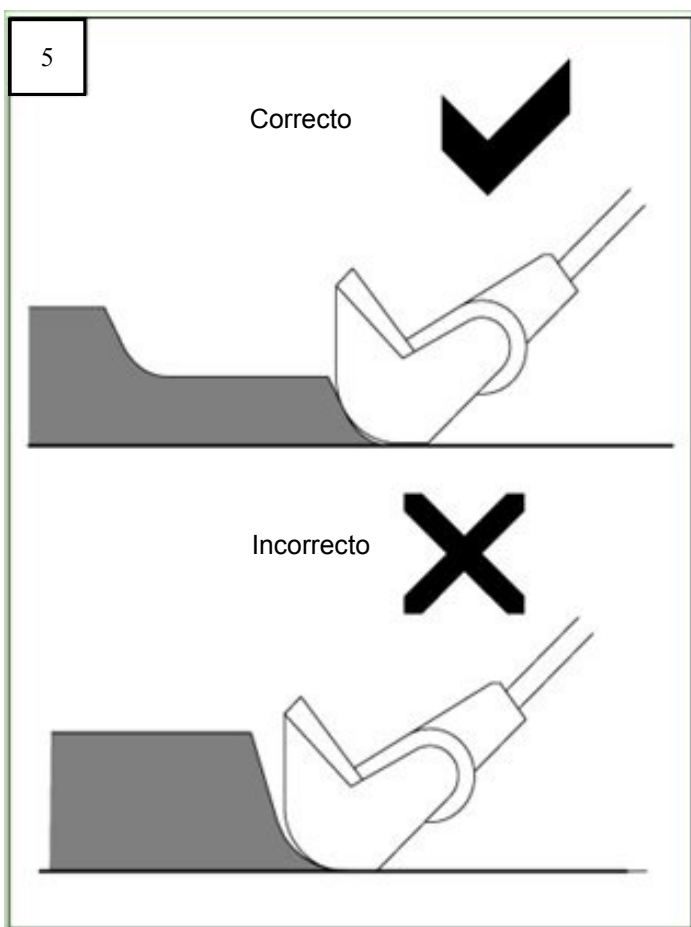

FUNCIONAMIENTO

Para grandes superficies se requiere un patrón definido de operación para limpiar completamente un área de nieve. Estos patrones evitarán arrojar nieve en lugares no deseados y también eliminar una segunda remoción de nieve. (Fig. 6)

Patrón A: Arroje la nieve a la derecha o a la izquierda donde sea posible. Para áreas como un largo camino de entrada, es mejor comenzar en el medio. Limpie de un extremo a otro, arrojando la nieve a ambos lados.

Patrón B: Si la nieve solo se puede arrojar a un lado del área a despejar, comience en el lado opuesto.

Raspar la nieve todo el recorrido hasta el pavimento desgastará el raspador y la barrena. Para proteger estas piezas, se puede dejar una o dos pulgadas de nieve y quitarlas con sal para deshielo o una pala.

Después de quitar la nieve, siga usando la sopladora de nieve durante unos minutos para evitar que el hielo se congele en las piezas móviles. Luego apague el motor, espere a que se detengan las piezas móviles y seque el hielo y la nieve de la sopladora de nieve con un paño limpio.

 **ADVERTENCIA:** Para evitar lesiones personales graves, no use las manos o los pies para destapar el canal.

Esta sopladora de nieve está equipada con un interruptor térmico de seguridad que apagará automáticamente el motor en caso de que éste se sobrecaliente. En ese caso, desconecte la unidad y espere hasta que el motor se enfríe. Esto no debería tardar más de dos minutos. El interruptor se reiniciará automáticamente una vez que el motor esté frío y podrá continuar utilizando la herramienta normalmente.

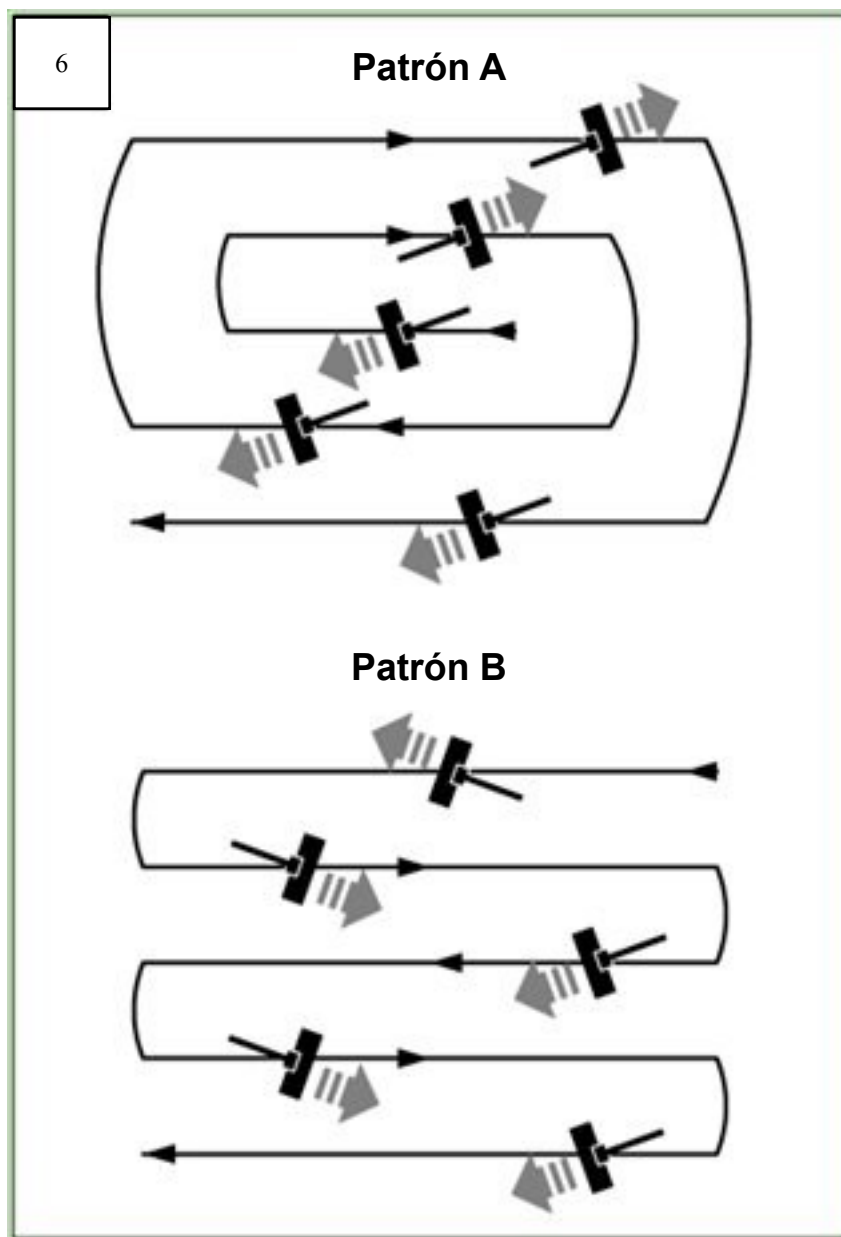

MANTENIMIENTO Y ALMACENAMIENTO

Antes de realizar tareas de mantenimiento, desconecte el suministro eléctrico.

Una limpieza y mantenimiento periódicos de su sopladora de nieve asegurará su eficacia y prolongará la vida útil del producto.

Después de cada uso, aparte y limpie el hielo y los desechos del ventilador y sus ranuras, la barrena y la caja.

Solo use un paño humedecido con agua caliente y un cepillo suave para limpiar la sopladora de nieve.
¡Nunca moje o rocíe agua en la máquina!

No utilice detergentes ni solventes, ya que podrían ocasionar daños irreversibles a la sopladora de nieve. Los productos químicos pueden destruir las piezas plásticas.

Para proteger a la sopladora de nieve de la corrosión al estar guardada por largos períodos, lubrique ligeramente las piezas metálicas con aceite.

Guarde el artefacto en un lugar seco fuera del alcance de los niños.

Para la seguridad del usuario, las piezas gastadas o dañadas se deben reemplazar. Reemplace sólo con piezas de repuesto originales. Las piezas provenientes de otra sopladora de nieve pueden no adaptarse adecuadamente, lo que provocaría una situación de inseguridad.

Cambio de la correa (Fig. 7, 8)

Las correas de transmisión (14) y (21) se deben reemplazar cuando están gastadas.

Correa de transmisión (14)

- Extraiga los tornillos y retire la cubierta (18).
- Extraiga el tornillo, arandela (16), el soporte de la polea (15) y la correa (14) de la polea.
- Instale la nueva correa en la misma ranura que la vieja.
- Vuelva a colocar el tornillo, la arandela (16) y el soporte de la polea (15).
- Vuelva a colocar la cubierta (18) y ajuste los tornillos.

Correa de transmisión (21) pequeña

- Extraiga los tornillos y retire la cubierta (18).
- Afloje la tuerca y saque la polea (20) y la correa (21) del eje.
- Instale la nueva correa (21) con la polea en el eje.
- Sujete con la tuerca.
- Vuelva a colocar la cubierta (18) y ajuste los tornillos.

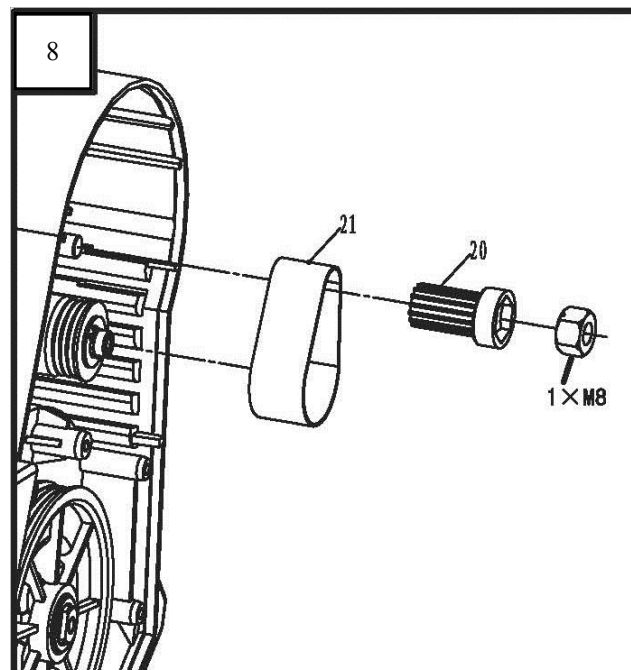
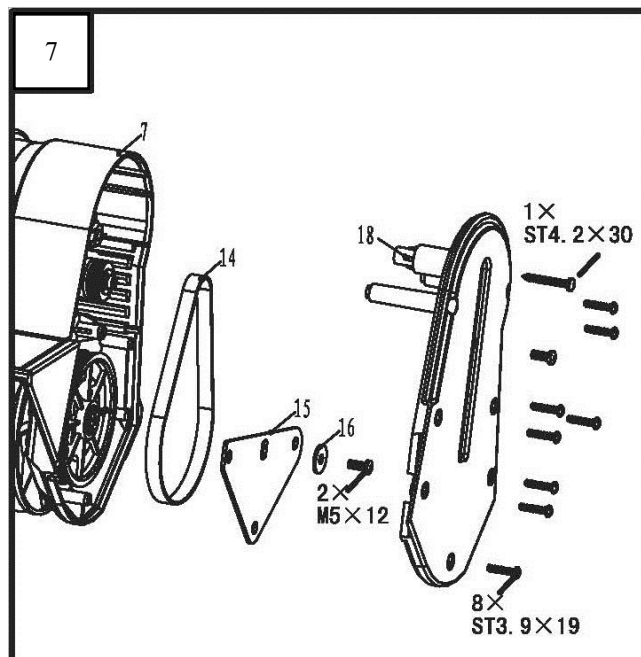

MANTENIMIENTO Y ALMACENAMIENTO

Barrena (Fig. 9)

PRECAUCIÓN: Inspeccione los sujetadores antes de cada uso. Una barrena floja puede producir una vibración excesiva y dañar la sopladora de nieve.

Para reemplazar la barrena:

- Extraiga la cubierta (18), el soporte de la polea (15) y la correa (14).
- Afloje la tuerca del otro lado de la barrena (8) y desmonte la polea (13) y el eje de la barrena (12).
- Reemplace la barrena por una nueva.
- Al volver a ensamblar, asegúrese de que todos los tornillos y las tuercas estén ajustados correctamente.

Cuchilla raspadora (Fig. 10)

La cuchilla raspadora es un elemento de desgaste que se debe reemplazar cuando sea necesario. Una cuchilla raspadora gastada puede producir una vibración extrema y dañar la barrena.

Para reemplazar la cuchilla raspadora:

- Extraiga los tres tornillos.
- Reemplace la cuchilla raspadora por una nueva.
- Ajuste los tres tornillos.
- Asegúrese de que los tornillos estén ajustados correctamente.

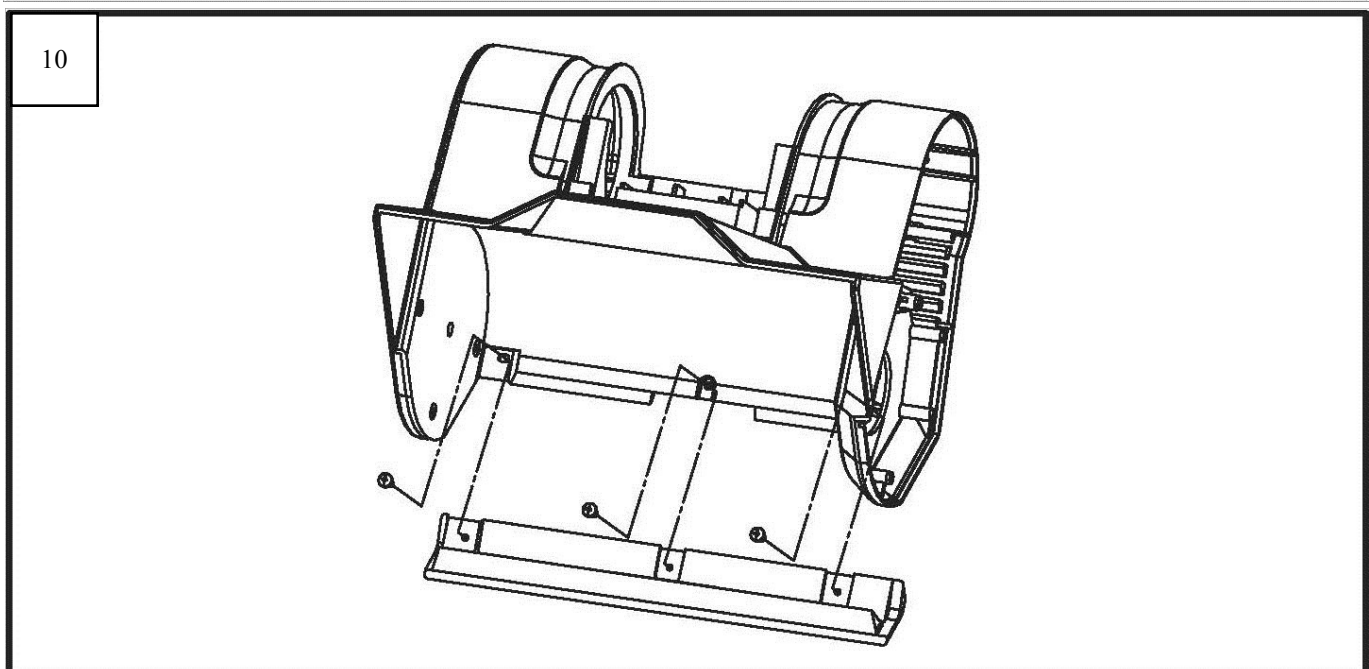
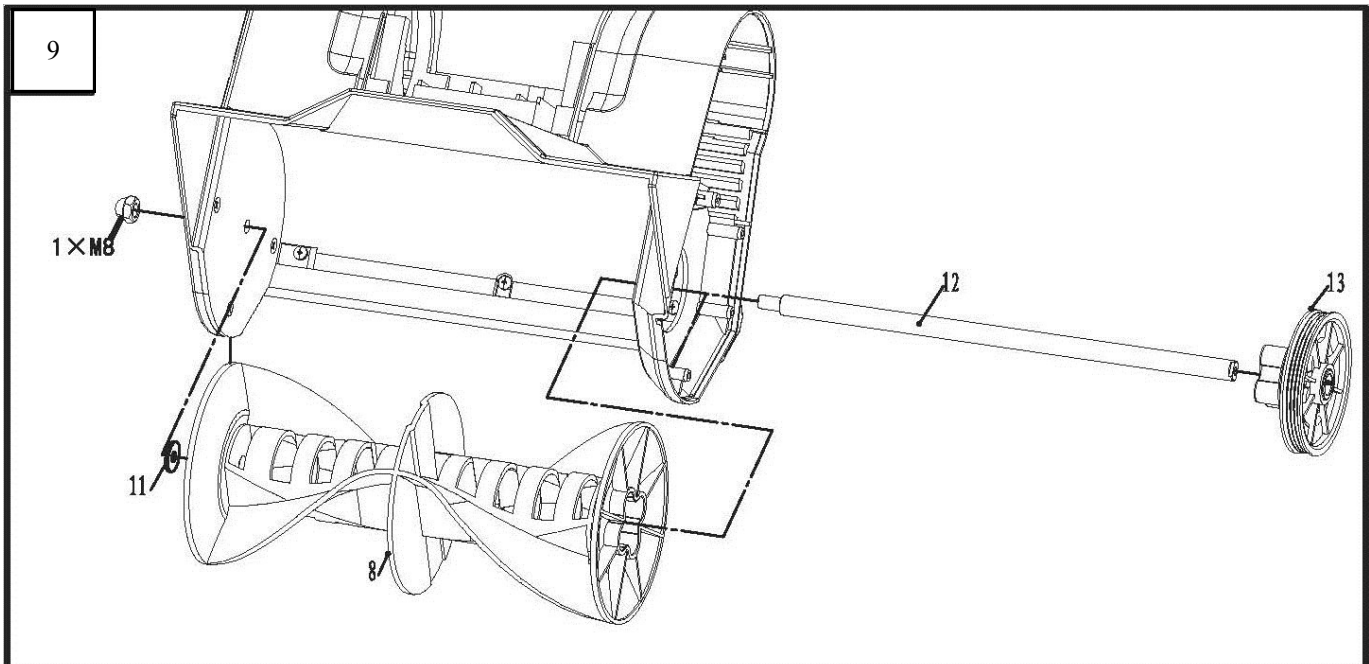

SOLUCIÓN DE PROBLEMAS

Problema	Posibles causas	Solución
El motor no arranca	La unidad no está enchufada. No hay electricidad. Cable defectuoso.	Enchufe la unidad. Revise el suministro eléctrico. Revise el cable. Repare o reemplácelo, si fuera necesario.
Resultados no satisfactorios	Correa de transmisión gastada o dañada. Barrena gastada o dañada. Descarga tapada.	Reemplace la correa de transmisión. Reemplace la barrena. Asegúrese de que los tornillos y las tuercas estén ajustados correctamente. Apague la sopladora de nieve y limpie la descarga.
Vibraciones inusuales	Correa de transmisión gastada o dañada. Barrena gastada o dañada. Cuchilla raspadora gastada o dañada.	Reemplace la correa de transmisión. Reemplace la barrena. Asegúrese de que los tornillos y las tuercas estén ajustados correctamente. Reemplace la cuchilla raspadora. Asegúrese de que los tornillos estén ajustados correctamente.

LLÁMENOS PRIMERO

Llámenos primero si tiene preguntas sobre el funcionamiento o el mantenimiento de este producto al 1.800.313.5111, de 7:30 a 16:30, hora estándar del este, o envíe un correo electrónico a earthwise@reelin.com.



The Great States Corporation
American Lawn Mower Company
830 Webster Street
Shelbyville, IN 46176
Estados Unidos
www.americanlawnmower.com

GARANTÍA

Este producto ha sido fabricado por The Great States Corporation/American Lawn Mower Company. The Great States Corporation/American Lawn Mower Company, Shelbyville, Indiana, ha fabricado máquinas cortacésped durante más de 100 años y garantiza al propietario original que cada uno de los productos y repuestos nuevos no tienen defectos de materiales ni de fabricación, y se compromete a reparar o sustituir, conforme a esta garantía, cualquier pieza o producto defectuoso por (2) años a partir de la fecha original de compra, a excepción de las condiciones y circunstancias detalladas a continuación. Todos los reclamos de garantía deben estar acompañados de un comprobante de compra (recibo de compra con la fecha original).

ESTA GARANTÍA NO ES TRANSFERIBLE Y NO CUBRE:

Productos vendidos con averías o incompletos, vendidos en las condiciones que se encuentren, reacondicionados o usados como equipos de alquiler.

Entrega, instalación ni ajustes normales que se explican en el manual del operario.

Daños ni inconvenientes causados por envío, manipulación inadecuada, instalación incorrecta, voltaje o cableado incorrecto, mantenimiento deficiente, modificaciones inadecuadas o el uso de accesorios o dispositivos de sujeción no recomendados específicamente.

Reparaciones necesarias por el uso indebido o negligencia del operario, o por no instalar, operar, mantener o guardar el producto conforme a las instrucciones del manual del operario.

Daños causados por el frío, el calor, la lluvia, la humedad excesiva, ambientes y materiales corrosivos u otros contaminantes.

Los elementos consumibles que se desgastan con el uso normal incluyen pero no se limitan a correas, barrena y cuchilla raspadora.

Defectos cosméticos que no interfieren con la funcionalidad del producto.

Costos de flete del cliente al proveedor.
Costos de reparación y transporte de piezas o productos que no se consideren defectuosos.

PÉRDIDAS, DAÑOS O GASTOS INCIDENTALES, INDIRECTOS O CONSECUENCIALES QUE OCURRAN COMO RESULTADO DE DEFECTOS, FALLAS O MAL FUNCIONAMIENTO DEL PRODUCTO. Algunos estados no permiten la exclusión o limitación respecto de la duración de una garantía implícita; por lo tanto, es posible que las limitaciones enunciadas anteriormente no le correspondan.

EL USO COMERCIAL O NO RESIDENCIAL ANULA TODAS LAS GARANTÍAS.



MANUAL DEL OPERARIO

Sopladora de nieve de 254 mm (10 pulg.)

Este producto está amparado por patentes de EE. UU. y otras patentes internacionales.

Copyright. Todos los derechos reservados.

SERVICIO TÉCNICO

Ahora que adquirió su sopladora de nieve, si alguna vez necesitara servicio técnico o repuestos, simplemente comuníquese con nosotros al 1-800-313-5111. Asegúrese de proporcionar toda la información pertinente cuando nos llame o visite.

REPUESTOS

Registre su número de serie en el espacio provisto a continuación.

- NOMBRE DEL ARTÍCULO Sopladora de nieve

- NÚMERO DE MODELO QI-JY-1300

- NÚMERO DE ARTÍCULO SN70010

- NÚMERO DE SERIE _____

The Great States Corporation
American Lawn Mower Company
830 Webster Street
Shelbyville, IN 46176
Estados Unidos
Teléfono: 1-800-313-5111
www.americanlawnmower.com

Con el compromiso constante de mejorar la calidad, el fabricante se reserva el derecho de modificar los componentes o diseñar cambios cuando lo considere necesario.



MANUEL DE L'UTILISATEUR

Souffleuse à neige de 10 pouces

Ce produit est protégé par des brevets américains et d'autres brevets internationaux.

Copyright Tous droits réservés.

Modèle n° QI-JY-1300
Article SN70010



Intertek

3189723

Conforme à la norme

UL 1090

Certifié

CAN/CSA

C22.2 n° 147-M90



Ce produit a été conçu et fabriqué selon nos normes élevées de fiabilité, de facilité d'utilisation et de sécurité de l'utilisateur. Correctement entretenu, il vous procurera des années de service intensif et sans souci.



AVERTISSEMENT : afin d'éviter de se blesser, l'utilisateur doit lire et comprendre le manuel de l'utilisateur avant d'utiliser ce produit.

Merci pour votre achat.

NE RENVOYEZ PAS CE PRODUIT AU MAGASIN. AVEZ-VOUS DES QUESTIONS CONCERNANT LE FONCTIONNEMENT, L'ASSEMBLAGE, LES PIÈCES OU LA RÉPARATION DU PRODUIT? COMPOSEZ LE 1-800-313-5111 DE 07 h 30 à 16 h 30, HEURE NORMALE DE L'EST, POUR TOUTE ASSISTANCE.

CONSERVEZ CE MANUEL POUR POUVOIR LE CONSULTER ULTÉRIEUREMENT

TABLE DES MATIÈRES

Caractéristiques techniques du produit.....	2
Liste du contenu.....	2
Liste des pièces	3
Symboles.....	4
Consignes de sécurité.....	5 - 6
Assemblage.....	7 - 8
Utilisation.....	9 - 10
Entretien/rangement.....	11 - 12
Dépannage.....	13
Notes	14
Garantie.....	15

CARACTÉRISTIQUES TECHNIQUES DU PRODUIT

Modèle : QI-JY-1300
Article : SN70010

Tension d'alimentation :	120 V-60 Hz	Rayon de balayage :	260 mm
Vitesse au ralenti :	4 000 tours/min	Profondeur de déneigement maximale :	120 mm
Consommation électrique :	9 A	Distance de projection :	Jusqu'à 8,3 m
Poids :	4,94 kg	Capacité de déneigement :	135 kg/min

LISTE DU CONTENU

DÉBALLAGE

Enlevez avec précaution le produit du carton. Assurez-vous que tous les éléments figurant dans la liste du contenu sont inclus.

Inspectez soigneusement le produit pour vous assurer qu'aucune casse ou endommagement ne s'est produit pendant le transport.

Ne jetez pas le matériau d'emballage tant que vous n'avez pas soigneusement inspecté et utilisé le produit de façon satisfaisante.

Si des pièces sont endommagées ou manquantes, veuillez appeler le 1-800-313-5111 pour assistance.

LISTE DU CONTENU

- Souffleuse à neige	1
- Poignée auxiliaire	1
- Vis et bouton d'assemblage (Boulon de carrosserie de M6x45)	1
- Vis et bouton d'assemblage (vis M6x50)	1
- Vis autotaraudeuse (4,2x30)	4
- Manuel de l'utilisateur	1

LISTE DES PIÈCES

N°	Description	Qté
1	Fiche	1
2	Bouton de déverrouillage de sécurité	1
3	Interrupteur de déclenchement	1
4	Poignée	1
5	Poignée auxiliaire complète	1
6	Capot supérieur	1
7	Carter du moteur	1
8	Vis sans fin	1
9	Goulotte d'évacuation	1
10	Lame de raclage	1
11	Rondelle	1
12	Axe de la vis sans fin	1
13	Poulie réceptrice	1
14	Courroie d'entraînement	1
15	Plaque de poulie	1
16	Rondelle	1
17	Vis M5 x 12	1
18	Couvercle de carter de poulie	1
19	Écrou M8	1
20	Poulie motrice	1
21	Petite courroie d'entraînement	1
22	Bouton d'assemblage	1
23	Bouton d'assemblage	1
24	Écrou capuchon M8	1

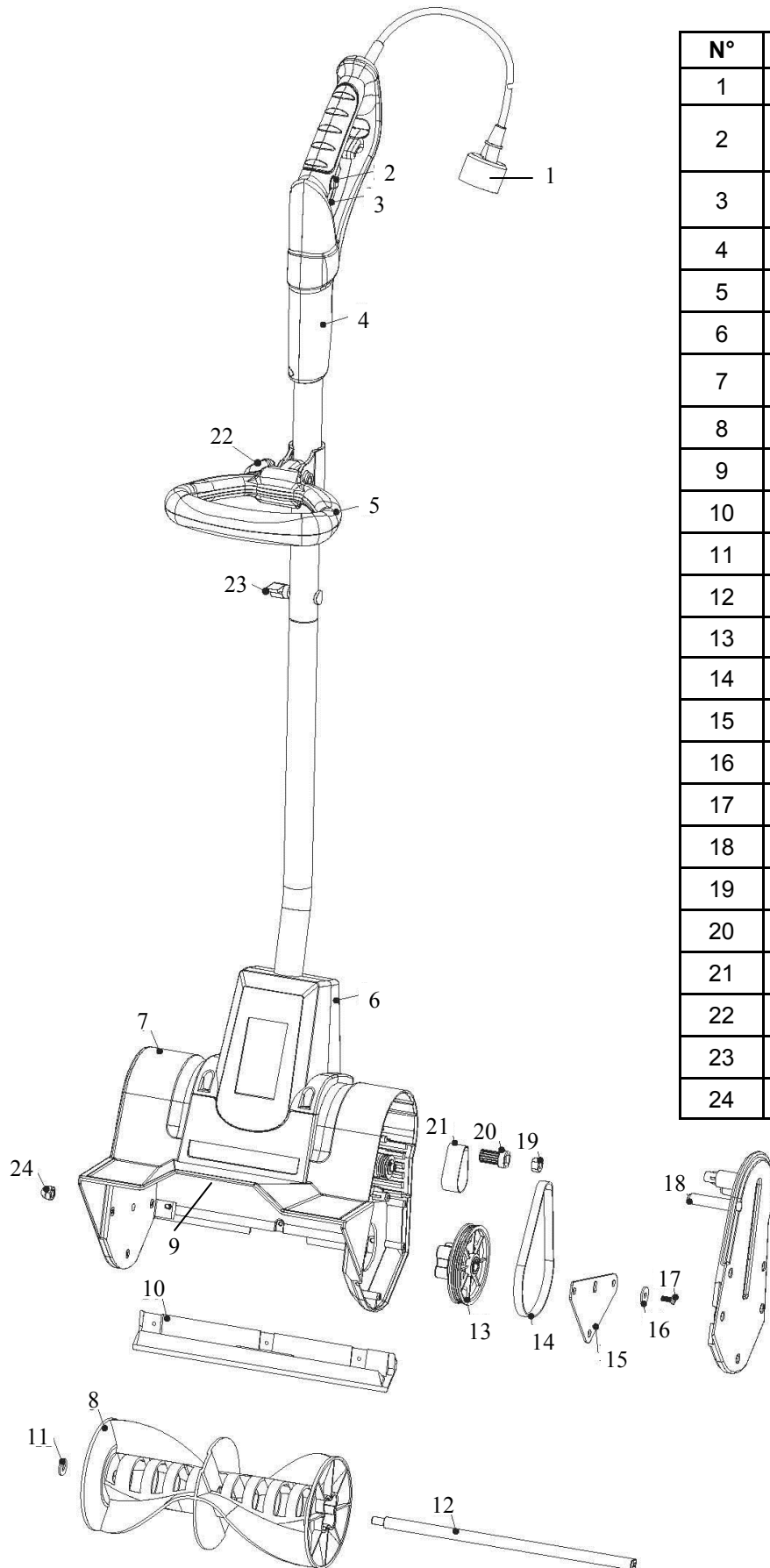

SYMBOLES

Certains des symboles suivants peuvent apparaître sur ce produit. Examinez-les et apprenez leur signification. Une interprétation correcte des symboles vous permettra d'utiliser ce produit plus efficacement et en meilleure sécurité.



Précautions concernant votre sécurité.



ATTENTION! Lisez le manuel de l'utilisateur, et respectez les notices d'avertissement et les consignes de sécurité.



ATTENTION! Débranchez immédiatement l'appareil si le câble est endommagé ou usé.



ÉTEINDRE LA MACHINE! Attendez qu'elle soit complètement arrêtée et débranchez la fiche du secteur avant tout entretien, nettoyage ou réparation!



ATTENTION! Portez toujours une protection oculaire et auditive.



Portez des chaussures couvertes solides, à semelles antidérapantes.



DANGER! Des objets peuvent être projetés à de grande vitesse lorsque le moteur est en route. Ne pas marcher devant la machine en marche.



Gardez les personnes alentour à une distance de sécurité.



Tenez le cordon électrique éloigné de la vis sans fin. Celle-ci risque d'endommager le cordon et de provoquer un contact avec des pièces énergisées.



DANGER! Lames rotatives. Gardez les mains et les pièces à une distance sûre.



Ne mettez pas la main dans la vis sans fin.



Ne mettez pas la main devant le déflecteur de la goulotte.



Ne mettez pas les pièces dans la vis sans fin.



DANGER! Risque de décharge électrique.



N'utilisez pas cette machine sous la pluie. N'utilisez pas cette machine pendant les orages électriques.



Les équipements électriques usagés ne doivent pas être éliminés avec les ordures ménagères. Recyclez l'appareil lorsque des installations à cet effet existent. Pour obtenir des conseils de recyclage, renseignez-vous auprès des autorités locales ou de votre vendeur.



AVERTISSEMENTS DE SÉCURITÉ IMPORTANTS



POUR RÉDUIRE LE RISQUE DE BLESSURE : avant toute utilisation, assurez-vous que toute personne utilisant ce produit a lu et compris toutes les consignes de sécurité et les autres renseignements contenus dans ce manuel.



ATTENTION : portez des protections auditives appropriées pendant l'utilisation. Dans certaines conditions, ou en cas d'utilisation prolongée, le bruit émis par ce produit peut contribuer à une perte auditive.

Conservez ces instructions et relisez-les souvent avant d'utiliser le produit et lorsque vous apprenez son emploi à d'autres personnes.



AVERTISSEMENT : lorsque vous utilisez un appareil électrique, vous devez toujours respecter des consignes de sécurité de base afin de réduire le risque d'incendie, de décharge électrique et de blessures, notamment :

LIRE TOUTES LES INSTRUCTIONS

SÉCURITÉ GÉNÉRALE

VÉRIFIER LES PIÈCES ENDOMMAGÉES – Avant de poursuivre l'utilisation du produit, toute pièce endommagée doit être vérifiée scrupuleusement afin de déterminer qu'elle fonctionnera correctement et remplira sa fonction prévue. Vérifiez l'alignement des pièces mobiles, si ces dernières sont coincées, si certaines pièces sont cassées, la qualité du montage et toute autre condition pouvant affecter le fonctionnement de l'outil. Toute pièce endommagée doit être correctement réparée ou remplacée. Appelez notre service clientèle au 1-800-313-5111 pour assistance.

ÉVITER LES ENVIRONNEMENTS DANGEREUX – N'utilisez pas ce produit sous la pluie ou par temps orageux. N'utilisez pas l'appareil dans les atmosphères gazeuses ou explosives. Le moteur de ce produit émet normalement des étincelles capables d'enflammer les vapeurs chimiques.

GARDER HORS DE PORTÉE DES ENFANTS – Tous les visiteurs, enfants et animaux domestiques doivent se tenir au-delà du périmètre de sécurité de la zone de travail.

S'HABILLER DE FAÇON APPROPRIÉE – Ne portez ni vêtements amples ni bijoux et portez une protection des cheveux pour contenir les cheveux longs. Ceux-ci risquent d'être happés par des pièces en mouvement.

Portez des chaussures couvertes solides, à semelles antidérapantes. Ne vous tenez pas en déséquilibre, en particulier sur les pentes.

PORTER DES LUNETTES DE SÉCURITÉ – Lors de l'utilisation de ce produit, portez des lunettes de sécurité avec des écrans latéraux, marquées à la norme ANSI Z87.1.



DOUBLE ISOLATION – la souffeuse à neige est doublement isolée : toutes les pièces métalliques externes sont isolées de l'alimentation électrique. Ceci est réalisé en introduisant une couche d'isolation entre les pièces électriques et mécaniques. Cette double isolation vous garantit la meilleure sécurité possible.



AVERTISSEMENT : utilisez des rallonges extérieures marquées SW-A, SOW-A, STW-A, STOW-A, SJW-A, SJTW-A ou SJTOWA. Ces câbles sont conçus pour une utilisation en extérieur et réduisent le risque de décharge électrique.

FICHES POLARISÉES - Afin de réduire le risque de décharge électrique, ce produit comporte une prise polarisée. Les connexions polarisées ne peuvent être effectuées que de la bonne façon. Assurez-vous que la prise femelle de la rallonge comporte des emplacements pour une fiche large et une fiche étroite. Si la prise ne s'adapte pas entièrement dans la rallonge, inversez la prise. Si elle ne s'adapte toujours pas, obtenez une rallonge appropriée. Si la rallonge ne convient pas à la prise murale, contactez un électricien qualifié pour installer une prise murale correcte. Ne changez en aucun cas la fiche de l'outil ou de la rallonge.

RALLONGE. Assurez-vous que la rallonge est en bon état. Lors de l'utilisation d'une rallonge, assurez-vous qu'elle est d'un calibre suffisant pour transmettre le courant consommé par le produit. Une rallonge de calibre insuffisant provoquera une baisse de tension qui entraînera une perte de puissance et une surchauffe. Le tableau suivant montre le calibre correct à utiliser en fonction de la longueur du câble et de l'intensité nominale de la plaque signalétique. En cas de doute, utilisez le calibre immédiatement supérieur. Plus le numéro de calibre est bas, plus le câble est lourd.

Volts	Calibre minimum pour les ensembles de câbles				
	Longueur totale du câble en pieds				
120V	0-25	26-50	51-100	101-150	
240V	0-50	51-100	101-200	201-300	
Intensité nominale		Calibre américain (AWG)			
Supérieure	à	Inférieure	à		
0	-	6	18	16	14
6	-	10	18	16	12
10	-	12	16	16	12
12	-	16	14	12	Non recommandé

Il est possible de nouer deux rallonges ensemble afin de les empêcher de se déconnecter pendant l'utilisation. Effectuez le nœud comme illustré, puis branchez la fiche du cordon d'alimentation dans la fiche femelle de la rallonge.



AVERTISSEMENT : Maintenez toutes les connexions sèches et au-dessus du sol. Ne touchez pas la fiche avec des mains mouillées.

Pensez à la rallonge quand vous utilisez la souffeuse. Veuillez à ne pas trébucher sur le cordon de rallonge. Tenez toujours le cordon éloigné de la vis sans fin.

SÉCURITÉ GÉNÉRALE

Un DISJONCTEUR DE FUITE DE TERRE (GFCI) doit être présent sur le circuit ou la prise murale à utiliser pour la souffleuse. Des prises avec une protection GFCI intégrée sont disponibles et peuvent être utilisées.



AVERTISSEMENT : n'approchez jamais les mains de la vis sans fin pour en retirer de la neige, des brindilles ou d'autres débris. Une vis sans fin bloquée peut se débloquent brusquement et provoquer des blessures personnelles même si la souffleuse est arrêtée. Servez-vous toujours d'un bâton, une poignée de balai par ex., pour dégager les obstructions.

DÉBRANCHER L'APPAREIL de l'alimentation quand il n'est pas utilisé ou lors de l'entretien ou du nettoyage. Ne le laissez pas sans surveillance.

NE PAS TIRER SUR LE CORDON ÉLECTRIQUE – Ne portez jamais le produit par le cordon et ne tirez jamais sur le cordon pour le débrancher. Maintenez le cordon à l'écart de la chaleur, de l'huile et des bords tranchants.

UTILISER LE BON OUTIL – N'utilisez pas ce produit pour une tâche à laquelle il n'est pas destiné.

NE PAS SURCHARGER la souffleuse en l'utilisant à une vitesse trop rapide pour nettoyer la neige.

NE PAS ESSAYER D'ATTEINDRE TROP LOIN – Guidez la souffleuse à un rythme de marche à pied seulement. Gardez toujours les pieds fermement sur le sol, et ne vous tenez pas en déséquilibre.

ÉCLAIRAGE - N'utilisez la souffleuse à neige qu'à la lumière du jour ou sous un bon éclairage artificiel.

RANGER L'APPAREIL INUTILISÉ À L'INTÉRIEUR – Lorsqu'elle n'est pas utilisée, la souffleuse à neige doit être rangée à l'intérieur dans un local sec, hors de portée des enfants.

ENTREtenir L'APPAREIL AVEC SOIN – Maintenez-le propre pour un rendement optimal et pour réduire le risque de blessure. Inspectez régulièrement la rallonge et remplacez-la si elle est endommagée. Gardez les poignées sèches, propres et exemptes d'huile et de graisse.

N'utilisez pas la souffleuse à neige sur une pente trop raide pour un fonctionnement sans danger. Sur une pente, ralentissez et tenez-vous de façon à ne pas perdre l'équilibre.

Avant de démarrer la souffleuse à neige, assurez-vous que la vis sans fin ne touche aucun objet et qu'elle est libre de tourner.



ATTENTION : ne projetez pas de neige vers les passants, animaux ou voitures et ne laissez personne passer devant la souffleuse lorsqu'elle est en marche.

Des objets susceptibles d'obstruer la souffleuse ou de provoquer d'autres dégâts peuvent être cachés dans la neige. Avant emploi, enlevez tout paillis, luge, planches, fils électriques et autres débris de la zone.

Si la vis sans fin frappe un objet étranger, inspectez-la pour vérifier qu'elle n'est pas endommagée. Faites toute réparation nécessaire avant de redémarrer la souffleuse et de reprendre le déneigement.

RESTER VIGILANT – Regardez ce que vous faites. Faites preuve de bon sens. N'utilisez pas la souffleuse à neige si vous êtes fatigué ou sous l'influence de médicaments, de drogues ou d'alcool.

Si la souffleuse se met à vibrer de façon anormale, éteignez-la immédiatement et recherchez la cause des vibrations. La présence de vibrations est généralement un signe de problème.

Éteignez toujours la souffleuse à neige, débranchez-la du secteur et attendez que la vis sans fin se soit complètement arrêtée avant d'effectuer des travaux d'entretien ou des réparations.



ATTENTION : la vis sans fin ne s'arrête pas immédiatement après l'extinction de la souffleuse.



ATTENTION : risque de blessures. N'approchez jamais les mains, les pieds ou d'autres parties du corps et des vêtements de la vis sans fin en rotation.



AVERTISSEMENT : Proposition 65 de la Californie : Ce produit contient des agents chimiques connus dans l'État de la Californie pour causer le cancer et des malformations congénitales ou autres appareil reproducteur.

ASSEMBLAGE

Description (fig. 1)

1. Fiche
2. Bouton de déverrouillage de sécurité
3. Interrupteur de déclenchement
4. Poignée
5. Poignée auxiliaire
6. Capot supérieur
7. Carter moteur
8. Vis sans fin
9. Goulotte de décharge

Ce produit doit être correctement assemblé avant emploi.

Barre-guide (fig. 1A)

Faire glisser la partie inférieure (C) dans la partie supérieure (B). Alignez les trous des tubes et vérifiez que le cordon (A) n'est pas pris dans les trous de montage.

Assemblez les deux parties de tube avec la vis et l'écrou à oreilles fournis.

Carter moteur (fig. 1B)

Branchez la prise (B) dans la fiche du carter moteur (7). Fixez le capot supérieur sur le carter moteur à l'aide des vis fournies.

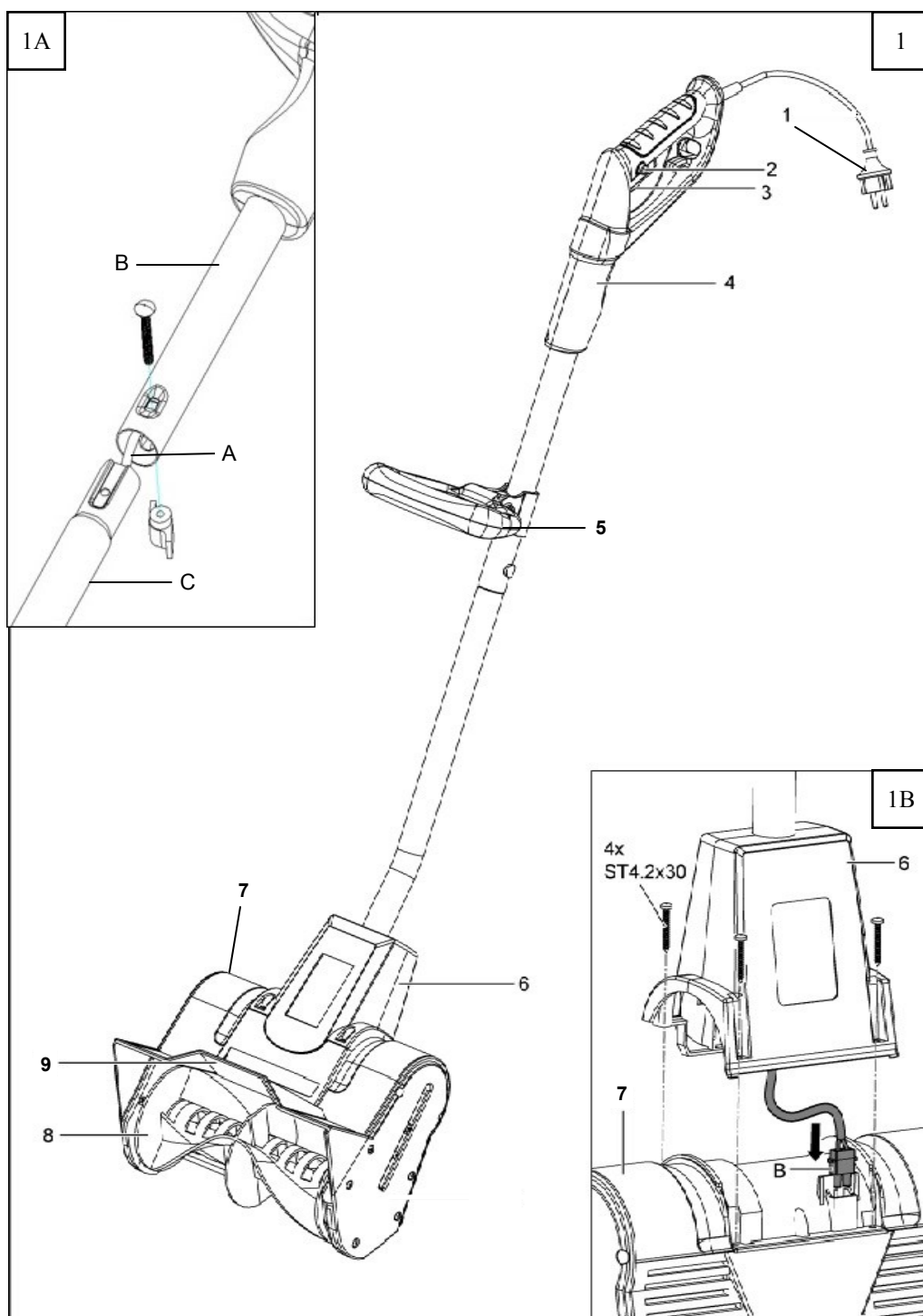

ASSEMBLAGE

Poignée auxiliaire (fig. 2)

Desserrez le boulon et soulevez la poignée pour la mettre à sa position de fonctionnement. Réglez la poignée à une hauteur confortable et sans danger. Fixez avec le boulon.

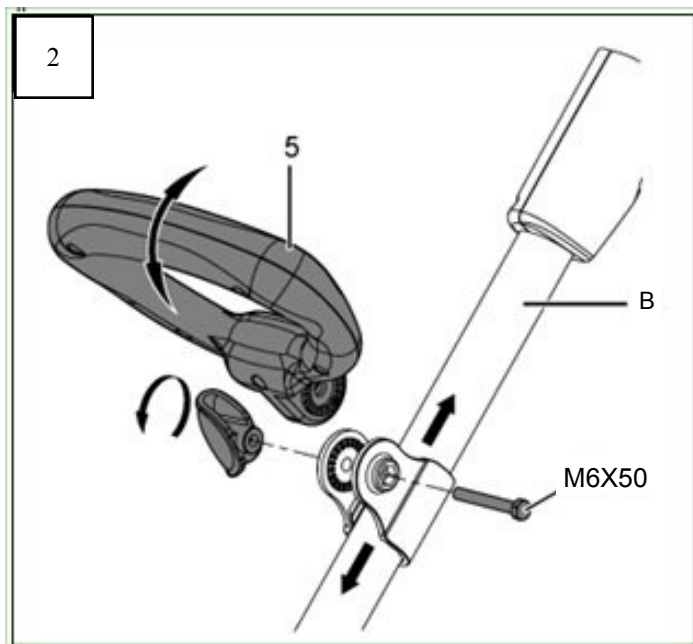

Placez la poignée auxiliaire de façon à ce que les trous soient alignés avec ceux du support de poignée. Enfoncez le boulon à tête hexagonale M6X50 dans le trou hexagonal du support. Réglez l'angle et la hauteur de la poignée. Fixez en serrant le bouton d'assemblage sur le boulon.

Connexion du cordon électrique (fig. 3)

Enroulez la rallonge et faites-la passer à travers la poignée arrière. Faites reposer le cordon autour du crochet. Ceci évitera de débrancher accidentellement la machine pendant son fonctionnement.

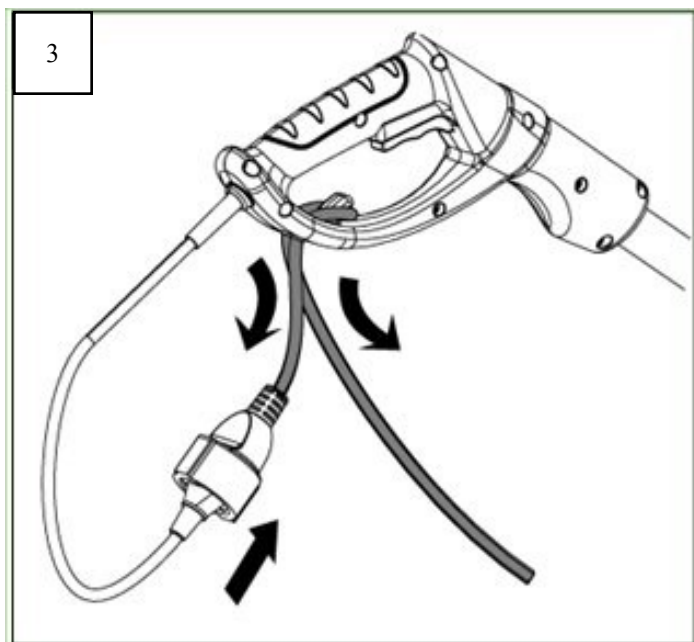

AVERTISSEMENT : ne touchez pas la fiche ou la souffleuse à neige avec des mains mouillées ou si vous avez les pieds en l'eau.

DANGER : une électrocution risque d'entraîner des blessures graves ou mortelles.

UTILISATION

Cette souffleuse à neige est destinée à balayer la neige des trottoirs, marches, patios, porches et autres surfaces planes en dur, telles que les allées pavées. Utilisez-la uniquement sur des surfaces planes en dur, sans sable, pierres et débris, fils électriques ou autres objets. Le fabricant n'est pas responsable des dégâts ou blessures entraînés par une mauvaise utilisation.

Interrupteur déclencheur (fig. 4)

AVERTISSEMENT : la vis sans fin commence à tourner immédiatement après l'allumage de la souffleuse. Tenez les mains et les pieds éloignés de la vis sans fin.

Pour allumer la souffleuse, tenez-la fermement des deux mains, assurez-vous que la vis sans fin n'est en contact avec aucune surface, puis appuyez sur le bouton de déverrouillage de sécurité (2) tout en appuyant sur l'interrupteur de déclenchement (3).

Une fois la souffleuse démarrée, vous pouvez arrêter d'appuyer sur le bouton de déverrouillage de sécurité.

Pour éteindre la souffleuse, relâchez simplement la pression sur l'interrupteur de déclenchement.

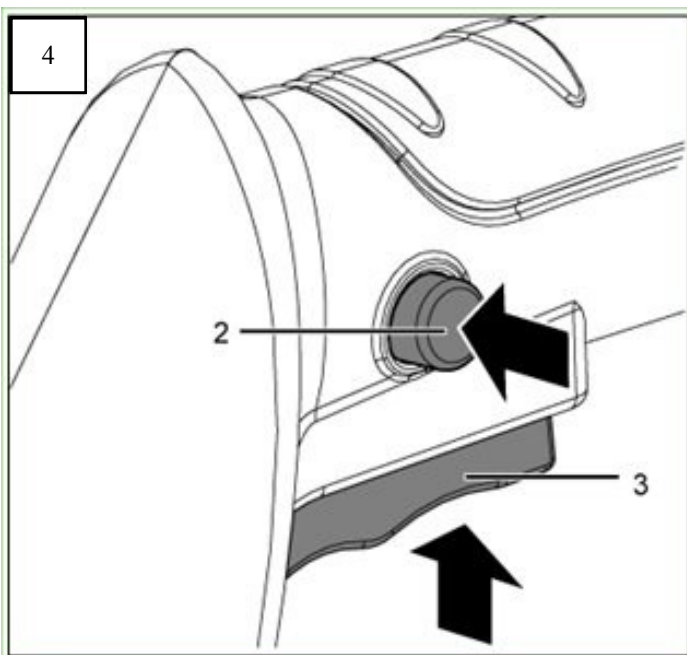

Retrait de la neige

Avant de commencer votre travail, vérifiez que la zone ne comprend pas de pierres, de débris, de fils électriques ou autres objets.

Vérifiez que toutes les pièces de fixation de la souffleuse (vis, écrous, etc.) sont bien serrées.

Vérifiez régulièrement le bon état de la vis sans fin.

Placez la souffleuse de façon à ce que la neige soit projetée dans une direction ne présentant pas de danger, loin de l'utilisateur et des personnes à proximité.

Nettoyez la neige souvent, avant qu'elle ne devienne trop profonde. Il est préférable de déneiger dès que possible après la fin de la chute de neige.

Soulevez légèrement la vis sans fin avant de démarrer la souffleuse.

Allumez la souffleuse et penchez-la vers l'avant jusqu'à ce que la lame de raclage touche le sol. Poussez la souffleuse vers l'avant à une vitesse confortable, assez lente pour dégager entièrement le chemin. La largeur et la profondeur de la neige détermine la vitesse à laquelle vous avancez.

Dirigez la neige vers la droite ou vers la gauche en inclinant légèrement la souffleuse. Pour plus d'efficacité, travaillez dans le sens du vent et superposez légèrement chaque passage.

La souffleuse à neige peut déneiger jusqu'à 12 cm de profondeur à chaque passage. Lorsque vous nettoyez des amoncellements de neige plus profonds, tenez la souffleuse à la fois par la poignée supérieure et par la poignée inférieure. Suivez un mouvement de balancement ou de balayage. Nettoyez la couche supérieure et faites de multiples passages (fig. 5).

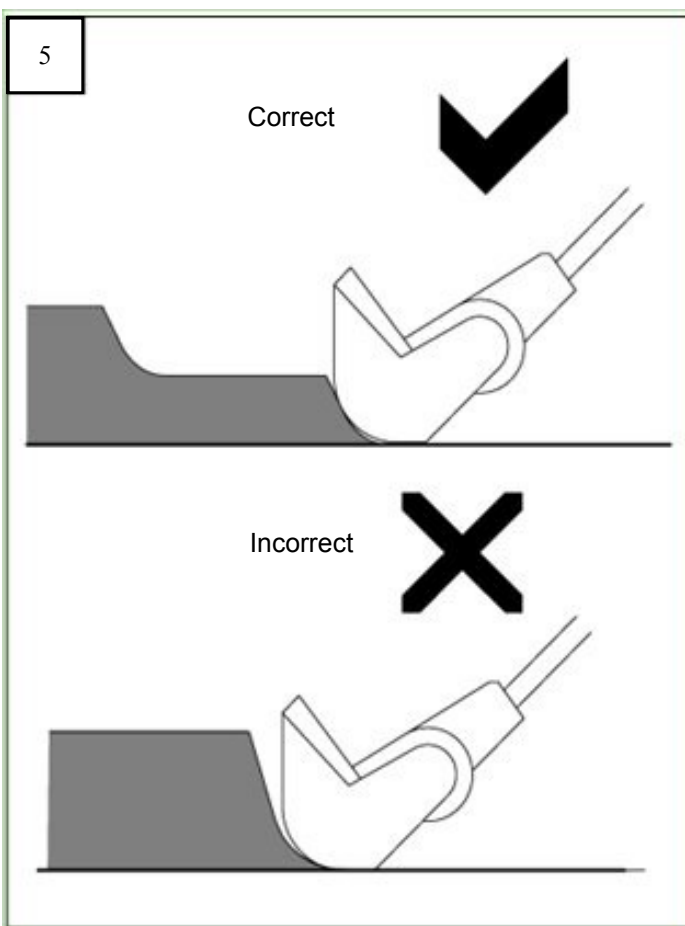

UTILISATION

Lorsque vous déneigez sur une grande surface, vous devez suivre un trajet particulier pour dégager complètement la neige. Les trajets suggérés permettent d'éviter de projeter de la neige dans les endroits non voulus et d'avoir à repasser une seconde fois (fig. 6).

Trajet A : projetez la neige vers la droite ou vers la gauche, selon ce qui est possible. Dans les endroits comme une allée assez longue, il est plus avantageux de commencer au milieu. Dégagez un passage du début à la fin, en projetant la neige des deux côtés.

Trajet B : si la neige ne peut être projetée que d'un côté, commencez par l'autre côté.

Raclar la neige jusqu'au trottoir usera prématurément le racleur et la vis sans fin. Afin de protéger ces pièces, laissez 2 ou 5 cm de neige sur le sol et finissez le déneigement avec du sel déglacant ou une pelle.

Après avoir nettoyé la neige, laissez la souffleuse à neige pendant quelques minutes pour empêcher la formation de glace sur les pièces mobiles. Puis éteignez le moteur, attendez que toutes les pièces en mouvement s'arrêtent, et essuyez la glace et la neige de la souffleuse avec un chiffon propre.

 **AVERTISSEMENT** : pour éviter des blessures graves, ne dégagez pas la goulotte avec les mains ou les pieds.

Cette souffleuse à neige est dotée d'un commutateur de sécurité thermique qui éteindra automatiquement le moteur en cas de surchauffe. Si cela se produit, débranchez l'appareil et attendez que le moteur refroidisse. Cela devrait prendre environ deux minutes. Une fois le moteur refroidi, le commutateur se réinitialisera et vous pourrez alors poursuivre l'utilisation normale de l'appareil.

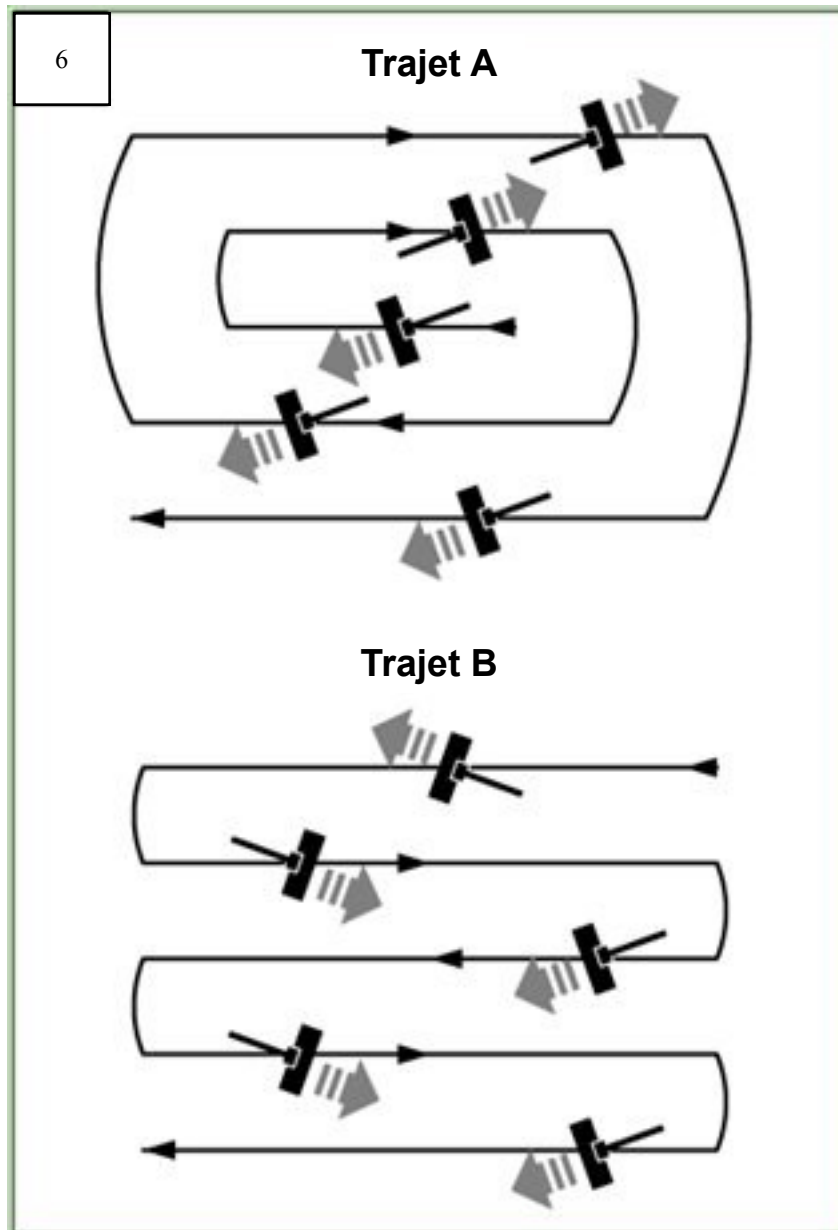

ENTRETIEN ET RANGEMENT

Avant d'effectuer des travaux d'entretien, débranchez l'alimentation électrique.

Un entretien et un nettoyage réguliers de votre souffleuse à neige maintiendront son efficacité et prolongeront sa durée de service.

Après chaque emploi, démontez la machine et nettoyez la glace et les débris du ventilateur et de ses éventails, de la vis sans fin et du carter.

Utilisez uniquement un chiffon imbibé d'eau chaude et une brosse à poils doux. **Ne mouillez pas la machine et ne la lavez jamais au jet!**

N'utilisez pas de détergents ou de solvants, car ils pourraient provoquer des dommages irréparables sur la souffleuse à neige. Les produits chimiques risquent en effet de détériorer les pièces en plastique.

Pour protéger la souffleuse à neige de la corrosion lorsqu'elle est rangée pendant de longues périodes, huilez légèrement les pièces métalliques.

Conservez la souffleuse dans un local sec, hors de la portée des enfants.

Pour la sécurité de l'utilisateur, remplacez les pièces usées ou endommagées. Remplacez-les par des pièces d'origine uniquement. Les pièces d'autres souffleuses à neige peuvent ne pas correspondre exactement et risquent de créer une situation dangereuse.

Remplacement de la courroie (fig. 7 et 8)

Les courroies d'entraînement (14) et (21) doivent être remplacées lorsqu'elles sont usées.

Courroie d'entraînement (14)

- Retirez les vis et le capot (18).
- Retirez la vis, la rondelle (16), la plaque de poulie (15) et la courroie des poulies.
- Installez la nouvelle courroie dans la même rainure que l'ancienne.
- Remettez la vis, la rondelle (16) et la plaque de poulie (15).
- Refermez le capot (18) et fixez avec les vis.

Petite courroie d'entraînement (21)

- Retirez les vis et le capot (18).
- Desserrez l'écrou et tirez la poulie (20) et la courroie (21) hors de l'axe.
- Installez la nouvelle courroie (21) et la poulie sur l'axe.
- Fixez avec l'écrou.
- Refermez le capot (18) et fixez avec les vis.

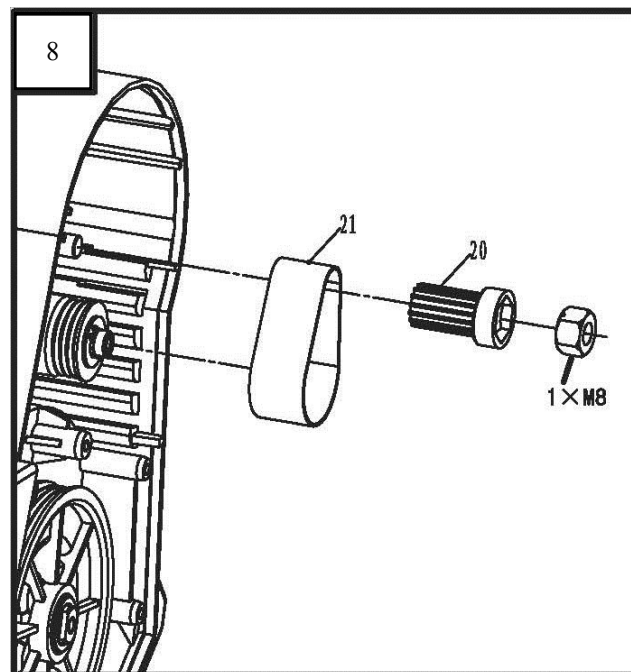
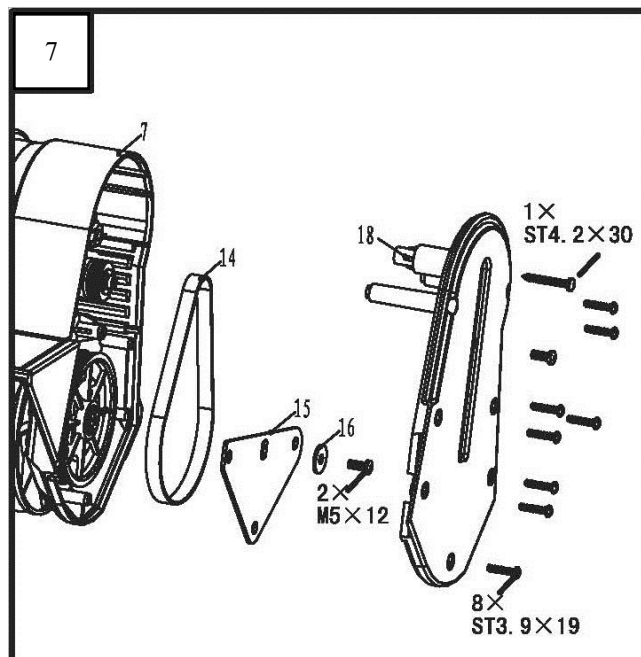

MAINTENANCE AND STORAGE

Vis sans fin (fig. 9)

ATTENTION Vérifiez les pièces de fixation avant chaque emploi. Une vis sans fin mal serrée risque d'entraîner des vibrations excessives et d'endommager la souffleuse à neige.

Remplacement de la vis sans fin :

- Enlevez le capot (18), la plaque de poulie (15) et la courroie (14).
- Desserrez l'écrou situé de l'autre côté de la vis sans fin (8) et démontez la poulie (13) et l'axe de la vis sans fin (12).
- Remplacez la vis sans fin usée par la vis neuve.
- Après assemblage, vérifiez que les vis et les écrous sont tous bien serrés.

Lame de raclage (fig. 10)

La lame de raclage s'use et doit être remplacée chaque fois que nécessaire. Une lame de raclage usée peut entraîner des vibrations très importantes et endommager la vis sans fin.

Pour remplacer la lame de raclage :

- Enlevez les trois vis.
- Remplacez la lame de raclage usée par une lame neuve.
- Fixez avec les trois vis.
- Assurez-vous que les vis sont bien serrés.

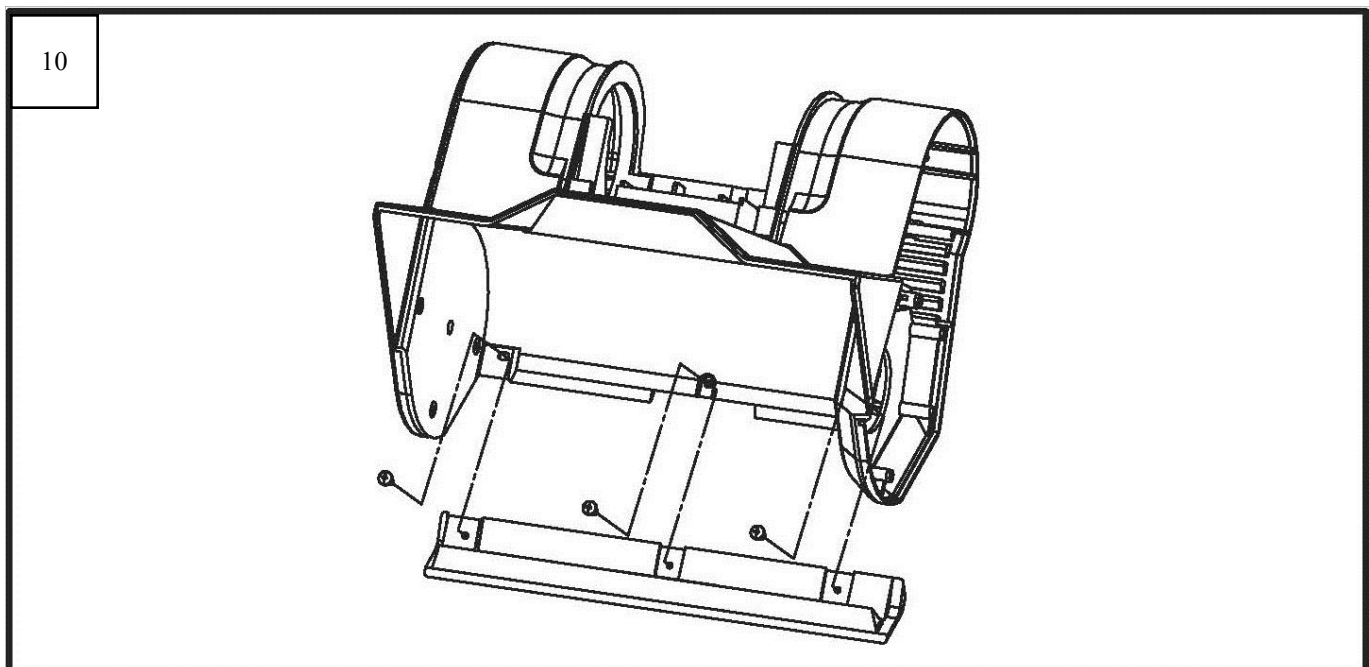
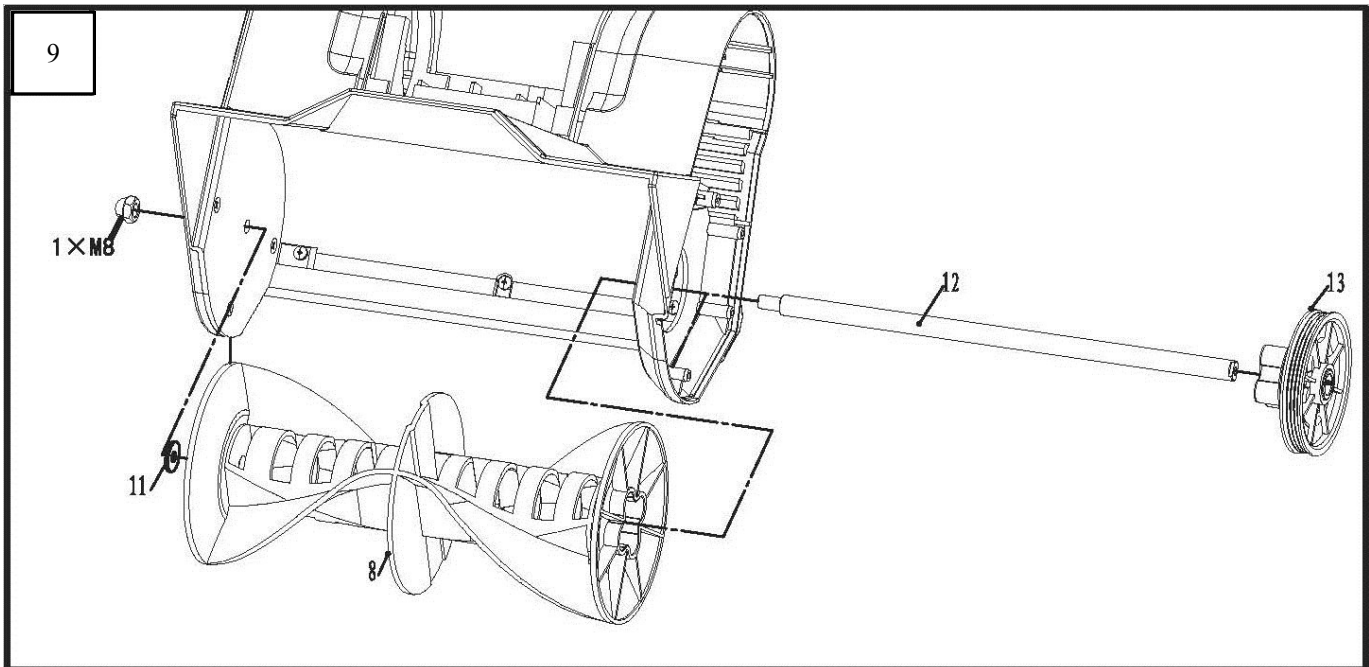

DÉPANNAGE

Problème	Causes possibles	Solution
Le moteur ne démarre pas.	Machine débranchée. Pas d'électricité. Câble défectueux.	Branchez la machine. Vérifiez l'alimentation électrique. Vérifiez le cordon. Réparez ou remplacez si nécessaire.
Mauvais résultats	Courroie d'entraînement usée ou endommagée. Vis sans fin usée ou endommagée. Décharge bouchée.	Remplacez la courroie d'entraînement. Remplacez la vis sans fin. Assurez-vous que les vis et les écrous sont bien serrés. Éteignez la souffleuse à neige et nettoyez la goulotte de décharge.
Vibrations anormales	Courroie d'entraînement usée ou endommagée. Vis sans fin usée ou endommagée. Lame de raclage usée ou endommagée.	Remplacez la courroie d'entraînement. Remplacez la vis sans fin. Assurez-vous que les vis et les écrous sont bien serrés. Remplacez la lame de raclage. Assurez-vous que les vis sont bien serrées.

APPELEZ-NOUS D'ABORD!

Appelez-nous d'abord pour toute question concernant le fonctionnement ou l'entretien de ce produit au 1.800.313.5111 entre 7h30 et 16h30, heure normale de l'Est, ou envoyez un courriel à earthwise@reelin.com.



The Great States Corporation
American Lawn Mower Company
830 Webster Street
Shelbyville, IN 46176
États-Unis
www.americanlawnmower.com

GARANTIE

Ce produit est fabriqué pour la société The Great States Corporation/American Lawn Mower Company. The Great States Corporation/American Lawn Mower Company, Shelbyville, Indiana, fabrique des tondeuses à gazon depuis plus de 100 ans et garantit au premier propriétaire que chaque produit neuf et ses pièces d'entretien sont exempts de défauts de matériau et de fabrication et consent à réparer ou remplacer, dans le cadre de cette garantie, tout produit ou pièce défectueux pendant deux (2) ans à partir de la date d'achat d'origine, sauf dans les conditions et circonstances indiquées ci-dessous. Une preuve d'achat (original du reçu de vente daté) doit accompagner toute réclamation de garantie.

CETTE GARANTIE N'EST PAS TRANSFÉRABLE ET NE COUVRE PAS :

Les produits vendus endommagés ou incomplets, vendus « tels quels », vendus remis en état ou utilisés comme équipements de location.

La livraison, l'installation ou les réglages normaux expliqués dans le manuel de l'utilisateur.

Les dommages ou responsabilités provoqués par le transport, une mauvaise manipulation, une mauvaise installation, une tension ou un câblage incorrects, une mauvaise maintenance, une modification incorrecte ou l'utilisation d'accessoires ou d'outils non spécifiquement recommandés.

Les réparations nécessaires à cause d'un abus ou d'une négligence de l'opérateur, ou du manquement à l'installation, l'utilisation, la maintenance ou le stockage du produit conformément aux instructions figurant dans le manuel de l'utilisateur.

Les dommages causés par le froid, la chaleur, la pluie, une humidité excessive, des environnements et matériaux corrosifs ou d'autres contaminants.

Les pièces consommables qui s'usent lors d'une utilisation normale, y compris, notamment, les courroies, la vis sans fin et la lame de raclage.

Les défauts esthétiques qui n'interfèrent pas avec la fonctionnalité du produit.

Les frais de transport du client au revendeur. Les frais de réparation et de transport des produits ou pièces avérés ne pas être défectueux.

TOUT DOMMAGE, PERTE OU FRAIS CONSÉCUTIF, INDIRECT OU CONSÉQUENT QUI POURRAIT RÉSULTER D'UN DÉFAUT, D'UNE DÉFAILLANCE OU D'UN DYSFONCTIONNEMENT DU PRODUIT. Certains états ne permettent pas l'exclusion ou la limitation de la durée d'une garantie implicite, les restrictions ci-dessus peuvent donc ne pas s'appliquer.

UNE UTILISATION NON RÉSIDENIELLE OU UNE UTILISATION COMMERCIALE ANNULE TOUTES LES GARANTIES.



MANUEL DE L'UTILISATEUR

Souffleuse à neige de 10 pouces

Ce produit est protégé par des brevets américains et d'autres brevets internationaux

Copyright Tous droits réservés.

RÉPARATION

Maintenant que vous avez acheté votre souffleuse à neige, en cas de besoin de pièces de rechange ou de réparation, contactez-nous simplement au 1-800-313-5111. Veuillez à fournir tous les faits pertinents lorsque vous nous appelez.

Pièces de rechange

Notez votre numéro de série dans l'espace prévu ci-dessous.

- NOM DE L'ARTICLE Souffleuse à neige

- NUMÉRO DE MODÈLE QI-JY-1300

- NUMÉRO D'ARTICLE SN70010

- NUMÉRO DE SÉRIE _____

The Great States Corporation
American Lawn Mower Company
830 Webster Street
Shelbyville, IN 46176
Téléphone. 1-800-313-5111
États-Unis
www.americanlawnmower.com

Dans le cadre d'un engagement permanent d'amélioration de la qualité, le Fabricant se réserve le droit de modifier des pièces ou la conception de ce produit.