



OWNER'S MANUAL

9-IN ELECTRIC STRING TRIMMER

Copyright. All Rights Reserved.

Model ST00090



Your string trimmer has been engineered and manufactured to our high standard for dependability, ease of operation, and operator safety. Properly cared for, it will give you years of rugged, trouble-free performance.



WARNING: To reduce the risk of injury, the user must read and understand the owner's manual before using this product.

Thank you for your purchase.

DO NOT RETURN THIS PRODUCT TO THE STORE. OPERATING, ASSEMBLY, PARTS, SERVICE QUESTIONS? GO TO WWW.AMERICANLAWNMOWER.COM, OR CALL 1-800-313-5111 BETWEEN 8:00AM-5:00PM EST FOR ASSISTANCE.

SAVE THIS MANUAL FOR FUTURE REFERENCE

⚠ IMPORTANT SAFETY WARNINGS ⚠

TO REDUCE RISK OF INJURY:

Before any use, be sure everyone using this tool reads and understands all safety instructions and other information contained in this manual.

- ⚠ **CAUTION:** Wear appropriate personal hearing protection during use. Under some conditions and duration of use, noise from this product may contribute to hearing loss.

Save these instructions and review frequently prior to use and in instructing others.

- ⚠ **WARNING:** When using electric gardening appliances, basic safety precautions should always be followed to reduce risk of fire, electric shock, and personal injury, including the following:

READ ALL INSTRUCTIONS

GENERAL SAFETY

DON'T ABUSE CORD – Never carry the string trimmer by the cord or yank the cord in order to disconnect from the receptacle. Keep cord from heat, oil, and sharp edges.

KEEP CHILDREN AWAY - All visitors, children and pets should stay at a safe distance from the work area.

DRESS PROPERLY – Don't wear loose clothing or jewelry. Wear protective hair covering to contain long hair. They can be caught in moving parts. Use of rubber gloves and substantial footwear is recommended when working outdoors.

USE SAFETY GLASSES –Wear safety glasses with side shields or goggles that are marked to comply with ANSI Z87.1 standard when operating this product. Use face or dust mask if environment is dusty.

GROUND FAULT CIRCUIT INTERRUPTER (GFCI) protection should be provided on the circuit(s) or outlet(s) to be used for the string trimmer. Receptacles are available having built-in GFCI protection and may be used.

USE RIGHT APPLIANCE – Do not use an appliance for any job except that for which it is intended.

EXTENSION CORD. Make sure your extension cord is in good condition. When using an extension cord be sure it is heavy enough to carry the current your product will draw. An undersized extension cord will cause a drop in line voltage resulting in loss of power and overheating. The following table shows the correct size to use depending on cord length and nameplate ampere rating. If in doubt, use the next heavier gage. The smaller the gage number, the heavier the cord.

Minimum Gage for Cord Sets				
Volts	Total Length of cord in Feet			
120V	0-7	8-15	16-30	31-45
Ampere Rating	American wire Gage			
More Than	Not More Than			
0	6	18	16	14
6	10	18	16	12
10	12	16	14	12
12	16	14	12	Not Recommended

It is possible to tie the extension cord and power cord in a knot to prevent them from becoming disconnected during use. Make the knot as shown, then connect the plug end of the power cord into the receptacle end of the extension cord. This method can also be used to tie two extension cords together.



- ⚠ **WARNING:** Use outdoor extension cords marked SW-A, SOW-A, STW-A, STOW-A, SJW-A, SJTW-A, or SJTOWA. These cords are rated for outdoor use and reduce the risk of electric shock.

POLARIZED PLUGS – To reduce the risk of electric shock, this equipment has a polarized plug (one blade is wider than the other). This equipment must be used with a suitable polarized 2 wire or 3 wire extension cord. Polarized connections will fit together only one way. Make sure that the receptacle end of the extension cord has large and small blade slot widths. If the plug does not fit fully into the extension cord, reverse the plug. If it still does not fit, obtain a suitable extension cord. If the extension cord does not fit fully into the outlet, contact a qualified electrician to install the proper outlet. Do not change the tool plug or extension cord in any way.

- ⚠ **WARNING:** Do Not use the string trimmer with any type of accessory or attachment. Such usage might be hazardous.

DOUBLE INSULATION – Double Insulation is a concept in safety in electric power tools, which eliminates the need for the usual three-wire grounded power cord. All exposed metal parts are isolated from the internal metal motor components with protecting insulation. Double insulated tools do not need to be grounded.

NOTE: The double insulated system is intended to protect the user from shock resulting from a break in the tool's internal insulation. Observe all normal safety precautions to avoid electrical shock.

DISCONNECT STRING TRIMMER from the power supply when not in use or when servicing or cleaning. Do not leave unattended.

AVOID DANGEROUS ENVIRONMENTS – Don't use trimmer in rain, damp or wet locations. Do not operate trimmer in gaseous or explosive atmospheres. Motors in these tools normally spark, and the sparks might ignite fumes.

AVOID UNINTENTIONAL STARTING – Don't carry plugged in string trimmer with finger on switch. Be sure switch is off when plugging in.

- ⚠ **DANGER:** Risk of cut. Keep hands away from the line. Keep both hands on handles when power is on.

DO NOT ATTEMPT to remove cut material or hold material to be cut when lines are moving. Make sure trimmer switch is off when clearing jammed material from guard. Do not grasp the guard or lines when picking up or holding the trimmer.

- ⚠ **CAUTION:** Lines coast after turn off.

DON'T FORCE TRIMMER – It will do the job better and with less likelihood of a risk of injury at the rate for which it was designed.

STAY ALERT – Watch what you are doing. Use common sense. Do not operate string trimmer when you are tired or under the influence of drugs, alcohol or medications.

STORE IDLE STRING TRIMMER INDOORS – When not in use, the string trimmer should be stored indoors in a dry and high or locked-up place, out of reach of children.

MAINTAIN TRIMMER WITH CARE – Keep clean for best performance and to reduce the risk of injury. Inspect extension cord periodically and replace if damaged. Keep handles dry, clean and free from oil and grease.

CHECK DAMAGED PARTS – Before further use of the trimmer, a guard or other part that is damaged should be carefully checked to determine that it will operate properly and perform its intended function. Check for alignment of moving parts, binding of moving parts, breakage of parts, mounting and any other condition that may affect its operation. A guard or other part that is damaged should be properly repaired or replaced. For assistance call our customer service help line at 1-800-313-5111.

LIGHTING - Only operate trimmer in daylight or good artificial light.
DON'T OVERREACH – Keep proper footing and balance at all times.

- ⚠ **WARNING:** Some dust created by this product contains chemicals known to the State of California to cause cancer, birth defects or other reproductive harm. Some examples of these chemicals are:

- compounds in fertilizers
- compounds in insecticides, herbicides and pesticides
- arsenic and chromium from chemically treated lumber

Your risk from exposure to these chemicals varies depending on how often you do this type of work. To reduce your exposure to these chemicals, wear approved safety equipment such as dust masks that are specially designed to filter out microscopic particles.

- ⚠ **WARNING:** California Proposition 65:
This product contains chemicals known to the State of California to cause cancer, birth defects or other reproductive harm.

- ⚠ **WARNING:** Cancer and Reproductive Harm - www.P65Warnings.ca.gov.

FEATURES

PRODUCT SPECIFICATIONS

ST00090

Input 120 V, 60 Hz, 2.4 Amp
 Speed 11000 RPM
 Cutting Width 9 in.
 Weight 2.65 lb (1.2 kg).

- Dual Line - .065 Line Diameter - Bump Feed -

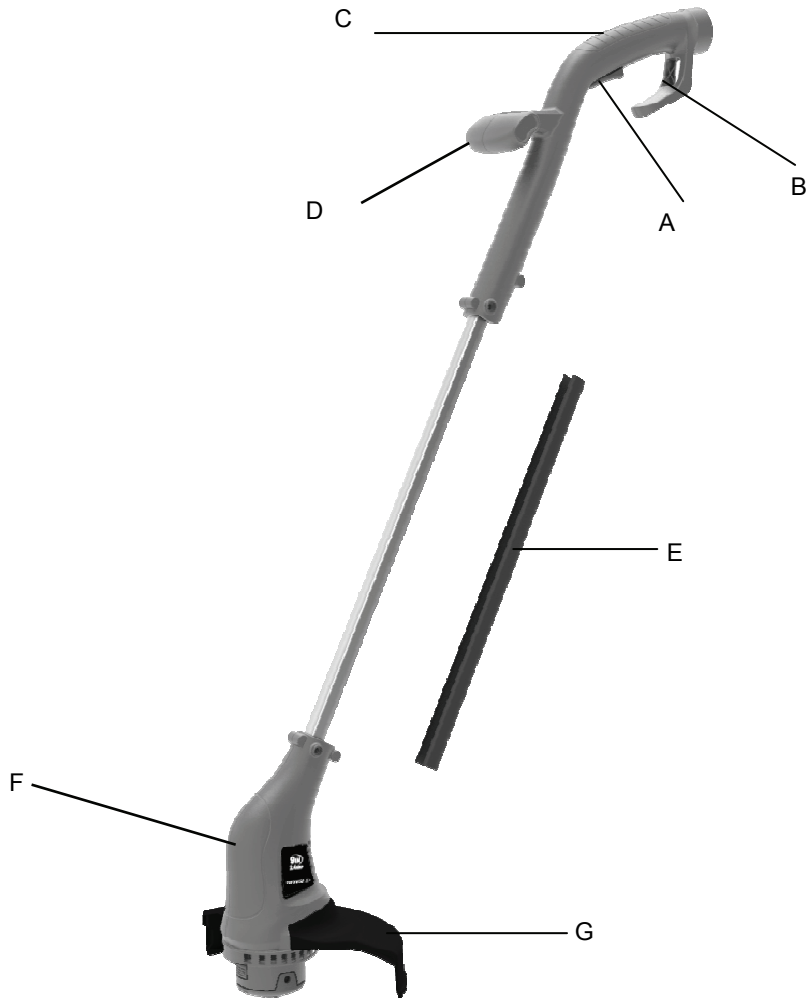

No.	Description	No.	Description
A	Switch trigger	E	Cable sleeve
B	Cord retainer	F	Trimmer head
C	Rear handle	G	Safety Guard
D	Auxiliary handle		

ASSEMBLY

PACKING LIST

- String Trimmer
- Connection Tube
- Safety Guard
- Owner's Manual
- Hardware Bag
- Cable Sleeve

UNPACKING

This product requires some assembly.

Carefully remove the product and accessories from the box. Make sure that all items listed in the packing list are included.

Inspect the product carefully to make sure no breakage or damage occurred during shipping.

Do not discard the packing material until you have carefully inspected and satisfactorily operated the product.

If any parts are damaged or missing, please call customer service at 1-800-313-5111 for assistance.

⚠ WARNING: Do not connect to power supply until assembly is complete. Failure to comply could result in accidental starting and possible serious personal injury.

⚠ WARNING: If any parts are damaged or missing do not operate this product until the parts are replaced. Failure to heed this warning could result in serious personal injury.

⚠ WARNING: Do not operate the trimmer without the guard attached.

ASSEMBLING THE CONNECTION TUBE

- Attach the bottom and top sections of string trimmer to the connection tube. (Fig 1)

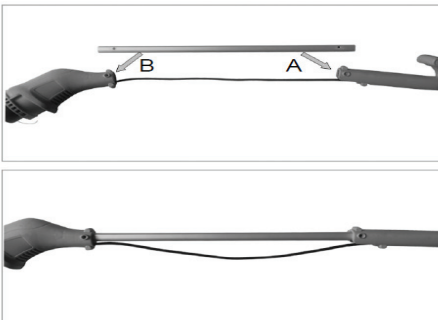

Fig 1

- Insert the bolt into the upper handle and connection tube and secure with nut. (Fig 2)

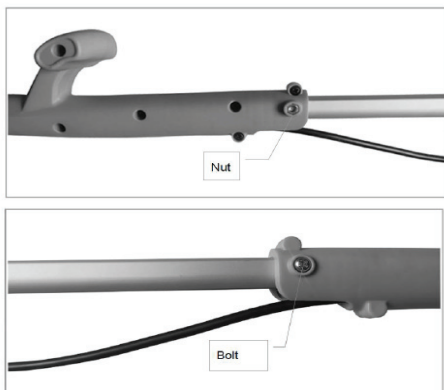

Fig 2

- Insert the bolt into the trimmer head and connection tube and secure with nut. (Fig 3)

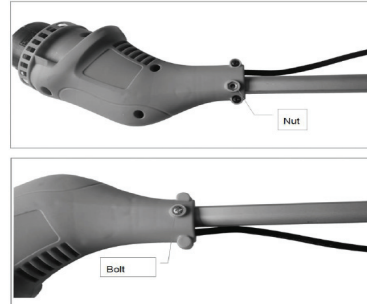

Fig 3

- Ensure the electrical cable is inserted into the groove of the connection tube and install the cable sleeve. (Fig 4)

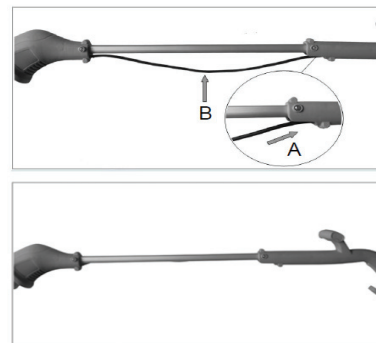

Fig 4

ATTACHING SAFETY GUARD (See Fig 5)

Assemble the guard as shown. Insert the tabs of the guard into the slots located at the rear of the motor housing. With a Phillips screw driver, secure the two (2) screws into the guard and motor housing. Remove protective tape from blade on the guard.

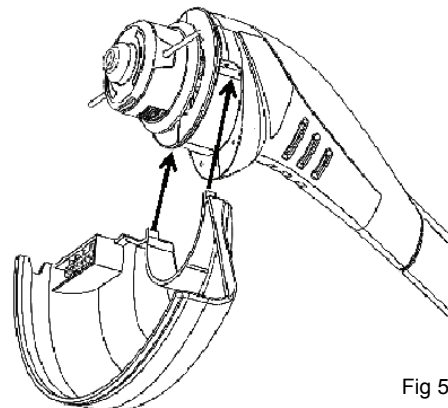

Fig 5

OPERATING

TO TURN THE TOOL ON

- To start the string trimmer, press the switch trigger.
- To stop the string trimmer, release the switch trigger.

Before you start the unit, make sure the trimmer is not contacting any object.

CAUTION: Inspect area to be trimmed and remove any wire, cord, or string-like objects which could become entangled in the rotating line or spool. Be particularly careful to avoid any wire which might be bent outwardly into the path of the tool, such as barbs at the base of a chain link fence.

If you strike or become entangled with a foreign object, stop tool immediately, check for damage and have any damage repaired before further operation is attempted. Do not operate with a broken hub or spool.

WARNING: Do not allow familiarity with this type of product to make you careless. Remember that a careless fraction of a second is sufficient to inflict serious injury.

CAUTION: Lines coasts after turn off.
Do not use under wet conditions.
Do not use with damaged extension cord.

WARNING: Stones, pieces of metal and other objects can be thrown out at high speed by the line. The unit and guard are designed to reduce the danger.

WARNING: To guard against injury, observe the following:
Read instruction manual before using.
Save instruction manual.
Keep hands away from lines.
Keep hands on handles. Don't overreach.

CUTTING INSTRUCTIONS

Basic Cutting Procedure

Wear non-slip gloves for maximum grip and protection.

For the best cutting action against walls, fences and in high grass, move trimmer slowly so grass is cut WITH THE TIP of the high speed nylon line.

Avoid running trimmer with hub in contact with ground.

Trim only when grass and weeds are dry.

NOTE: As the weather becomes cooler, the tendency for the nylon line to break becomes greater. DO NOT USE WHEN TEMPERATURE IS BELOW 50 degrees F.

Cut tall grass from top down.

Hold the trimmer with your right hand on the rear handle and your left hand on the front handle. Trimmer should be held at a comfortable position with the rear handle about hip height.

WARNING: Always hold trimmer away from body. Any contact with the string trimmer cutting head while operating can result in serious personal injury.

The life of your nylon line is dependent upon following instructions for proper use, as well as what is being cut, and where the cutting is being done.

WARNING: Do not trim near electrical wires.

WARNING: Do not operate a string trimmer in a tree, on a ladder, or on a scaffold; this is extremely dangerous.

TRIMMING INSTRUCTIONS

- Tilt trimmer at a slight angle from the ground(10°-30°).
- Lower to grass or weeds you intend to cut. (If they are over 20cm(8 in.) high, start cutting at top.)
- Slowly swing unit into and out of area being cut, hold the unit off the ground at desired cutting height.

LINE FEEDING

In order to feed a length of cutting line, strike the bump cap on the lawn while the trimmer is running. This will automatically feed a new length of line and trim it to the correct length. A firm but gentle motion should be used to strike the bump cap. The unit should be angled slightly forward to prevent the guard from contacting the ground. This process may be repeated as often as necessary. If unit fails to feed, unplug extension cord at trimmer and clean out the bump cap.

ADVANCING THE LINE MANUALLY

If the nylon line is too short and cannot be lengthened by tapping. They must be pulled from the spool by hand. Disconnect the string trimmer from the power supply. Place the unit on the floor.

Using one hand, press the underside of the spool and pull both nylon lines out until they reach slightly further than the edge of the guard. The nylon line will be cut to the correct length by the blade next time the unit is used.

OPERATING

CUTTING INSTRUCTIONS

REPLACING SPOOL / CLEARING JAMS AND TANGLED LINES

- Unplug the string trimmer.
- Firmly push the tabs on both sides of the hub to release it and remove along with the spool from the cutting head.

NOTE: The cutting line is quite springy and can be awkward to handle.

- Remove any broken line, wrap the remaining line tight and re-insert spool into hub as follows:
 - a. Wind the line tight enough so that it is all below the edge of the flange on the spool. If it extends past the flange, it won't fit into the hub. Leave yourself 3 or 4 inches of line to work with.
 - b. Make sure that two free ends of the line are secured in the opposite gaps on the spool flange.
 - c. While holding the ends in the gaps, insert them through the eyelets and slip the spool into the hub. Press gently to ensure the spool is seated.
 - d. Pull straight out on the ends of the cutting line to release them from the gaps.
- Position hub over spring and align tabs with rectangular openings. Press firmly on tabs and until hub snaps into place.

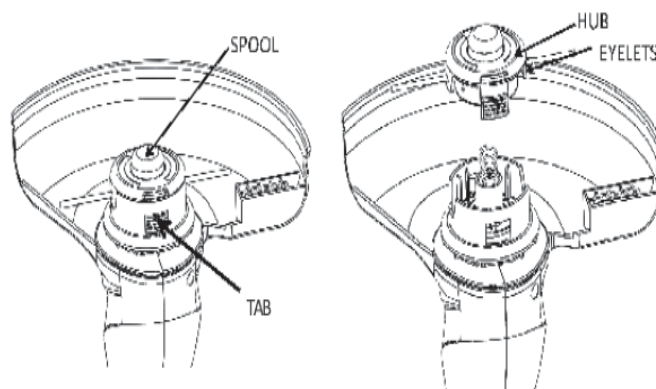

REWINDING SPOOL FROM BULK LINE (USE ONLY .065" DIAMETER LINE)

Bulk line for your trimmer/edger is available at extra cost from your local dealer or service center. To install bulk line, follow these steps:

- Unplug the string trimmer.
 - Remove the spool from the string head.
- NOTE: Remove any old line remaining on the spool.
- Use approximately 9ft. of .065" replacement line. Loop the line into 2 equal lengths. Insert looped center into slot of spool.
 - Wind the line tightly around the spool according to the direction of the arrow on the spool. Tightly wind it until there is about 6" of line left.
 - Lock each end of line into opposite gaps on the spool flange.

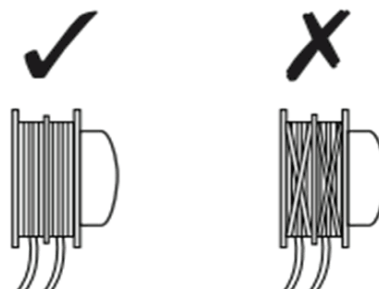
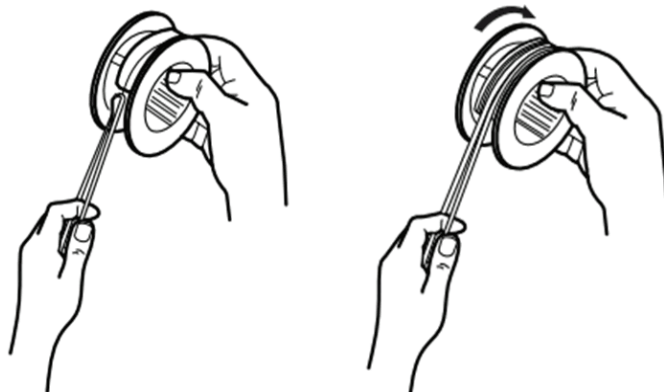

MAINTENANCE

⚠ CAUTION: Do not at any time let brake fluids, gasoline, petroleum based products, penetrating oils, etc., come in contact with plastic parts. They contain chemicals that can damage, weaken or destroy plastic.

Make sure the trimmer is unplugged from the power supply, then use only mild soap and a damp cloth to clean the tool. Never let any liquid get inside the tool; never immerse any part of the tool into a liquid.

Fertilizers and other garden chemicals contain agents which greatly accelerate the corrosion of metals. Do not store the tool on or adjacent to fertilizers or chemicals.

⚠ IMPORTANT: To assure product SAFETY and RELIABILITY, repairs, maintenance and adjustment should be performed by a qualified individual using only identical replacement parts.

If you drop the trimmer, carefully inspect it for damage. If the guard is bent or cracked, handles broken or if you see any other condition that may affect the trimmer's operation, it must be repaired before putting it back into use. Call our customer service help line at 1-800-313-5111 for assistance.

TROUBLESHOOTING

Problem	Possible Cause	Possible Solution
- Unit does not run	- Extension cord not connected to the plug - Cord not connected to power source	- Check extension cord is fully connected to tool - Check extension cord is fully connected to a live receptacle
- Line won't feed	- Line tangled in spool	- Untangle line
- Line fails to cut off	- Line cutter in guard is damaged or missing - Line extends past guard	- Replacement/repair line cutter - Rewind or trim line to line cutter

CALL US FIRST !!

Call us first with questions about operating or maintaining your product at 1.800.313.5111 between 8:00 a.m. – 5:00 p.m. Eastern Standard Time, or get assistance on www.americanlawnmower.com.

PARTS AND SERVICE

For parts or service, please call 1-800-313-5111 or visit us online at www.americanlawnmower.com. Be sure to provide all relevant information when you call or visit.

REPAIR PARTS (KITS/ ITEMS)

The model/ serial number of this tool is found on a plate or label attached to the housing. Please record the serial number in the space provided below.

MODEL NUMBER ST00090

SERIAL NUMBER _____

Always mention the model number when ordering kits/items for this tool.

No.	Kit/Item Number	Description	QTY
1	ST90-PGK-1	Protective Guard Kit	1
2	RS90109	Spool Kit	1

CALL US FIRST !!

Call us first with questions about operating or maintaining your product at 1.800.313.5111 between 8:00 a.m. – 5:00 p.m. Eastern Standard Time, or get assistance on www.americanlawnmower.com.



OWNER'S MANUAL

ST00090 9-IN ELECTRIC STRING TRIMMER

Copyright. All Rights Reserved.

WARRANTY POLICY

One (1) year limited warranty on Earthwise outdoor power equipment.

Earthwise warrants to the original owner that each new product and service part is free from defects in materials and workmanship and agrees to repair or replace any defective product or part for the warranty period as stated above from the original date of purchase except for the conditions and circumstances listed below:

This warranty applies only to the original purchaser at retail and may not be transferred.

Warranty applies if the product is used for personal, household or family use. Warranty is void if product is used for commercial, industrial or rental purposes.

Warranty does not include repairs necessary due to operator's abuse or negligence (including overloading the product beyond capacity or immersion in water), or the failure to assemble, operate, maintain or store the product according to the instructions in the owner's manual.

This warranty is not transferable and only applies to product sold directly from an authorized retailer. This warranty does not apply to any product, new or used, purchased through unauthorized third-party channels.

ANY INCIDENTAL, INDIRECT OR CONSEQUENTIAL LOSS, DAMAGE, OR EXPENSE THAT MAY RESULT FROM ANY DEFECT, FAILURE OR MALFUNCTION OF THE PRODUCT IS NOT COVERED BY THE WARRANTY. Some states do not allow the exclusion or limitation on how long an implied warranty lasts, so the above limitation may not apply to you.

Products sold damaged or incomplete, sold "as is", or sold as reconditioned are not covered under the warranty.

Damage or liability caused by shipping, improper handling, improper assembly, incorrect voltage, improper wiring, improper maintenance, improper modification or the use of accessories and/or attachments not specifically recommended is not covered by this warranty.

Expendable items that become worn during normal use are not covered by the warranty.

Warranty does not cover damage caused by cold, heat, rain, excessive humidity, corrosive environments and materials, or other contaminants.

Warranty does not include installation, assembly or normal adjustments explained in the operator's manual.

The expense of delivering the product to the vendor and the expense of returning the product or replacement parts to the owner is not covered by the warranty.

The warranty does not cover normal deterioration of the exterior finish, including but not limited to scratches, dents, paint chips or any corrosion or discoloration caused by heat, abrasive and chemical cleaners.

Proof of purchase, original dated sales receipt, must accompany all warranty claims.



American Lawn Mower Company
The Great States Corporation
7444 Shadeland Station Way
Indianapolis, IN 46256 USA
Phone 1-800-313-5111
www.americanlawnmower.com



MANUAL DEL OPERARIO

9-EN DESBROZADORA ELÉCTRICA

Copyright. Todos los derechos reservados.

Modelo ST00090



Su desbrozadora fue diseñada y fabricada de acuerdo con nuestros altos estándares de confiabilidad, facilidad de operación y seguridad para el operario. Si se trata con cuidado, esta herramienta le otorgará años de óptimo rendimiento y resistencia.



ADVERTENCIA: Para reducir el riesgo de sufrir alguna lesión, el usuario debe leer y comprender el manual del operario antes de usar este producto.

Muchas gracias por su compra.

NO DEVUELVA ESTE PRODUCTO A LA TIENDA. ¿TIENE PREGUNTAS SOBRE FUNCIONAMIENTO, MONTAJE, PIEZAS O SERVICIO TÉCNICO? IR A WWW.AMERICANLAWNMOWER.COM O LLAME AL 1-800-313-5111 ENTRE LAS 8:00 AM Y LAS 5:00 PM, HORA DEL ESTE DE LOS ESTADOS UNIDOS.

GUARDE ESTE MANUAL PARA CONSULTAS FUTURAS

⚠️ ADVERTENCIAS DE SEGURIDAD IMPORTANTES ⚠️

PARA REDUCIR EL RIESGO DE LESIONES:

Antes de poner en uso la herramienta, cerciórese de que todos los usuarios lean y comprendan las instrucciones de seguridad y la demás información incluida en este manual.

⚠️ PRECAUCIÓN: Use protección auditiva apropiada mientras trabaja. En ciertas condiciones y con cierta duración de uso, el ruido generado por este producto puede contribuir a la pérdida de la audición.

Guarde estas instrucciones y revíselas con frecuencia antes de usar la herramienta y para impartirlas a otros.

⚠️ ADVERTENCIA: Al utilizar aparatos eléctricos para el jardín, se recomienda respetar las precauciones de seguridad básicas que se detallan a continuación, a fin de reducir riesgos de incendios, descargas eléctricas y lesiones personales.

LEA TODAS LAS INSTRUCCIONES

NORMAS GENERALES DE SEGURIDAD

NO MALTRATE EL CABLE. Nunca tire del cable para trasladar la desbrozadora ni para desconectarlo del receptáculo. Aleje el cable del calor, el aceite y los bordes filosos.

MANTENGA ALEJADOS A LOS NIÑOS. Todos los visitantes, niños y mascotas deben mantenerse a una distancia segura de la zona de trabajo.

USE ROPA ADECUADA. No use prendas sueltas ni artículos de joyería. Use protección para cubrir y contener el cabello largo, ya que podría quedar atrapado en las piezas móviles. Se recomienda usar guantes de goma y calzado resistente cuando se trabaja al aire libre.

USE GAFAS DE SEGURIDAD. Al trabajar con este producto, use gafas de seguridad con protectores laterales que cumplan la norma ANSI Z87.1. Protéjase la cara con una mascarilla antipolvo si la ambiente genera polvo.

INTERRUPTOR DE CIRCUITO POR FALLA A TIERRA (ICFT). Los circuitos o tomacorrientes que se usen para la desbrozadora deben contar con esta protección. Se puede utilizar uno de los receptáculos que tengan la protección de ICFT incorporada.

USE LA HERRAMIENTA EN FORMA CORRECTA. No utilice esta herramienta en trabajos para los que no esté indicada.

CABLE DE EXTENSIÓN. Asegúrese de que el cable de extensión esté en buenas condiciones. Además, compruebe que tenga el grosor suficiente para transportar la corriente que necesitará el producto. Un cable de extensión muy pequeño provocará una disminución en la tensión de la línea y, como resultado, una pérdida de potencia y recalentamiento. La siguiente tabla muestra el tamaño correcto que se debe usar según la longitud del cable y el amperaje de la etiqueta. Ante la duda, utilice el siguiente calibre más grueso. Cuanto más bajo es el número de calibre, más grueso es el cable.

Calibre mínimo para los cables					
Voltios		Longitud total del cable en metros			
120V		0-7	8-15	16-30	31-45
Amperaje		Calibre AWG			
Más de	No más de				
0	- 6	18	16	16	14
6	- 10	18	16	14	12
10	- 12	16	16	14	12
12	- 16	14	12	No se recomienda	

El cable de extensión y el cable de alimentación se pueden atar para evitar que se desconecten durante el uso. Realice el nudo como se muestra en la imagen y luego conecte el enchufe del cable de alimentación en el receptáculo del cable de extensión. Este método también se puede aplicar para unir dos cables de extensión.



⚠️ ADVERTENCIA: Para el exterior, use cables de extensión rotulados con las siguientes inscripciones: SW-A, SOW-A, STW-A, STOW-A, SJW-A, SJTW-A, o SJTOWA. Estos cables están especificados para usar al aire libre y reducir el riesgo de descarga eléctrica.

DOBLE AISLAMIENTO. El doble aislamiento es un concepto de seguridad en las herramientas eléctricas que elimina la necesidad del acostumbrado cable de alimentación puesto a tierra mediante el sistema de tres cables. Todas las piezas metálicas expuestas están separadas de los componentes.

ENCHUFES POLARIZADOS. Para reducir el riesgo de una descarga eléctrica, este equipo tiene un enchufe polarizado (un contacto es más ancho que el otro). Se debe utilizar un cable de extensión polarizado adecuado de dos o tres cables. Las conexiones polarizadas encajan de una sola manera. Cerciórese de que el extremo del receptáculo del cable de extensión tenga ranuras de anchos diferentes para los contactos. Invierta el enchufe si no encaja totalmente en el cable de extensión. Si aún así no encaja, consiga un cable de extensión adecuado. Si el cable de extensión no se adapta bien al tomacorriente, llame a un electricista competente para que instale un tomacorriente adecuado. No cambie el enchufe ni el cable de extensión de la herramienta de ningún modo.

⚠️ ADVERTENCIA: No aplique ninguna clase de accesorio o dispositivo de sujeción a la desbrozadora. Dicha práctica podría resultar peligrosa.

del motor metálico interno por un aislamiento protector. Las herramientas con doble aislamiento no necesitan la conexión a tierra.

NOTA: La finalidad del sistema de doble aislamiento es proteger al usuario de una descarga eléctrica provocada por una rotura del aislamiento interno de la herramienta. Respete todas las precauciones generales de seguridad para evitar una descarga eléctrica.

DESCONECTE LA DESBROZADORA del suministro eléctrico cuando no esté en uso o durante el servicio de mantenimiento o la limpieza. Manténgala bajo vigilancia constante.

EVITE AMBIENTES PELIGROSOS. No utilice esta herramienta en la lluvia ni en lugares húmedos o mojados. Tampoco trabaje en entornos donde existan gases o sustancias explosivas. Por lo general, los motores de estas herramientas producen chispas que podrían inflamar los gases.

EVITE EL ENCENDIDO ACCIDENTAL. No transporte la desbrozadora enchufada, con el dedo en el interruptor. Asegúrese de que el interruptor esté en la posición de apagado al enchufar el cable de la herramienta.

⚠️ PELIGRO: Riesgo de corte. Mantenga las manos lejos del hilo. Mantenga ambas manos en los mangos mientras la herramienta está encendida.

NO INTENTE extraer el material cortado ni sostener el material que desea cortar mientras los hilos están en movimiento. Asegúrese de que el interruptor esté en posición de apagado para luego quitar el material atascado en el protector. No tome la desbrozadora por los hilos al tratar de levantar o sostener la herramienta.

⚠️ PRECAUCIÓN: Los hilos se mueven por inercia después de apagar el motor.

NO FUERCE LA DESBROZADORA. Realizará mejor el trabajo con menor probabilidad de lesiones si maneja la desbrozadora a la velocidad para la que fue diseñada.

PONGA ATENCIÓN. Observe lo que está haciendo. Use el sentido común y no opere la desbrozadora si está cansado o bajo la influencia de medicamentos, drogas o alcohol.

GUARDE LA DESBROZADORA BAJO TECHO. Cuando no esté en uso, la desbrozadora se deberá guardar en un lugar cerrado, seco y elevado o fuera del alcance de los niños.

TENGA CUIDADO AL DAR MANTENIMIENTO A LA HERRAMIENTA. La desbrozadora debe estar siempre limpia para lograr un óptimo funcionamiento y reducir el riesgo de lesiones. Inspeccione el cable de extensión periódicamente y reemplácelo si está dañado. Mantenga los mangos secos, limpios y libres de grasa y aceite.

VERIFIQUE LAS PIEZAS DAÑADAS. Antes de seguir usando la desbrozadora, se deberán revisar los protectores u otras piezas dañadas en forma exhaustiva para determinar si la herramienta funcionará correctamente y realizará el trabajo previsto. Compruebe la alineación y las uniones de las piezas móviles, el montaje, averías de componentes y otros factores que puedan afectar el funcionamiento. Un protector o cualquier otra pieza dañada deben repararse en forma adecuada o reemplazarse. Comuníquese con nuestra línea de ayuda de atención al cliente al 1-800-313-5111 para recibir asistencia.

ILUMINACIÓN. Trabaje sólo con luz natural o buena luz artificial.

NO ADOPTÉ UNA POSTURA INCÓMODA. Mantenga una base y equilibrio apropiados en todo momento.

⚠️ ADVERTENCIA: Parte del polvo y los desechos generados por el uso de esta herramienta contienen químicos reconocidos por el Estado de California como causantes de cáncer, defectos de nacimiento u otros efectos nocivos para el aparato reproductor. Algunos ejemplos de estos productos químicos son:

- * químicos presentes en fertilizantes
- * compuestos presentes en insecticidas, herbicidas y pesticidas
- * arsénico y cromo de maderas tratadas químicamente

El riesgo que usted corre al exponerse a estos químicos varía según la frecuencia con la que realiza este tipo de trabajo. Para reducir la exposición, trabaje en una zona bien ventilada y utilice equipo de protección aprobado, como mascarillas antipolvo especialmente diseñadas para filtrar partículas microscópicas.

⚠️ ADVERTENCIA: Proposición 65 de California: Este producto contiene sustancias químicas al estado de California como causantes de cáncer, defectos de nacimiento u otros problemas reproductivos.

⚠️ ADVERTENCIA: Cáncer y Daño Reproductivo - www.P65Warnings.ca.gov.

CARACTERÍSTICAS

ESPECIFICACIONES DEL PRODUCTO

ST00090

Entrada120 V, 60 Hz, 2.4 amp
 Velocidad 11000 RPM
 Ancho de corte 23 cm (9 in)
 Peso 1.2 kg (2.65 libras)

- Hilo doble de 1,65 mm (0,065 in) de diámetro - Alimentación automática - Altura regulable -

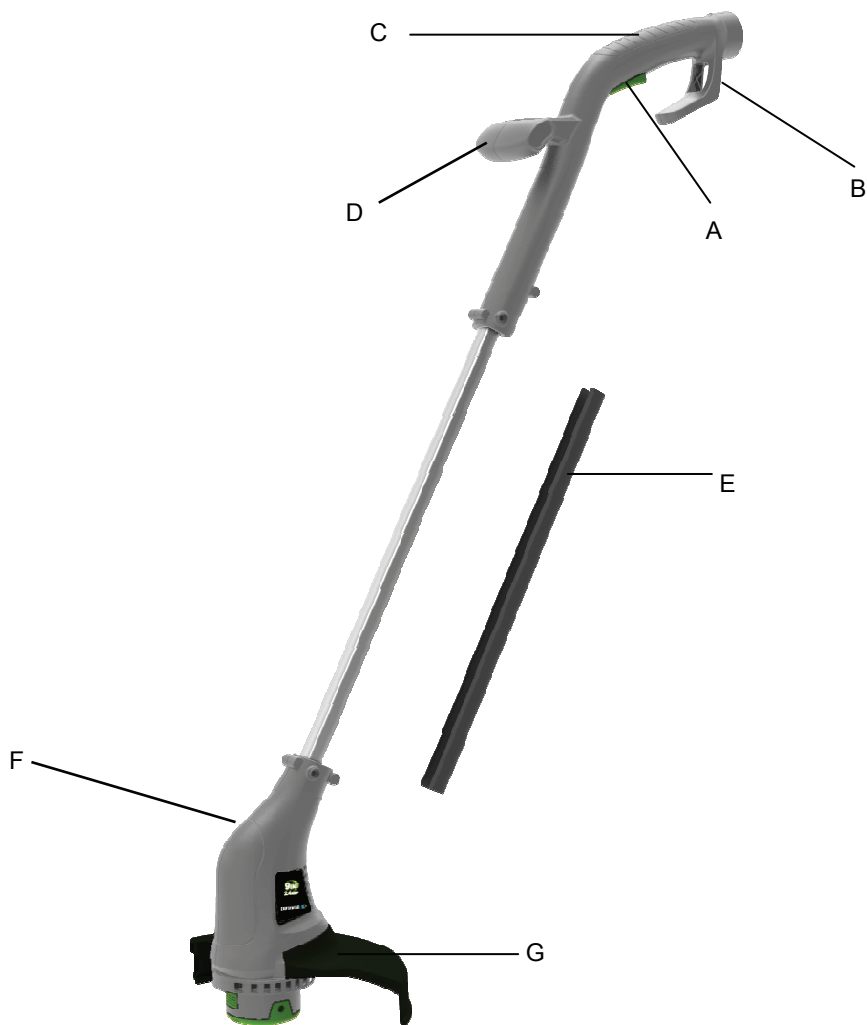

No.	Descripción	No.	Descripción
A	Interruptor de gatillo	E	Manga del cable
B	Retenedor de cable	F	Cabeza recortadora
C	Asa trasera	G	Guardia de seguridad
D	Mango auxiliar		

MONTAJE

LISTA DE EMBALAJE

- Cortadora de cuerdas
- Tubo de conexión
- Guardia de seguridad
- El manual del propietario
- Bolsa de hardware
- Manguito de cable

DESEMBALAJE

Este producto requiere algunas operaciones de montaje. Extraiga la herramienta y los accesorios de la caja con cuidado. Asegúrese de que estén incluidos todos los elementos detallados en la lista de embalaje.

Inspeccione el producto detenidamente para corroborar que no existan roturas ni averías ocurridas durante el envío.

No deseche el material de embalaje hasta haber inspeccionado exhaustivamente el producto y comprobar que funciona en forma satisfactoria.

Si alguna pieza falta o está dañada, por favor, por favor llame a servicio al cliente al 1-800-313-5111 para obtener ayuda.

- ⚠ **ADVERTENCIA:** No conecte la herramienta al suministro eléctrico antes de finalizar el montaje. De lo contrario, la máquina podría arrancar accidentalmente y provocar lesiones personales de gravedad.
- ⚠ **ADVERTENCIA:** Si alguna pieza falta o está dañada, no utilice este producto hasta reponer la pieza en cuestión. De lo contrario, podría sufrir lesiones personales de gravedad.
- ⚠ **ADVERTENCIA:** No utilice la desbrozadora si el protector no está colocado.

MONTAJE DEL TUBO DE CONEXION

- Conecte las secciones inferior y superior del cortador de hilo al tubo de conexión. (Fig 1)

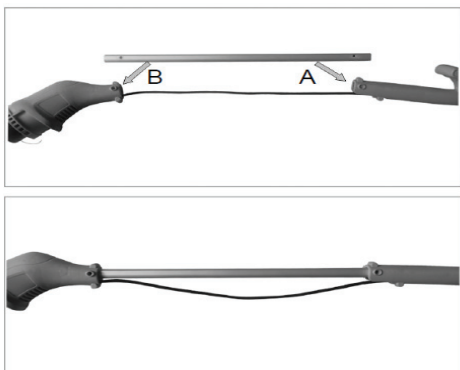

Fig 1

- Inserte el perno en el mango superior y el tubo de conexión y asegúrelo con la tuerca. (Fig 2)

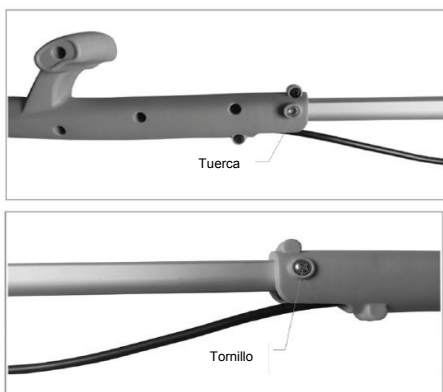

Fig 2

- Inserte el perno en la cabeza de la recortadora y el tubo de conexión y asegúrelo con la tuerca (Fig. 3)

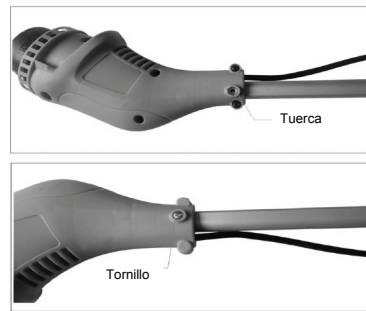

Fig 3

- Asegúrese de que el cable eléctrico esté insertado en la ranura del tubo de conexión e instale el manguito del cable. (Fig 4)

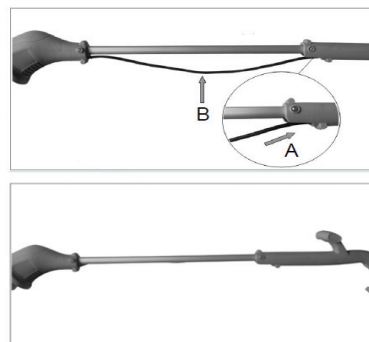

Fig 4

COLOCACION DE GUARDIA DE SEGURIDAD (Ver Fig 5)

- Ensamble la guarda como se muestra. Inserte las lengüetas del protector en las ranuras ubicadas en la parte posterior de la carcasa del motor. Con un destornillador Phillips, fije los dos (2) tornillos en el protector y la carcasa del motor. Retire la cinta protectora de la cuchilla en el protector.

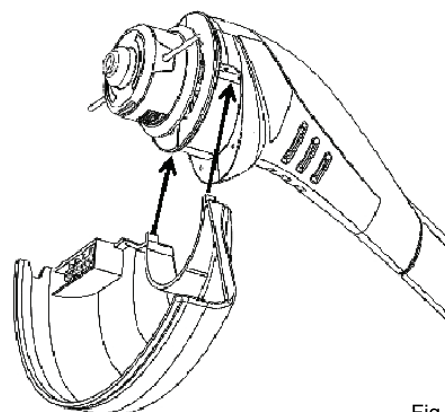

Fig 5

FUNCIONAMIENTO

ENCENDIDO DE LA HERRAMIENTA

- Para iniciar el recortador de cuerdas, presione el interruptor disparador.
- Para detener el cortador de hilo, suelte el gatillo del interruptor.

Antes de encender la unidad, asegúrese de que no esté en contacto con ningún objeto.

PRECAUCIÓN: Inspeccione el área de trabajo y elimine alambres, cables, hilos u objetos similares que pudieran enredarse en el hilo giratorio o en el carrete. Sea particularmente cuidadoso con los alambres que puedan proyectarse hacia afuera e interponerse en el recorrido de la herramienta; por ejemplo, púas en la base de una cerca de alambre.

Si la herramienta golpea o se enreda con algún objeto extraño, deténgala de inmediato y verifique si hay daños; en ese caso, hágala reparar antes de usarla nuevamente. No utilice la desbrozadora si el eje o el carrete están rotos.

ADVERTENCIA: No permita que la familiaridad con este tipo de productos termine en negligencia. Recuerde que un segundo de descuido es suficiente para provocar una lesión grave.

PRECAUCIÓN: Los hilos se mueven por inercia después de apagar el motor.
No trabaje en condiciones de humedad.
No utilice la herramienta si el cable de extensión está dañado.

ADVERTENCIA: El hilo puede lanzar piedras, trozos de metal y otros objetos a gran velocidad. La unidad y el protector están diseñados para reducir este peligro.

ADVERTENCIA: Para prevenir daños personales, tenga en cuenta las siguientes recomendaciones:

- Lea el manual de instrucciones antes de usar el producto y guárdelo para consultas futuras.
- Mantenga las manos alejadas de los hilos.
- Sostenga la herramienta con ambas manos en los mangos.
- No adopte una postura incómoda.

INSTRUCCIONES DE CORTE

Procedimiento básico de corte

Use guantes antideslizantes para lograr un máximo agarre y una protección adecuada.

Para lograr el mejor corte contra paredes, cercas y en césped o pastos altos, desplace la desbrozadora lentamente de modo que el corte se realice CON LA PUNTA del hilo de nylon a alta velocidad.

Evite que el eje de la herramienta entre en contacto con el suelo.

Corte sólo cuando el césped y las malezas están secos.

NOTA: Al descender la temperatura ambiente, aumenta la tendencia del hilo de nylon a romperse. NO USE LA DESBROZADORA CUANDO LA TEMPERATURA SEA INFERIOR A 10 °C (50 °F).

Corte los pastos altos de arriba hacia abajo.

Sujete la desbrozadora con la mano derecha en el mango trasero y la mano izquierda en el mango delantero. Debe adoptar una postura cómoda, con el mango trasero a la altura de la cadera.

ADVERTENCIA: Sostenga la herramienta lejos del cuerpo en todo momento. El contacto con el cabezal de corte de la desbrozadora mientras está en funcionamiento puede provocar lesiones personales de gravedad.

La vida útil del hilo de nylon depende del cumplimiento de las instrucciones de uso correcto, además de qué se corta y dónde se realiza el corte.

ADVERTENCIA: No corte cerca de cableados eléctricos.

ADVERTENCIA: No opere la desbrozadora en un árbol, en una escalera ni en un andamio; esto es sumamente peligroso.

INSTRUCCIONES DE CORTE

- Incline la recortadora en un ligero ángulo desde el suelo (10°-30°).
- Baje a la hierba o a las malezas que pretende cortar. (Si tienen más de 20 cm (8 in.) De altura, comience a cortar en la parte superior).
- Lentamente mueva la unidad dentro y fuera del área que se está cortando, mantenga la unidad fuera del suelo a la altura de corte deseada.

ALIMENTACIÓN DE LINEA

Para alimentar un tramo de línea de corte, golpee la tapa contra golpes en el césped mientras la recortadora está funcionando. Esto alimentará automáticamente una nueva longitud de línea y la recortará a la longitud correcta. Se debe utilizar un movimiento firme pero suave para golpear la tapa protectora. La unidad debe estar inclinada ligeramente hacia adelante para evitar que la protección toque el suelo. Este proceso se puede repetir tantas veces como sea necesario. Si la unidad no se alimenta, desenchufe el cable de extensión en la recortadora y limpie la tapa protectora.

AVANZANDO LA LINEA MANUALMENTE

Si la línea de nylon es demasiado corta y no se puede alargar tocando. Deben sacarse del carrete con la mano. Desconecte el cortador de hilo de la fuente de alimentación. Coloque la unidad en el suelo.

Con una mano, presione la parte inferior del carrete y tire de ambas líneas de nylon hasta que alcancen un poco más que el borde de la protección. La línea de nailon se cortará a la longitud correcta con la cuchilla la próxima vez que se use la unidad.

FUNCIONAMIENTO

INSTRUCCIONES DE CORTE

REEMPLAZO DEL CARRETE Y SOLUCIÓN EN CASO DE ATASCOS E HILOS ENREDADOS

- Desenchufe el cortador de hilo.
 - Presione firmemente las lengüetas a ambos lados del cubo para liberarlo y retírelo junto con el carrete del cabezal de corte.
- NOTA: La línea de corte es bastante elástica y puede ser difícil de manejar.
- Retire cualquier línea quebrada, ajuste la línea restante y vuelva a insertar el carrete en el cubo de la siguiente manera:
 - a. Enrolle la línea lo suficientemente ajustada para que quede por debajo del borde de la brida en el carrete. Si se extiende más allá de la brida, no encajará en el cubo. Déjate 3 o 4 pulgadas de línea para trabajar.
 - b. Asegúrese de que los dos extremos libres de la línea estén asegurados en los espacios opuestos en la brida del carrete.
 - c. Mientras sostiene los extremos en los huecos, insértelos a través de los ojales y deslice el carrete en el cubo. Presione suavemente para asegurarse de que el carrete esté asentado.
 - d. Tire de los extremos de la línea de corte para liberarlos de los huecos.
 - Coloque el cubo sobre el resorte y alinee las lengüetas con las aberturas rectangulares. Presione firmemente las lengüetas y hasta que el cubo encaje en su lugar.

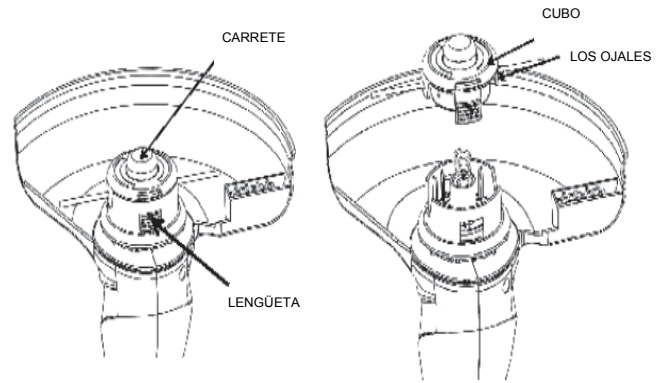

REBOBINADO DEL HILO A GRANEL EN EL CARRETE (USE SÓLO HILO DE 1,65 MM [0.065 IN] DE DIÁMETRO)

El distribuidor o centro de servicio local ofrece hilo a granel para su desbrozadora/bordeadora con un costo adicional. Para instalar el hilo a granel, siga estos pasos:

- Desenchufe la recortadora de hilo.
- Quite el carrete del cabezal del hilo.
NOTA: Retire todo el hilo sobrante en el carrete.
- Use una línea de reemplazo de aproximadamente 9ft. of. 065 ". Corta la línea en 2 longitudes iguales. Inserte el centro en bucle en la ranura del carrete.
- Enrolle la línea firmemente alrededor del carrete de acuerdo con la dirección de la flecha en el carrete. Enrolle firmemente hasta que quede aproximadamente 6 "de línea a la izquierda.
- Fije cada extremo de la línea en espacios opuestos en la brida del carrete.

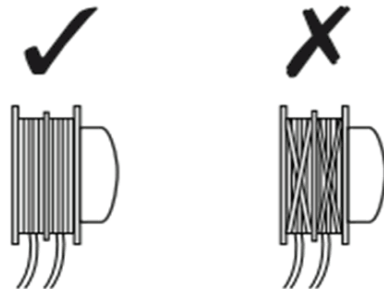
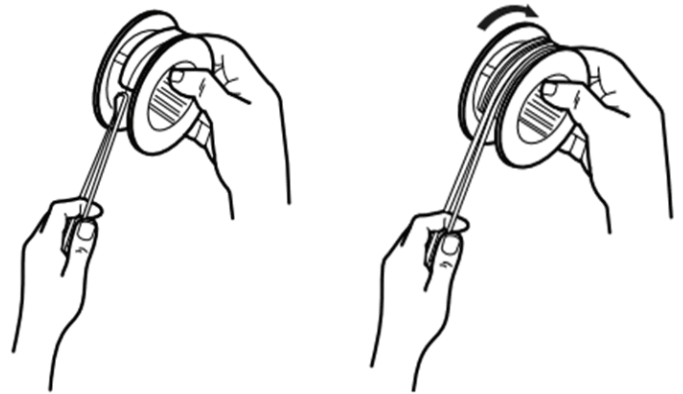

MANTENIMIENTO

⚠ PRECAUCIÓN: Evite en todo momento que líquidos de frenos, gasolina, productos a base de petróleo, aceites penetrantes, etc., entren en contacto con piezas plásticas, debido a que contienen químicos que pueden dañar, debilitar o destruir el plástico.

Cerciórese de que la desbrozadora esté desconectada del suministro eléctrico y luego utilice únicamente un jabón suave y un paño húmedo para limpiar la herramienta. No permita que se filtre líquido en el interior de la herramienta ni sumerja ninguna pieza en líquido.

Los fertilizantes y otros productos químicos para el jardín contienen agentes que aceleran la corrosión de los metales en forma considerable. No guarde la herramienta junto a fertilizantes ni productos químicos.

⚠ IMPORTANTE: A fin de garantizar la SEGURIDAD y la CONFIABILIDAD del producto, las reparaciones, el mantenimiento y los ajustes deben estar a cargo de una persona calificada, y siempre se deben utilizar repuestos idénticos.

Si la desbrozadora se ha caído, inspecciónela cuidadosamente para comprobar si sufrió algún daño. Si el protector está doblado o tiene grietas o los mangos están rotos, o si detecta alguna otra condición que pudiera afectar el funcionamiento de la desbrozadora. Llame a nuestra línea de ayuda de servicio al cliente al 1-800-313-5111 para obtener ayuda.

DETECCIÓN Y SOLUCIÓN DE PROBLEMAS

Problema	Posible causa	Posible solución
- La unidad no funciona.	- El cable de extensión no está conectado al enchufe. - El cable no está conectado a la fuente de alimentación.	- Verifique que el cable de extensión esté bien conectado a la herramienta. - Asegúrese de que el cable de extensión esté bien conectado a un receptáculo activo.
- El hilo no avanza.	- El hilo está enredado en el carrete.	- Desenredar la línea.
- El hilo no se corta.	- La cortadora de hilo en el protector falta o está dañada. - El hilo sobrepasa el protector.	- Visite el centro de servicio para un cambio o reparación de la pieza. - Rebobine o corte el hilo al nivel de la cortadora de hilo.

¡LLÁMENOS PRIMERO!

Si tiene preguntas sobre el funcionamiento o el mantenimiento de su producto al 1.800.313.5111, de 7:30 a 16:30, hora estándar del este, o obtener asistencia en www.americanlawnmower.com.



MANUAL DEL OPERARIO

ST00090 9-EN DESBROZADORA ELÉCTRICA

Copyright. Todos los derechos reservados.

POLÍTICA DE GARANTÍA

Garantía limitada uno (1) años para el equipo eléctrico para exteriores Earthwise.

Earthwise garantiza al propietario original que cada producto nuevo y pieza de repuesto está libre de defectos en el material y la mano de obra, y acepta reparar o reemplazar cualquier producto o pieza defectuosa durante el periodo de garantía según lo establecido anteriormente a partir de la fecha de compra original excepto en las condiciones y circunstancias que se indican a continuación:

La garantía se aplica solo al comprador original al menudeo y no puede transferirse.

La garantía se aplica si el producto está destinado para uso personal, doméstico o familiar. La garantía queda anulada si el producto se usa con fines comerciales, industriales o de alquiler.

La garantía no incluye reparaciones necesarias debido a abuso o negligencia por parte del operador (incluida la sobrecarga del producto que supere la capacidad o inmersión en el agua), o un error al montar, operar, mantener o almacenar el producto de acuerdo con las instrucciones del manual del operador.

Esta garantía no es transferible y solo se aplica a productos vendidos directamente por un distribuidor minorista autorizado.

Esta garantía no se aplica a cualquier producto, nuevo o usado, adquirido a través de canales de terceros no autorizados.

CUALQUIER PÉRDIDA ACCIDENTAL, INDIRECTA O RESULTANTE, DAÑO O GASTO QUE PUEDA DERIVAR DE CUALQUIER DEFECTO, FALLA O MALFUNCIONAMIENTO DEL PRODUCTO NO ESTÁ CUBIERTO POR LA GARANTÍA. En algunos estados no se permite la exclusión o limitación sobre la duración de las garantías implícitas, en cuyo caso la limitación anterior no podría aplicarse.

Los productos que se venden dañados o incompletos, que se venden "tal como están" o reacondicionados no están cubiertos por esta garantía.

Los daños o inconvenientes causados por envío, manipulación inadecuada, montaje incorrecto, voltaje o cableado incorrecto, mantenimiento deficiente, modificaciones inadecuadas o el uso de accesorios o dispositivos de sujeción no recomendados específicamente no están cubiertos por esta garantía.

Elementos consumibles que se desgastan con el uso normal cubierto por la garantía.

La garantía no cubre los daños causados por el frío, el calor, la lluvia, la humedad excesiva, ambientes y materiales corrosivos u otros contaminantes.

La garantía no incluye instalación, montaje o ajustes normales tal como se explican en el manual del operador.

Los gastos de entrega del producto al proveedor y los gastos de devolución del producto o las piezas de repuesto al propietario no están cubiertos por esta garantía.

La garantía no cubre el deterioro normal del acabado exterior, que incluye pero no se limita a rayones, abolladuras, cascarillas de pintura o cualquier corrosión o decoloración ocasionada por el calor, limpiadores abrasivos o químicos.

Todos los reclamos de garantía deben estar acompañados por el comprobante de compra, el recibo de compra original con fecha.



American Lawn Mower Company
The Great States Corporation
7444 Shadeland Station Way
Indianapolis, IN 46256
Estados Unidos
Teléfono 1-800-313-5111
www.americanlawnmower.com



MANUEL DE L'UTILISATEUR 9-IN TONDEUSE À FIL ÉLECTRIQUE

Copyright. Tous droits réservés.

Modèle ST00090



Votre tondeuse à fil a été conçue et fabriquée selon notre norme élevée de fiabilité, de facilité d'utilisation et de sécurité de l'utilisateur. Correctement entretenue, elle vous procurera des années de service intensif et sans soucis.

AVERTISSEMENT : afin de réduire le risque de blessure, l'utilisateur doit lire et comprendre le manuel de l'utilisateur avant d'utiliser ce produit.

Merci pour votre achat.

NE RENVOYEZ PAS CE PRODUIT AU MAGASIN. AVEZ-VOUS DES QUESTIONS CONCERNANT LE FONCTIONNEMENT, L'ASSEMBLAGE, LES PIÈCES OU LA RÉPARATION DU PRODUIT? ALLEZ À WWW.AMERICANLAWNMOWER.COM OU COMPOSEZ LE 1-800-313-5111 DE 8 h 00 à 17 h 00, HEURE DE L'EST, POUR TOUTE ASSISTANCE.

CONSERVEZ CE MANUEL POUR RÉFÉRENCE ULTÉRIEURE



AVERTISSEMENTS IMPORTANTS DE SÉCURITÉ



POUR RÉDUIRE LE RISQUE DE BLESSURE :

Avant toute utilisation, assurez-vous que toute personne utilisant cet outil a lu et compris toutes les consignes de sécurité et les autres informations contenues dans ce manuel.

ATTENTION : portez des protections appropriées des oreilles pendant l'utilisation. Dans certaines conditions et durées d'utilisation, le bruit émis par ce produit peut contribuer à une perte de l'ouïe.

Conservez ces instructions et relisez-les souvent avant l'utilisation et pour l'instruction d'autres personnes.

AVERTISSEMENT : lors de l'utilisation d'outils électriques de jardinage, les consignes de sécurité de base doivent toujours être suivies afin de réduire le risque d'incendie, de décharge électrique et de blessure, notamment :

LIRE TOUTES LES INSTRUCTIONS

SÉCURITÉ GÉNÉRALE

NE PAS TIRER SUR LE CÂBLE D'ALIMENTATION – Ne portez jamais la tondeuse à fil par le câble d'alimentation et ne tirez jamais celui-ci pour le débrancher. Maintenez le câble à l'écart de la chaleur, de l'huile et des bords tranchants.

GARDER HORS DE PORTÉE DES ENFANTS – Tous les visiteurs, enfants et animaux domestiques doivent rester au-delà du périmètre de sécurité de la zone de travail.

S'HABILLER DE FAÇON APPROPRIÉE – Ne portez pas des vêtements amples ou des bijoux. Portez une protection des cheveux pour contenir les cheveux longs. Ceux-ci peuvent être happés par des pièces mobiles. L'utilisation de gants en caoutchouc et de chaussures robustes est recommandée pour les travaux à l'extérieur.

PORTER DES LUNETTES DE SÉCURITÉ – Lors de l'utilisation de ce produit, portez des lunettes de sécurité avec des écrans latéraux portant une marque de conformité à la norme ANSI Z87.1. Portez un masque facial ou anti-poussière en présence de poussières.

Une protection par **DISJONCTEUR DE FUITE DE TERRE (GFCI)** doit être présente sur le ou les circuits ou prises à utiliser pour la tondeuse à fil. Des prises avec une protection GFCI intégrée sont disponibles et peuvent être utilisées.

UTILISER LE BON OUTIL – N'utilisez pas l'outil pour une tâche pour laquelle il n'a pas été conçu.

RALLONGE. Assurez-vous que la rallonge est en bon état. Lors de l'utilisation d'une rallonge, assurez-vous qu'elle est d'un calibre suffisant pour transmettre le courant requis par le produit. Une rallonge de calibre insuffisant provoquera une baisse de tension qui entraînera une perte de puissance et une surchauffe. Le tableau suivant montre le calibre correct à utiliser en fonction de la longueur du câble et de l'intensité nominale de la plaque signalétique. En cas de doute, utilisez le calibre immédiatement supérieur. Plus le numéro de calibre est bas, plus le câble est lourd.

Calibre minimum pour les ensembles de câbles					
Tension	Longueur totale du câble en pieds				
120 V	0 à 7	8 à 15	16 à 30	31 à 45	
Intensité nominale		Calibre américain (AWG)			
Supérieure	Inférieure				
à		à			
0	- 6	18	16	16	14
6	- 10	18	16	14	12
10	- 12	16	16	14	12
12	- 16	14	12	Non recommandé	

Il est possible de nouer la rallonge et le câble d'alimentation afin de les empêcher de se déconnecter pendant l'utilisation. Effectuez le nœud comme montré, branchez ensuite la prise du câble d'alimentation dans l'extrémité femelle de la rallonge. Cette méthode peut également être utilisée pour raccorder deux rallonges ensemble.



AVERTISSEMENT : utilisez des rallonges extérieures marquées SW-A, SOW-A, STW-A, STOW-A, SJW-A, SJTW-A ou SJTOWA. Ces câbles sont conçus pour une utilisation extérieure et réduisent le risque de décharge électrique.

FICHES POLARISÉES – Afin de réduire le risque de décharge électrique, cet équipement comporte une prise polarisée (une fiche est plus large que l'autre). Cet équipement doit être utilisé avec une rallonge adaptée polarisée à 2 ou 3 conducteurs. Les connexions polarisées ne peuvent être effectuées que dans un sens.

Assurez-vous que la prise femelle de la rallonge comporte des emplacements pour une fiche large et une fiche étroite. Si la prise ne s'adapte pas entièrement dans la rallonge, inversez la prise. Si elle ne s'adapte toujours pas, obtenez une rallonge appropriée. Si la rallonge ne s'adapte pas entièrement dans la prise murale, contactez un électricien qualifié pour installer la prise correcte. Ne changez en aucun cas la prise de l'outil ou de la rallonge.

ÉCLAIRAGE – N'utilisez la tondeuse à fil qu'à la lumière du jour ou sous un bon éclairage artificiel.

NE PAS ESSAYER DE COUPER TROP LOIN – Conservez toujours une assise correcte et un bon équilibre.

DOUBLE ISOLATION – La double isolation est un concept de sécurité des outils électriques, qui élimine le besoin d'un cordon à 3 conducteurs avec terre. Toutes les pièces métalliques exposées sont isolées des composants métalliques du moteur interne par une isolation de protection. Il n'est pas nécessaire de raccorder les outils à double isolation à la terre.

REMARQUE : le système à double isolation est conçu pour protéger l'utilisateur d'une décharge électrique résultant d'une rupture dans l'isolation interne de l'outil. Suivez toutes les consignes de sécurité normales pour éviter une décharge électrique.

DÉBRANCHER LA TONDEUSE À FIL de l'alimentation quand elle n'est pas utilisée ou lors de l'entretien ou du nettoyage. Ne la laissez pas sans surveillance.

DÉBRANCHER LA TONDEUSE À FIL de l'alimentation quand elle n'est pas utilisée ou lors de l'entretien ou du nettoyage. Ne la laissez pas sans surveillance. Les moteurs de ces outils émettent normalement des étincelles, qui pourraient enflammer les vapeurs.

ÉVITER UNE MISE EN MARCHÉ ACCIDENTELLE – Ne portez pas la tondeuse à fil avec un doigt sur le contacteur. Assurez-vous que le contacteur est sur arrêt avant d'effectuer le branchement.

DANGER : Risque de coupure. N'approchez pas les mains du fil. Gardez les deux mains sur les poignées quand l'appareil est sous tension.

NE PAS TENTER d'enlever du matériau coupé, ni de tenir du matériau à couper quand les fils sont activés. Assurez-vous que la tondeuse à fil est hors tension pour enlever le matériau coincé dans les fils. Ne saisissez pas les protections ou les fils quand vous prenez ou tenez la tondeuse à fil.

ATTENTION : les fils tournent encore après la mise hors tension.

NE PAS FORCER LA TONDEUSE À FIL – Elle sera plus efficace et avec un moindre risque de blessure à l'intensité pour laquelle elle a été conçue.

RESTER VIGILANT – Regardez ce que vous faites. Faites preuve de bon sens. N'utilisez pas la tondeuse à fil si vous êtes fatigué ou sous l'influence de médicaments, de drogues ou d'alcool.

RANGER LA TONDEUSE À FIL À L'INTÉRIEUR – Lorsqu'elle n'est pas utilisée, la tondeuse à fil doit être rangée à l'intérieur dans un endroit sec et élevé ou verrouillé, hors de portée des enfants.

ENTREtenir LA TONDEUSE À FIL AVEC ATTENTION – Maintenez la propre pour un rendement optimal et pour réduire le risque de blessure. Inspectez régulièrement la rallonge et remplacez-la si elle est endommagée. Maintenez les poignées sèches, propres et exemptes d'huile et de graisse.

VÉRIFIER LES PIÈCES ENDOMMAGÉES – Avant de poursuivre l'utilisation de la tondeuse sans fil, toute protection ou autre pièce qui est endommagée doit être vérifiée avec précaution afin de déterminer qu'elle fonctionnera correctement et remplira sa fonction prévue. Vérifiez l'alignement des pièces mobiles, si des pièces mobiles sont coincées, la rupture de montage de pièces et toute autre condition pouvant affecter le fonctionnement de l'outil. Une protection ou une autre pièce endommagée doit être correctement réparée ou remplacée. Appelez notre service clientèle au 1-800-313-5111 pour obtenir de l'aide.

AVERTISSEMENT : l'État de Californie considère que des poussières et débris créés par l'utilisation de cet outil sont susceptibles de contenir un ou plusieurs des produits chimiques qui sont cancérigènes et à l'origine de malformations congénitales ou d'autres troubles de l'appareil reproducteur. Parmi ces produits chimiques, citons :

- les produits chimiques contenus dans les engrais
- les composés contenus dans les insecticides, les herbicides et les pesticides
- l'arsenic et le chrome du bois traité chimiquement.

Votre risque d'exposition à ces produits chimiques varie en fonction du nombre de fois que vous effectuez ce type de travail. Afin de réduire l'exposition à ces produits chimiques, travaillez dans un endroit bien aéré et portez un équipement de sécurité homologué, comme un masque anti-poussière spécialement conçu pour filtrer les particules microscopiques.

AVERTISSEMENT : n'utilisez pas la tondeuse à fil avec n'importe quel type d'accessoire ou d'outil. Une telle utilisation pourrait être dangereuse.

AVERTISSEMENT: Cancer ET Troubles de l'appareil reproducteur - www.P65Warnings.ca.gov.

CARACTÉRISTIQUES

SPÉCIFICATIONS PRODUIT

ST00090

Entrée120 V, 60 Hz, 2.4 A
 Vitesse11000 tr/mn
 Largeur de coupe 23 cm (9 po)
 Poids1.2 kg (2.65 lb)

- Fil double – Diamètre de 1,65 (0,065) - Alimentation automatique - Réglable en hauteur

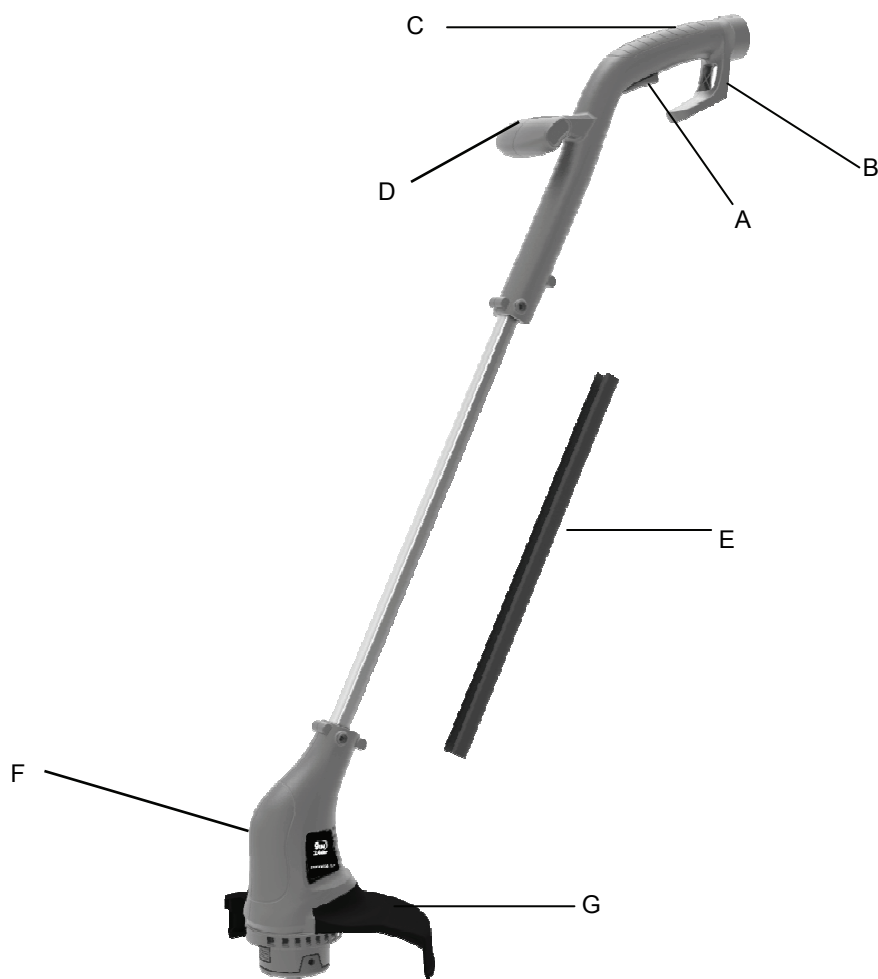

No.	La description	No.	La description
A	Commutateur de déclenchement	E	Manchon de câble
B	Cordon de retenue	F	Tête de coupe
C	Poignée arrière	G	Agent de sécurité
D	Poignée auxiliaire		

ASSEMBLAGE

LISTE DU CONTENU

- Taille-bordures
- Tube de connexion
- Agent de sécurité
- Le manuel du propriétaire
- Sac de matériel
- Manchon de câble

DÉBALLAGE

Ce produit requiert un assemblage.

Enlevez avec précaution le produit et les accessoires du carton. Assurez-vous que tous les éléments figurant dans la liste du contenu sont inclus.

Inspectez soigneusement le produit pour vous assurer qu'aucune casse ou endommagement ne s'est produit pendant le transport.

Ne jetez pas le matériau d'emballage tant que vous n'avez pas soigneusement inspecté et utilisé le produit de façon satisfaisante.

Si des pièces sont endommagées ou manquantes, appelez notre service clientèle au 1-800-313-5111 pour obtenir de l'aide.

⚠ AVERTISSEMENT : ne branchez pas l'alimentation tant que l'assemblage n'est pas terminé. Le non respect de cette consigne peut entraîner un démarrage accidentel et éventuellement des blessures graves.

⚠ AVERTISSEMENT : si des pièces sont endommagées ou manquantes, n'utilisez pas ce produit tant que les pièces ne sont pas remplacées. Le non respect de cette consigne peut entraîner des blessures graves.

⚠ AVERTISSEMENT : n'utilisez pas la tondeuse à fil sans le carter de protection fixé.

ASSEMBLAGE DU TUBE DE CONNEXION

- Fixez les sections inférieure et supérieure du taille-bordures au tube de raccordement. (Fig. 1)

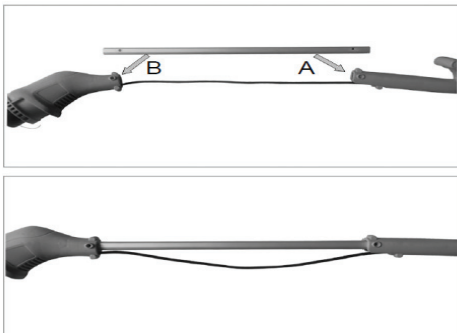

- Insérez le boulon dans la poignée supérieure et le tube de raccordement et fixez-le avec un écrou. (Fig 2)

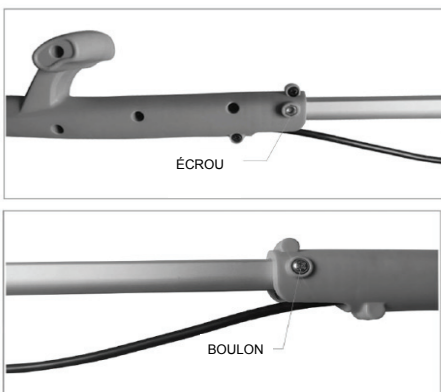

- Insérez le boulon dans la tête de coupe et le tube de raccordement et fixez-le avec un écrou (Fig. 3).

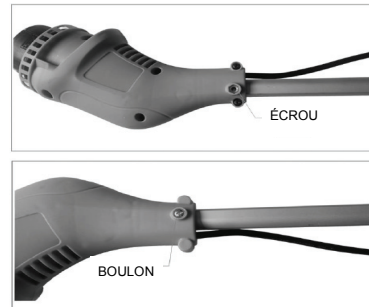

- Assurez-vous que le câble électrique est inséré dans la rainure du tube de raccordement et installez le manchon de câble. (Fig 4)

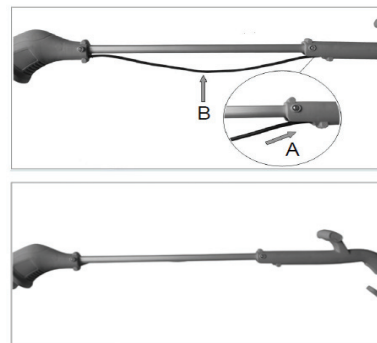

FIXATION DE LA GARDE DE SÉCURITÉ (Voir Fig. 5)

Assemblez la garde comme indiqué. Insérez les languettes de la protection dans les fentes situées à l'arrière du boîtier du moteur. Avec un tournevis cruciforme, fixez les deux (2) vis dans la protection et le boîtier du moteur. Retirez le ruban de protection de la lame sur le protecteur.

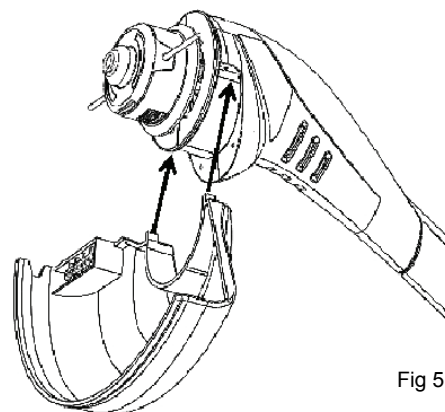

UTILISATION

MISE EN MARCHÉ DE L'OUTIL

- Pour démarrer le trimmer, appuyez sur la gâchette.
- Pour arrêter la gâchette, relâchez la gâchette.

Avant de mettre l'outil en marche, assurez-vous que la tondeuse à fil ne touche aucun objet.

ATTENTION : inspectez la zone à couper et enlevez tout fil de fer, câble ou objet fileux pouvant se faire prendre dans le fil ou la cassette en rotation. Faites particulièrement attention d'éviter tout fil de fer pouvant être tordu vers l'extérieur dans la trajectoire de l'outil, comme le fil barbelé à la base d'une clôture à mailles en losange.

Si vous heurtez ou happez un objet étranger, arrêtez immédiatement l'outil, vérifiez s'il est endommagé et faites-le réparer s'il le faut avant de l'utiliser à nouveau. Ne l'utilisez pas avec un moyeu ou une cassette cassé.

AVERTISSEMENT : ne laissez pas l'habitude d'utiliser ce type de produit vous rendre imprudent. N'oubliez pas qu'une fraction de seconde d'inattention suffit pour infliger des blessures graves.

ATTENTION : Les fils tournent encore après la mise hors tension. N'utilisez pas l'outil dans des conditions mouillées. N'utilisez pas l'outil avec une rallonge endommagée.

AVERTISSEMENT : des pierres, des morceaux de métal ou d'autres objets peuvent être projetés à grande vitesse par le fil. L'outil et le carter de protection sont conçus afin de réduire le danger.

AVERTISSEMENT : respectez les consignes suivantes pour éviter une blessure :

Lisez le manuel d'instructions avant l'utilisation, conservez ce manuel d'instructions.
N'approchez pas les mains des fils.
Gardez les mains sur les poignées.
N'essayez pas de Couper trop loin.

INSTRUCTIONS DE COUPE

Procédure de coupe de base

Portez des gants non glissants pour une tenue et une protection maximum.

Pour la meilleure coupe le long des murs, clôtures et dans l'herbe haute, déplacez la tondeuse à fil lentement afin que l'herbe soit coupée PAR L'EXTRÉMITÉ du fil en nylon à vitesse rapide.

Évitez de déplacer la tondeuse à fil avec le moyeu touchant le sol.

Ne coupez l'herbe ou le gazon que s'ils sont secs.

REMARQUE : lorsque la température baisse, le fil en nylon a tendance à davantage se rompre. N'UTILISEZ PAS L'OUTIL À UNE TEMPÉRATURE INFÉRIEURE À 10 °C (50 °F).

Coupez l'herbe haute de haut en bas.

Tenez toujours la tondeuse à fil avec la main droite sur la poignée à contacteur et la main gauche sur la poignée avant. La tondeuse à fil doit être tenue à une position confortable avec la poignée arrière au niveau de la taille.

AVERTISSEMENT : tenez toujours la tondeuse à fil à l'écart du corps. Tout contact avec la tête de coupe de la tondeuse à fil pendant l'utilisation peut provoquer des blessures graves.

La durée de vie du fil en nylon dépend du respect des instructions d'utilisation correcte, ainsi que du matériau coupé et de l'emplacement de la coupe.

AVERTISSEMENT : ne tondez pas à proximité de câbles électriques.

AVERTISSEMENT : n'utilisez pas la tondeuse à fil dans un arbre, sur une échelle ou sur un échafaudage; ceci est extrêmement dangereux.

INSTRUCTIONS POUR LA COUPE

- Inclinez la tondeuse légèrement inclinée par rapport au sol (10° à 30°).
- Abaissez le gazon ou les mauvaises herbes que vous avez l'intention de couper (s'ils mesurent plus de 20 cm de haut, commencez à couper en haut).
- Basculez lentement l'unité dans la zone à couper et maintenez-la hors de portée du sol à la hauteur de coupe souhaitée.

ALIMENTATION EN LIGNE

Pour alimenter une longueur de ligne de coupe, frappez le capuchon anti-bosses sur la pelouse pendant que la tondeuse est en marche. Cela alimentera automatiquement une nouvelle longueur de ligne et la coupera à la longueur correcte. Un mouvement ferme mais doux devrait être utilisé pour frapper le bump cap. L'unité doit être légèrement inclinée vers l'avant pour éviter que la protection ne touche le sol. Ce processus peut être répété aussi souvent que nécessaire. Si l'appareil ne parvient pas à s'alimenter, débranchez la rallonge de la tondeuse et nettoyez le capuchon protecteur.

AVANCER LA LIGNE MANUELLEMENT

Si la ligne en nylon est trop courte et ne peut pas être allongée en tapotant. Ils doivent être retirés de la bobine à la main. Déconnectez le taille-bordures de l'alimentation. Placez l'appareil sur le sol.

À l'aide d'une main, appuyez sur le dessous de la bobine et tirez les deux cordes en nylon jusqu'à ce qu'elles atteignent un peu plus que le bord de la protection. La ligne de nylon sera coupée à la longueur appropriée par la lame lors de la prochaine utilisation de l'unité.

UTILISATION

INSTRUCTIONS DE COUPE

REPLACEMENT DES BOURRAGES ET DES LIGNES EN PLEIN DÉGAGEMENT

- Débranchez le taille-bordures.
- Appuyez fermement sur les languettes des deux côtés du moyeu pour le libérer et retirez-le avec la bobine de la tête de coupe.

REMARQUE: La ligne de coupe est assez élastique et peut être difficile à manipuler.

- Supprimez toute ligne brisée, enroulez le reste de la ligne et réinsérez la bobine dans le moyeu comme suit:
 - a. Enroulez suffisamment le fil pour qu'il soit complètement sous le bord de la bride de la bobine. Si elle dépasse la bride, elle ne rentrera pas dans le moyeu. Laissez-vous 3 ou 4 pouces de ligne pour travailler avec.
 - b. Assurez-vous que les deux extrémités libres de la ligne sont bien fixées dans les espaces opposés de la bride de la bobine.
 - c. Tout en maintenant les extrémités dans les fentes, insérez-les dans les œillets et glissez la bobine dans le moyeu. Appuyez doucement pour vous assurer que la bobine est bien assise.
 - d. Tirez tout droit sur les extrémités de la ligne de coupe pour les libérer des espaces.
- Positionner le moyeu sur le ressort et aligner les languettes avec les ouvertures rectangulaires. Appuyez fermement sur les languettes et jusqu'à ce que le moyeu se mette en place.

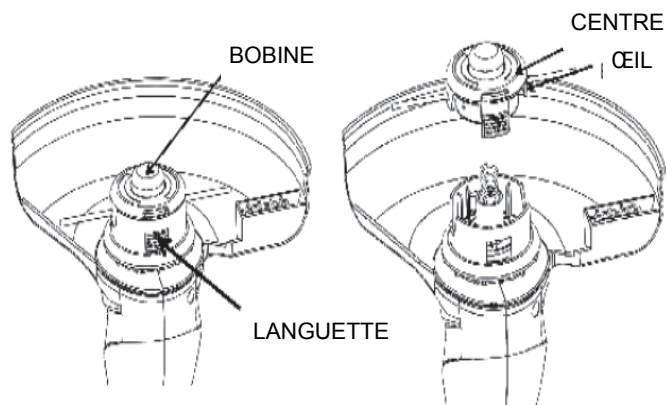

REBOBINAGE DE LA CASSETTE À PARTIR DE FIL EN VRAC (N'UTILISEZ QUE DU FIL DE 1,65 MM (0,065 PO) DE DIAMÈTRE)

Le fil en vrac pour votre tondeuse à fil/coupe-bordures est disponible à l'achat auprès de votre vendeur ou centre de réparation local. Effectuez les étapes suivantes pour installer le fil en vrac :

- Débrancher la taille-bordures à ligne.
- Retirer la bobine de la tête de coupe.
NOTE : Retirer le fil restant éventuellement sur la bobine.
- Utilisez une ligne de remplacement d'environ 9 pi. Boucle la ligne en 2 longueurs égales. Insérer le centre en boucle dans la fente de la bobine.
- Enroulez le fil autour de la bobine en suivant le sens de la flèche sur la bobine. Enroulez-le jusqu'à ce qu'il reste environ 6 pouces de ligne.
- Verrouillez chaque extrémité de la ligne dans les espaces opposés de la bride de la bobine.

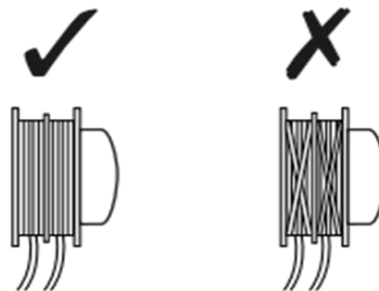
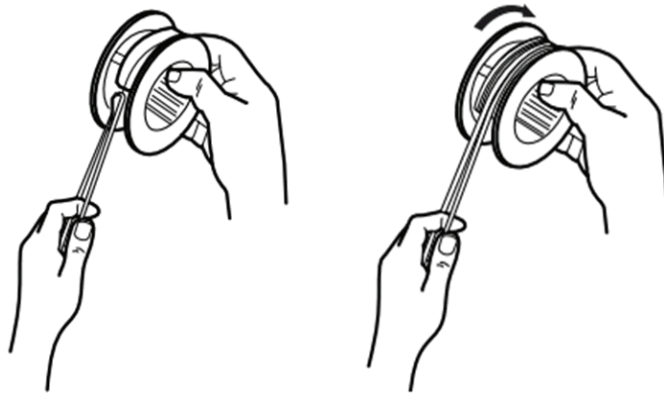

MAINTENANCE

ATTENTION : ne laissez jamais de liquide de frein, d'essence, de produits à base de pétrole, d'huiles pénétrantes etc. entrer en contact avec les pièces en plastique. Ces produits contiennent des produits chimiques qui peuvent endommager, affaiblir ou détruire le plastique.

Assurez-vous que la tondeuse à fil est débranchée de la source d'alimentation et n'utilisez ensuite que du savon doux et un chiffon humide pour nettoyer l'outil. Ne laissez jamais de liquide entrer dans l'outil; n'immergez jamais une partie de l'outil dans du liquide.

Les engrais et autres produits chimiques de jardinage contiennent des agents qui accélèrent fortement la corrosion des métaux. Ne rangez pas l'outil sur ou à côté d'engrais ou de produits chimiques.

IMPORTANT : Pour garantir la SÉCURITÉ et la FIABILITÉ du produit, les réparations, la maintenance et le réglage doivent être effectués par une personne qualifiée qui utilise toujours des pièces de rechange identiques.

Si la tondeuse à fil tombe, vérifiez avec attention si elle est endommagée. Si le carter est tordu ou fendu ou les poignées cassées ou si vous voyez un autre état pouvant affecter le fonctionnement de la tondeuse à fil. Appelez notre ligne d'assistance téléphonique au 1-800-313-5111 pour obtenir de l'aide.

DÉPANNAGE

Problème	Cause possible	Solution possible
- L'appareil ne fonctionne pas	- La rallonge n'est pas branchée à la prise - Le câble n'est pas branché à la source d'alimentation	- Vérifier si la rallonge est complètement raccordée à l'outil - Vérifier si la rallonge est complètement raccordée à une prise sous tension
- Le fil n'avance pas	- Le fil est enchevêtré dans la cassette	- Démêler la ligne
- Le fil n'est pas coupé	- La lame de coupe de fil du carter de protection est endommagée ou manquante - Le fil dépasse du carter de protection	- Renvoyer l'outil au centre de réparation pour remplacement/réparation - Rembobiner ou ajuster la lame de coupe du fil

APPELEZ-NOUS D'ABORD !!

Appelez-nous d'abord pour toute question concernant le fonctionnement ou la maintenance de votre produit au 1.800.313.5111 entre 8h00 et 17h00, heure normale de l'Est, ou obtenir de l'aide sur www.americanlawnmower.com.

PIÈCES ET SERVICE

Pour les pièces ou la réparation, veuillez appeler le 1-800-313-5111 ou visitez-nous en ligne au www.americanlawnmower.com. Veuillez fournir toute l'information pertinente lorsque vous nous appelez ou nous rendez visite.

PIÈCES DE RECHANGE (KITS/ ARTICLES)

Le numéro de modèle/ de série de cet outil se trouve sur une plaque ou une étiquette fixée au bâti. Notez votre numéro de série dans l'espace prévu ci-dessous.

NUMÉRO DE MODÈLE ST00090

NUMÉRO DE SÉRIE _____

Toujours mentionner le numéro de modèle lors de la commande de kits pour cet outil.

N°	Numéro de kit/ Numéro d'article	Description	Quantité
1	ST90-PGK-1	Kit de protection	1
2	RS90109	Kit de Bobine	1

APPELEZ-NOUS D'ABORD!!

Appelez-nous d'abord pour toute question concernant le fonctionnement ou la maintenance de votre produit au 1.800.313.5111 entre 8h00 et 17h00, heure normale de l'Est, ou obtenir de l'aide sur www.americanlawnmower.com.



MANUEL DE L'UTILISATEUR ST00090 19-IN TONDEUSE À FIL ÉLECTRIQUE

Copyright. Tous droits réservés.

POLITIQUE DE GARANTIE

Garantie limitée de un (1) ans sur l'équipement électrique d'extérieur Earthwise.

Earthwise garantit au propriétaire d'origine que tout nouveau produit et toute nouvelle pièce de remplacement est exempt(e) de défaut de matériau et de fabrication et s'engage en vertu de la présente garantie à réparer ou à remplacer tout produit défectueux ou toute pièce défectueuse à compter de la date d'achat d'origine pendant la période de garantie à l'exception des conditions et des circonstances indiquées ci-dessous.

Cette garantie s'applique seulement à l'acheteur d'origine dans un magasin de ventes au détail et ne peut être transférée.

La garantie s'applique si le produit est utilisé pour usage personnel, domestique ou familial. La garantie est nulle si le produit est utilisé à des fins commerciales, industrielles ou locatives.

La garantie n'inclut pas les réparations nécessaires à cause de la négligence ou de l'abus de l'opérateur (y compris la surcharge du produit au-delà de sa capacité ou son immersion dans l'eau), ou l'échec à assembler, opérer, entretenir ou entreposer le produit selon les instructions dans le manuel de l'opérateur.

Cette garantie n'est pas transférable et s'applique seulement au produit vendu directement d'un fournisseur autorisé.

Cette garantie ne s'applique pas à tout produit, neuf ou usagé, acheté par le biais de canaux tiers non-autorisés.

TOUT DOMMAGE, PERTE OU FRAIS CONSÉCUTIF, INDIRECT OU CONSÉQUENT QUI POURRAIT RÉSULTER D'UN DÉFAUT, D'UNE DÉFAILLANCE OU D'UN DYS FONCTIONNEMENT DU PRODUIT N'EST PAS COUVERT PAR LA GARANTIE. Certains États ne permettent pas l'exclusion ou la limitation de la durée d'une garantie implicite. Les restrictions ci-dessus peuvent donc ne pas s'appliquer.

Une preuve d'achat, original du reçu de vente daté, doit accompagner toute réclamation de garantie.

Les produits vendus endommagés ou incomplets, vendus « tels quels », ou vendus remis en état, ne sont pas couverts par cette garantie.

Les dommages ou responsabilités provoqués par le transport, une mauvaise manipulation, un mauvais assemblage, une tension ou un câblage incorrect, une mauvaise maintenance, une modification incorrecte ou l'utilisation d'accessoires ou d'outils non spécifiquement recommandés n'est pas couvert par cette garantie.

Les items consommables qui s'usent lors d'une utilisation normale ne sont pas couverts par la garantie.

La garantie ne couvre pas la détérioration normale de la finition extérieure, y compris, sans s'y limiter, aux égratignures, aux éclats de peinture entaillée ou à toute corrosion ou décoloration causée par la chaleur, les abrasifs et les nettoyeurs chimiques.

La garantie n'inclut pas l'installation, l'assemblage ou les réglages normaux expliqués dans le manuel de l'utilisateur.

Les frais de livraison du produit au vendeur ou les frais de retourner le produit ou les pièces de rechange au propriétaire ne sont pas couverts par la garantie.

La garantie ne couvre pas la détérioration normale de la finition extérieure, y compris, sans s'y limiter, aux égratignures, aux éclats de peinture entaillée ou à toute corrosion ou décoloration causée par la chaleur, les abrasifs et les nettoyeurs chimiques.



American Lawn Mower Company
The Great States Corporation
7444 Shadeland Station Way
Indianapolis, IN 46256 États-Unis
Téléphone 1-800-313-5111
www.americanlawnmower.com